



วารสารวิชาการ มหาวิทยาลัยอีสเทิร์นเอเชีย
EAU Heritage Journal

ฉบับสังคมศาสตร์และมนุษยศาสตร์
Social Science and Humanities

ปีที่ 13 ฉบับที่ 3 ประจำเดือน กันยายน-ธันวาคม 2566 / Vol. 13 No. 3 September-December 2023 ISSN 2286-6183 (Print) ISSN 2822-1427 (Online)



นโยบายการจัดพิมพ์

วารสาร EAU Heritage เป็นวารสารราย 4 เดือน มหาวิทยาลัยอีสเทิร์นเอเซียจัดพิมพ์ขึ้นเพื่อเผยแพร่ความรู้ในสาขาวิชาด้านสังคมศาสตร์และมนุษยศาสตร์ เพื่อให้เกิดประโยชน์ต่อการศึกษา ค้นคว้าและเปิดโอกาสให้นักศึกษา นักวิจัย คณาจารย์ ตลอดจนนักวิชาการทั่วไป ทั้งภายในและภายนอกมหาวิทยาลัยได้มีโอกาสเผยแพร่ผลงานให้เป็นที่รู้จักต่อสาธารณชน และได้แลกเปลี่ยนความรู้ในวิทยาการด้านต่างๆ

บทความที่เสนอเพื่อตีพิมพ์

บทความที่เสนอเพื่อพิจารณาต้องเป็นบทความวิชาการหรือบทความวิจัยทั้งภาษาไทย ภาษาอังกฤษ หรือภาษาต่างประเทศอื่น เรื่องที่จะได้รับการตีพิมพ์ต้องผ่านกระบวนการพิจารณากลั่นกรองโดยผู้ทรงคุณวุฒิ 3 ท่าน และเป็นการพิจารณาแบบ Double-blind peer review ในสาขาวิชาที่เกี่ยวข้องก่อนลงตีพิมพ์ และต้องเป็นบทความที่ยังไม่เคยได้รับการตีพิมพ์เผยแพร่หรืออยู่ระหว่างการพิจารณาในวารสารอื่นๆ (การละเมิดลิขสิทธิ์ถือเป็นการละเมิดลิขสิทธิ์ของผู้ส่งบทความโดยตรง) บทความที่ได้รับการกลั่นกรองจากผู้ทรงคุณวุฒิและทำการปรับแก้ให้ถูกต้องแล้ว จึงจะได้รับการตีพิมพ์ลงในวารสารฯ

การเตรียมต้นฉบับ

ต้นฉบับที่เสนอเพื่อพิจารณาลงตีพิมพ์ ต้องมีรูปแบบดังต่อไปนี้

1. พิมพ์ด้วยกระดาษ A4 ความยาวไม่เกิน 15 หน้า
2. รูปแบบตัวอักษรให้ใช้ TH Sarabun New ทั้งภาษาไทยและภาษาอังกฤษ และขนาดของตัวอักษร หากเป็นชื่อเรื่องใช้ตัวอักษรขนาด 20 หัวข้อต่างๆ ใช้ตัวอักษรขนาด 16 และส่วนเนื้อหาทั่วไปใช้ตัวอักษรขนาด 15
3. รูปแบบการจัดหน้า และจัดแนวข้อความชัดเจน (ไม่ต้องปรับขวา)
4. เขียนชื่อ ตำแหน่ง สถานที่ทำงานและที่อยู่ของผู้เขียนอย่างชัดเจน โดยแยกออกจากส่วนต้นฉบับและบทคัดย่อ
5. แนบบทคัดย่อทั้งภาษาไทยและภาษาอังกฤษมาพร้อมกับบทความ โดยกำหนดความยาวของบทคัดย่อไม่เกิน 15 บรรทัด พร้อมทั้งกำหนดคำสำคัญ (key words) ไม่เกิน 6 คำ
6. แยกไฟล์ตาราง รูปภาพ ที่ประกอบในเนื้อหาบทความ และส่งมาพร้อมกับไฟล์บทความ

การอ้างอิงและการเขียนเอกสารอ้างอิง

ในกรณีที่ผู้เขียนต้องการระบุแหล่งที่มาของข้อมูลในเรื่องให้ใช้วิธีการอ้างอิงแบบนามปี (APA) โดยระบุชื่อผู้แต่ง ปีพิมพ์ และเลขหน้าที่ข้อมูลปรากฏอยู่ (ชื่อ นามสกุล, ปีพิมพ์, เลขหน้า) ตัวอย่างเช่น (รัชชชัย สันติวงษ์, 2540, น. 142) (Fuchs, 2004, p. 21)

ส่วนการเขียนรายการอ้างอิงท้ายเล่ม ให้ใช้ระบบการอ้างอิงแบบ APA ตัวอย่างการเขียนรายการอ้างอิง มีดังนี้

1. หนังสือ

ชื่อผู้แต่ง. (ปีพิมพ์). *ชื่อหนังสือ* (ครั้งที่พิมพ์). เมืองที่พิมพ์: สำนักพิมพ์หรือหน่วยงานที่พิมพ์.

ประคอง กรรณสูต. (2541). *สถิติเพื่อการวิจัยทางพฤติกรรมศาสตร์*. กรุงเทพฯ: บรรณกิจ.

Sharp, W. F. (1985). *Investment* (3rd ed.). New Jersey: Prentice-Hall.

2. ชื่อบทความในหนังสือรายงานการประชุม

Hay, S. P. (1975). Political parties and the community-society continuum. In W. N. Chambers & W. D. Burnham (Eds.), *The American party systems Stage of political development* (2nd ed.). New York: Oxford University Press.

สุไร พงษ์ทองเจริญ. (2539). สารระสำคัญเกี่ยวกับการเรียนการสอนภาษาอังกฤษระดับประถมศึกษา. ใน *เอกสารการสอนชุดวิชาการสอนภาษาอังกฤษระดับประถมศึกษา* (พิมพ์ครั้งที่ 2, หน่วยที่ 9). นนทบุรี: มหาวิทยาลัยสุโขทัยธรรมาธิราช.

3. วารสาร

ชื่อผู้แต่ง. (ปีพิมพ์). ชื่อบทความ. *ชื่อวารสาร*, ปีที่(ฉบับที่), เลขหน้า.

สุจินต์ สิมาร์กซ์. (2550) หลากหลายปัญหาการเลี้ยงโคนมในประเทศไทย. *วารสารเศรษฐกิจการเกษตร*, 27(2), 53-57.

4. หนังสือพิมพ์

ชื่อผู้แต่ง. (ปี, เดือน วันที่). ชื่อบทความ. *ชื่อหนังสือพิมพ์*, หน้า. ศรีสกุล สีวาทีระพันธ์. (2545, กรกฎาคม 11). จับทีวีใส่กระเป๋าทะทำกันอย่างไร?. *มติชน*, หน้า 19.

5. วิทยานิพนธ์

กอบกุล สรรพกิจจางง. (2541). *การวิจัยเชิงนโยบายเพื่อการพัฒนา นโยบายการใช้อินเทอร์เน็ตสำหรับสถาบันอุดมศึกษาไทย*. ดุษฎีนิพนธ์ครุศาสตรดุษฎีบัณฑิต, จุฬาลงกรณ์มหาวิทยาลัย.

6. สารสนเทศจากอินเทอร์เน็ต

ชื่อผู้เขียน. (ปีที่เผยแพร่เอกสาร). *ชื่อเรื่อง*. ค้นจาก (ระบุ URL ที่สืบค้นบนอินเทอร์เน็ต).

มานพ แก้วผกา. (2549). *เศรษฐกิจพอเพียง กับการค้าเสรีไปด้วยกัน ได้จริงหรือ*. ค้นจาก <http://www.ftawatch.org>

Prizker, T. J. (1989). *An early fragment from central Nepal*. Retrieved from <http://www.ingress.com/-astranart/prizker.html>

สถานที่ติดต่อ

ผู้สนใจเสนอบทความหรือบอกรับเป็นสมาชิก สามารถติดต่อได้ที่

กองบรรณาธิการวารสาร EAU Heritage

อาคาร ขวน ขวนิชย์ ชั้น 4

200 หมู่ 1 ถ.รังสิต-นครนายก ต.รังสิต อ.ธัญบุรี

จ.ปทุมธานี 12110

โทรศัพท์: 0-2577-1028 ต่อ 377

e-mail address: EAUheritage_social@EAU.AC.TH



วารสารวิชาการ มหาวิทยาลัยอีสเทิร์นเอเซีย

EAU Heritage Journal

ฉบับสังคมศาสตร์และมนุษยศาสตร์

Social Science and Humanities

ปีที่ 13 ฉบับที่ 3 ประจำเดือน กันยายน-ธันวาคม 2566 / Vol. 13 No. 3 September-December 2023 ISSN 2286-6183 (Print) ISSN 2822-1427 (Online)

ความเป็นมา

วารสารวิชาการมหาวิทยาลัยอีสเทิร์นเอเซีย (EAU Heritage) ฉบับสังคมศาสตร์และมนุษยศาสตร์ เดิมมีกำเนิดพร้อมฉบับวิทยาศาสตร์และเทคโนโลยี ตั้งแต่ปี พ.ศ. 2550 ด้วยความหลากหลายของบทความและต้องการให้มีความชัดเจนของการเป็นแหล่งข้อมูล จึงได้มีการบริหารจัดการแยกออกจากฉบับวิทยาศาสตร์และเทคโนโลยี เป็นฉบับสังคมศาสตร์และมนุษยศาสตร์ ในปี พ.ศ. 2554 โดยใช้การนับเวลาการเผยแพร่ต่อเนื่องเป็นปีที่ 5 ฉบับที่ 1 เผยแพร่ปีละ 2 ฉบับ ในปี พ.ศ. 2557 ได้เริ่มเผยแพร่วารสารเป็นฉบับออนไลน์จนถึงปัจจุบัน ต่อมาในปี พ.ศ. 2559 ได้มีการเปลี่ยนแปลงเพิ่มการออกเผยแพร่วารสารเป็นปีละ 3 ฉบับ (ราย 4 เดือน) และในปีที่ 7 ฉบับที่ 3 (กันยายน – ธันวาคม 2560) ได้มีการเปลี่ยนแปลงรูปแบบการผลิตวารสารจากตัวเล่มหนังสือเป็นการผลิตแบบ CD ในปีที่ 8 ฉบับที่ 1 (มกราคม – เมษายน 2561) ได้มีการเปลี่ยนแปลงรูปแบบการผลิตอีกครั้ง โดยการผลิตเป็น Flash Drive ส่งมอบให้สมาชิก ในปี 2565 ได้ยกเลิกการผลิต Flash Drive และยกเลิกการสมัครสมาชิก แต่ยังสามารถสืบค้นเพื่ออ้างอิงหรืออ่านบทความได้ที่ <https://eauheritage.eau.ac.th/> หรือสืบค้นได้จากฐานข้อมูลของศูนย์ดัชนีการอ้างอิงวารสารไทย (Thai Journal Citation Index Center: TCI)

ปัจจุบันวารสารวิชาการมหาวิทยาลัยอีสเทิร์นเอเซีย ฉบับสังคมศาสตร์และมนุษยศาสตร์ได้ผ่านการรับรองคุณภาพจากศูนย์ดัชนีการอ้างอิงวารสารไทย (TCI) โดยได้รับการรับรองคุณภาพจัดให้เป็นวารสารกลุ่มที่ 2 จนถึงวันที่ 31 ธันวาคม 2567

ในปี พ.ศ. 2566 วารสารฉบับสังคมศาสตร์และมนุษยศาสตร์ได้ดำเนินการยกเลิกการใช้เลข ISSN (Online) ชุดเดิมคือ E ISSN 2651-172X และได้ดำเนินการขอเลข ISSN ชุดใหม่จากสำนักหอสมุดแห่งชาติ เมื่อวันที่ 24 เมษายน 2566 โดยเริ่มใช้เลข ISSN 2822-1472 (Online) ตั้งแต่ปีที่ 13 ฉบับที่ 2 (พ.ค.-ส.ค. 2566) เป็นต้นไป ส่วนเลข ISSN ที่ใช้กับวารสารที่เป็นฉบับพิมพ์ยังคงใช้เลขเดิมคือ ISSN 2286-6183 (Print) กองบรรณาธิการของวารสารฯ ได้มีการโยกย้ายที่ปฏิบัติงานจากห้อง 423 ชั้น 4 อาคารชวนชนวิชัย มาตั้งอยู่ที่ บริเวณโซนหน้าของสำนักวิชาการ ตั้งแต่วันที่ 4 ตุลาคม 2566

วัตถุประสงค์

1. เพื่อเผยแพร่บทความวิจัย (Research Paper) บทความวิชาการ (Academic Paper) ที่มีคุณภาพของอาจารย์ประจำ บุคคลภายนอก ตลอดจนผู้ทรงคุณวุฒิ ในสาขาสังคมศาสตร์และมนุษยศาสตร์ ได้แก่ สาขาบริหารธุรกิจ บัญชี เศรษฐศาสตร์ นิเทศศาสตร์ นิติศาสตร์ รัฐศาสตร์ วิทยาการจัดการ ภาษาศาสตร์ ศีรษะศาสตร์ ปรัชญา ศาสนา และสาขาที่เกี่ยวข้อง

2. เพื่อส่งเสริมและกระตุ้นให้เกิดการเพิ่มพูนความรู้ทางวิชาการแก่สังคม โดยสนับสนุนให้อาจารย์ประจำ และบุคคลภายนอกนำเสนอผลงานวิชาการในสาขาวิชา บริหารธุรกิจ บัญชี เศรษฐศาสตร์ นิเทศศาสตร์ นิติศาสตร์ รัฐศาสตร์ วิทยาการจัดการ ภาษาศาสตร์ ศีรษะศาสตร์ ปรัชญา ศาสนา และสาขาที่เกี่ยวข้อง

นโยบายการรับบทความ

กองบรรณาธิการวารสารวิชาการมหาวิทยาลัยอีสเทิร์นเอเซียฉบับสังคมศาสตร์ และมนุษยศาสตร์ มีความยินดีรับตีพิมพ์บทความสาขาบริหารธุรกิจ บัญชี เศรษฐศาสตร์ นิเทศศาสตร์ นิติศาสตร์ รัฐศาสตร์ วิทยาการจัดการ ภาษาศาสตร์ ศีรษะศาสตร์ ปรัชญา ศาสนา และสาขาที่เกี่ยวข้อง เป็นภาษาไทย และภาษาอังกฤษ ดังนี้

1. ผลงานวิชาการที่ส่งมาขอตีพิมพ์ ต้องไม่เคยเผยแพร่ในสิ่งพิมพ์อื่นใดมาก่อน และต้องไม่อยู่ในระหว่างการพิจารณาของวารสารอื่น

2. การละเมิดลิขสิทธิ์ถือเป็นความรับผิดชอบของผู้ส่งบทความโดยตรง กองบรรณาธิการฯ ขอสงวนสิทธิ์ในการรับหรือปฏิเสธบทความเข้าสู่กระบวนการประเมินคุณภาพโดยผู้ทรงคุณวุฒิ บทความที่ได้รับการตีพิมพ์ต้องผ่านการพิจารณากลับกรองคุณภาพจากผู้ทรงคุณวุฒิ (Double Blind Review) จำนวน 3 ท่าน โดยผู้ทรงคุณวุฒิ ต้องมีความเชี่ยวชาญตรงตามสาขาของบทความ และได้รับความเห็นชอบจากกองบรรณาธิการ

3. ข้อความที่ปรากฏภายในบทความแต่ละเรื่องที่ดีพิมพ์ในวารสารเล่มนี้เป็นความคิดเห็นส่วนตัวของผู้เขียนแต่ละท่านไม่เกี่ยวข้องกับกองบรรณาธิการและคณาจารย์ท่านอื่น ๆ ในมหาวิทยาลัยแต่อย่างใด ความรับผิดชอบด้านเนื้อหา และการตรวจร่างบทความแต่ละเรื่องเป็นของผู้เขียนแต่ละท่าน หากมีความผิดพลาดใดๆ ผู้เขียนจะต้องรับผิดชอบบทความของตนเอง

4. ผลงานที่ได้รับการตีพิมพ์ถือเป็นลิขสิทธิ์ของวารสาร

5. ผู้ประสงค์จะส่งบทความเพื่อตีพิมพ์ในวารสารฯ สามารถส่งบทความออนไลน์ได้ที่ eausheritage_social@eau.ac.th หรือ <https://www.tci-thaijo.org/> หากต้องการสอบถามข้อมูลเพิ่มเติม สามารถติดต่อกองบรรณาธิการวารสารวิชาการมหาวิทยาลัยอีสเทิร์นเอเซีย อาคาร ชวน ชวนิชย์ ชั้น 4

เลขที่ 200 หมู่ 1 ถ.รังสิต-นครนายก ต.รังสิต อ.ธัญบุรี จ.ปทุมธานี 12110

โทรศัพท์ 0-2577-1028 ต่อ 377, 378 อีเมล eausheritage_social@eau.ac.th

ผู้สนใจส่งบทความกรุณาอ่านรายละเอียดการส่งบทความ ซึ่งระบุไว้ใน website <https://eausheritage.eau.ac.th/> และ <https://www.tci-thaijo.org/>

กำหนดการเผยแพร่	วารสารวิชาการมหาวิทยาลัยอีสเทิร์นเอเซีย ฉบับสังคมศาสตร์และมนุษยศาสตร์ กำหนดออกเผยแพร่ราย 4 เดือน ปีละ 3 ฉบับ ดังนี้	
	ฉบับที่ 1: มกราคม-เมษายน (กำหนดออก เมษายน)	
	ฉบับที่ 2: พฤษภาคม-สิงหาคม (กำหนดออก สิงหาคม)	
	ฉบับที่ 3: กันยายน-ธันวาคม (กำหนดออก ธันวาคม)	
การจัดพิมพ์	เผยแพร่ฉบับ Online ที่ website https://eauheritage.eau.ac.th/ และ https://www.tci-thaijo.org/	
แหล่งผลิต	แผนกผลิตเอกสาร สำนักบริการการศึกษา มหาวิทยาลัยอีสเทิร์นเอเซีย/ กองบรรณาธิการวารสารฯ	
ที่ปรึกษา	อาจารย์โชติรัส ชวนิชย์ อาจารย์สุภกัญญา ชวนิชย์ อาจารย์บัณฑิต รัตนไตร	อธิการบดี รองอธิการบดีฝ่ายบริหาร รองอธิการบดีฝ่ายวิชาการ
คณะที่ปรึกษากองบรรณาธิการ (Editorial Advisory Board)	รองศาสตราจารย์ ครรชิต มาลัยวงศ์ รองศาสตราจารย์ บุญมี เณรยอด	ราชบัณฑิต มหาวิทยาลัยขอนแก่น
บรรณาธิการ กองบรรณาธิการ	อาจารย์นันทิยา จรุงแสง ศาสตราจารย์กิตติคุณ สุเทพ เชาวลิศ	มหาวิทยาลัยอีสเทิร์นเอเซีย เลขที่ 3 ซ.จินตะเวช ถ.สุทธิสารวินิจฉัย ห้วยขวาง กรุงเทพฯ
	รองศาสตราจารย์ เซาว์ โรจนแสง รองศาสตราจารย์ โครีน เพ็ญเกษม รองศาสตราจารย์ กิติมา อินทร์มพรรย์ รองศาสตราจารย์ นภลัย สุวรรณธาดา	มหาวิทยาลัยสุโขทัยธรรมมาธิราช มหาวิทยาลัยธรรมศาสตร์ มหาวิทยาลัยเกษตรศาสตร์ เลขที่ 50/335 ถ.แจ้งวัฒนะ ต.บางพูด อ. ปากเกร็ด จ.นนทบุรี
ผู้ช่วยบรรณาธิการ ออกแบบปก/จัดรูปเล่ม	ผู้ช่วยศาสตราจารย์ ประภาส ภาวินันท์ ผู้ช่วยศาสตราจารย์ ชญาพิมพ์ อูสาโท ผู้ช่วยศาสตราจารย์ ศิริวิจิตร รวมศิลป์ อาจารย์อุบลรัตน์ ชนะโรค นางสาวสุจิตรา สัตบุศย์ นางสาวสุจิตรา สัตบุศย์	มหาวิทยาลัยรามคำแหง จุฬาลงกรณ์มหาวิทยาลัย มหาวิทยาลัยอีสเทิร์นเอเซีย มหาวิทยาลัยอีสเทิร์นเอเซีย มหาวิทยาลัยอีสเทิร์นเอเซีย มหาวิทยาลัยอีสเทิร์นเอเซีย
พิสูจน์อักษรประจำฉบับ	นางสาวสุจิตรา สัตบุศย์ นางสาวเสาวลักษณ์ ชัยสิทธิ์	มหาวิทยาลัยอีสเทิร์นเอเซีย มหาวิทยาลัยอีสเทิร์นเอเซีย



จรรยาบรรณการตีพิมพ์

บทบาทและหน้าที่ของผู้พิมพ์

1. ผู้พิมพ์ต้องรับรองว่าผลงานที่ส่งมานั้นเป็นผลงานใหม่ และไม่เคยตีพิมพ์ที่ใดมาก่อน
2. ผู้พิมพ์ต้องรายงานข้อเท็จจริงที่เกิดขึ้นจากการทำวิจัย ไม่บิดเบือนข้อมูลหรือให้ข้อมูลที่เป็นเท็จ
3. ผู้พิมพ์ต้องอ้างอิงผลงานของผู้อื่น หากมีการนำผลงานเหล่านั้นมาใช้ในผลงานตัวเอง รวมทั้งจัดทำรายการอ้างอิงท้ายบทความให้ครบถ้วน
4. ผู้พิมพ์ต้องเขียนบทความวิจัยให้ถูกต้องตามรูปแบบที่กำหนดไว้ใน Template ของวารสาร
5. ผู้พิมพ์ที่มีรายชื่อปรากฏในบทความทุกคน ต้องเป็นผู้มีส่วนร่วมในการดำเนินการวิจัยจริง

บทบาทและหน้าที่ของบรรณาธิการวารสาร

1. บรรณาธิการวารสารมีหน้าที่พิจารณาคุณภาพของบทความ เพื่อตีพิมพ์เผยแพร่ในวารสารที่ตนรับผิดชอบ
2. บรรณาธิการต้องไม่เปิดเผยข้อมูลของผู้พิมพ์ และ ผู้ประเมินบทความ แก่บุคคลใดๆ ที่ไม่เกี่ยวข้องในช่วงระยะเวลาของการประเมินบทความ
3. บรรณาธิการต้องตัดสินใจคัดเลือกบทความมาตีพิมพ์หลังจากผ่านกระบวนการประเมินบทความแล้ว โดยพิจารณาจากความสำคัญ ความใหม่ ความชัดเจน และความสอดคล้องของเนื้อหา กับนโยบายของวารสารเป็นสำคัญ
4. บรรณาธิการต้องไม่ตีพิมพ์บทความที่เคยตีพิมพ์ที่อื่นมาแล้ว
5. บรรณาธิการต้องไม่ปฏิเสธการตีพิมพ์บทความ เพราะความสงสัยหรือไม่แน่ใจ โดยต้องหาหลักฐานมาพิสูจน์ข้อสงสัยนั้นๆ ก่อน
6. บรรณาธิการต้องไม่มีประโยชน์ทับซ้อนกับผู้พิมพ์ ผู้ประเมิน และทีมบริหาร
7. บรรณาธิการต้องมีการตรวจสอบบทความในด้านการคัดลอกผลงานผู้อื่น (Plagiarism) อย่างจริงจัง โดยใช้โปรแกรมที่เชื่อถือได้ คือ Copy catch ที่อยู่ในระบบ Thai Jo เพื่อให้แน่ใจว่าบทความที่ลงตีพิมพ์ในวารสารไม่มีการคัดลอกผลงานของผู้อื่นไม่เกินกว่าที่กำหนดในโปรแกรมที่ตรวจจับการคัดลอก
8. หากตรวจพบการคัดลอกผลงานของผู้อื่นในกระบวนการประเมินบทความ บรรณาธิการต้องหยุดกระบวนการประเมิน และติดต่อผู้พิมพ์หลักทันทีเพื่อขอคำชี้แจงประกอบการ “ตอบรับ” หรือ “ปฏิเสธ” การตีพิมพ์บทความนั้นๆ

**จรรยาบรรณการตีพิมพ์
(Publication Ethics)**

บทบาทและหน้าที่ของผู้ประเมินบทความ

1. ผู้ประเมินบทความต้องรักษาความลับและไม่เปิดเผยข้อมูลบางส่วนหรือทุกส่วนของบทความที่ส่งมาเพื่อพิจารณาแก่บุคคลอื่น ๆ ที่ไม่เกี่ยวข้อง ในช่วงระยะเวลาของการประเมินบทความ
2. หลังจากได้รับบทความจากกองบรรณาธิการวารสารฯ ผู้ประเมินบทความตระหนักว่าตัวเองอาจมีผลประโยชน์ทับซ้อนกับผู้นิพนธ์ เช่น เป็นผู้ร่วมโครงการ หรือรู้จักผู้นิพนธ์เป็นการส่วนตัว หรือเหตุผลอื่นๆ ที่ทำให้ไม่สามารถให้ข้อคิดเห็นและข้อเสนอแนะอย่างอิสระได้ ผู้ประเมินบทความควรแจ้งให้บรรณาธิการวารสารทราบ และปฏิเสธการประเมินบทความนั้นๆ
3. ผู้ประเมินบทความ ควรประเมินบทความในสาขาวิชาที่ตนมีความเชี่ยวชาญ โดยพิจารณาความสำคัญของเนื้อหาในบทความที่จะมีต่อสาขาวิชานั้น ๆ คุณภาพของการวิเคราะห์และความเข้มข้นของผลงาน ไม่ควรใช้ความคิดเห็นส่วนตัวที่ไม่มีข้อมูลรองรับมาเป็นเกณฑ์ในการตัดสินบทความวิจัย
4. ผู้ประเมินต้องระบุผลงานวิจัยที่สำคัญๆ และสอดคล้องกับบทความที่กำลังประเมิน แต่ผู้นิพนธ์ไม่ได้อ้างถึง เข้าไปในการประเมินบทความด้วย นอกจากนี้ หากมีส่วนใดของบทความที่มีความเหมือน หรือซ้ำซ้อนกับผลงานชิ้นอื่นๆ ผู้ประเมินต้องชี้แจงให้บรรณาธิการทราบด้วย



ผู้ทรงคุณวุฒิพิจารณาบทความ

ศาสตราจารย์ จินตวีร์ คล้ายสังข์

รองศาสตราจารย์ จตุวิทย์ แก้วสุวรรณ

รองศาสตราจารย์ กนกพร นุ่มทอง

รองศาสตราจารย์ อนุชัย รามวงษ์กูร

รองศาสตราจารย์ เทพศักดิ์ บุญยรัตพันธ์

รองศาสตราจารย์ ชนินาฏ ลีตส์

รองศาสตราจารย์ คณิศร์ มาตรา

รองศาสตราจารย์ ชาญไชย ไทยเจียม

รองศาสตราจารย์ สุภาณี เล็งศรี

รองศาสตราจารย์ เทียมจันทร์ พานิชย์ผลินไชย

รองศาสตราจารย์ สิทธิเดช วชิราศรีศิริกุล

รองศาสตราจารย์ พลอย สืบวิเศษ

รองศาสตราจารย์ พยุง มีสังข์

รองศาสตราจารย์ มณีนรัตน์ ภาครูป

ผู้ช่วยศาสตราจารย์ ธนวรรณ แสงสุวรรณ

ผู้ช่วยศาสตราจารย์ ธนชพร กังสังข์

ผู้ช่วยศาสตราจารย์ พวงผกา ตันกิจจานนท์

ผู้ช่วยศาสตราจารย์ กิตติ ลีสยาม

ผู้ช่วยศาสตราจารย์ จุไรรัตน์ บุญรวบ

ผู้ช่วยศาสตราจารย์ อรmani ประจวบจินดา

ผู้ช่วยศาสตราจารย์ ธัญญารัตน์ ทองพาศน์

ผู้ช่วยศาสตราจารย์ บุญชวล ทองประยูร

ผู้ช่วยศาสตราจารย์ ดวงเดือน รัตนะมงคลกุล

ผู้ช่วยศาสตราจารย์ เกียรติพร อำไพ

ผู้ช่วยศาสตราจารย์ โอปอล์ สุวรรณเมฆ

ผู้ช่วยศาสตราจารย์ ชลฤทธิ เหลืองจินดา

ผู้ช่วยศาสตราจารย์ พันเอกหญิง อุทัยวรรณ พงษ์บริบูรณ์

อาจารย์ รุจา รอดเข็ม

อาจารย์ วศิน ศาตพรวรชิต

จุฬาลงกรณ์มหาวิทยาลัย

มหาวิทยาลัยเกษตรศาสตร์

มหาวิทยาลัยเกษตรศาสตร์

มหาวิทยาลัยเกษตรศาสตร์

มหาวิทยาลัยสุโขทัยธรรมมาธิราช

มหาวิทยาลัยสุโขทัยธรรมมาธิราช

มหาวิทยาลัยศรีนครินทรวิโรฒ

มหาวิทยาลัยศรีนครินทรวิโรฒ

มหาวิทยาลัยนเรศวร

มหาวิทยาลัยนเรศวร

มหาวิทยาลัยพะเยา

สถาบันบัณฑิตพัฒนบริหารศาสตร์

มหาวิทยาลัยเทคโนโลยีพระจอมเกล้าพระนครเหนือ

มหาวิทยาลัยอีสเทิร์นเอเชีย

จุฬาลงกรณ์มหาวิทยาลัย

มหาวิทยาลัยสุโขทัยธรรมมาธิราช

มหาวิทยาลัยสุโขทัยธรรมมาธิราช

มหาวิทยาลัยสุโขทัยธรรมมาธิราช

มหาวิทยาลัยธรรมศาสตร์

มหาวิทยาลัยธรรมศาสตร์

มหาวิทยาลัยรามคำแหง

มหาวิทยาลัยรามคำแหง

มหาวิทยาลัยศรีนครินทรวิโรฒ

สถาบันบัณฑิตพัฒนบริหารศาสตร์

สถาบันเทคโนโลยีพระจอมเกล้าเจ้าคุณทหารลาดกระบัง

สถาบันส่งเสริมความปลอดภัย อาชีวอนามัย

และสภาพแวดล้อมในการทำงาน (องค์การมหาชน)

มหาวิทยาลัยอีสเทิร์นเอเชีย

มหาวิทยาลัยอีสเทิร์นเอเชีย

มหาวิทยาลัยเชียงใหม่



บทบรรณาธิการ

สวัสดีค่ะท่านผู้อ่านและผู้สนใจติดตามการเผยแพร่บทความ จากวารสารวิชาการมหาวิทยาลัยอีสเทิร์นเอเซีย ฉบับสังคมศาสตร์และมนุษยศาสตร์ เวลาผ่านไปเร็วมากนะคะ วารสารฯได้นำบทความผลงานดีๆ มาเผยแพร่เป็นเล่มสุดท้ายของปี พ.ศ. 2566 ปีที่ 13 ฉบับที่ 3 (กันยายน - ธันวาคม) จำนวนทั้งสิ้น 13 บทความ ประกอบด้วยบทความวิชาการ จำนวน 2 บทความ บทความวิจัย จำนวน 11 บทความ และBook Review 1 เรื่อง การนำเสนอแบ่งเป็น ส่วนบทความวิชาการ ทั้ง 2 บทความ เป็นบทความเน้นเนื้อหาเชิงวิชาการ ที่สะท้อนการพัฒนาองค์ความรู้เรื่องใกล้ตัว เกี่ยวกับกฎหมายและอุบัติเหตุโดยเฉพาะบทความเรื่องอุบัติเหตุของอากาศยานในการบินพาณิชย์ตอนที่ 3 เป็นบทความที่นำเสนอข้อมูลเชิงวิชาการ กล่าวถึงวิวัฒนาการ การจัดการความปลอดภัยด้านการบิน ให้มีความปลอดภัยมากที่สุด เพื่อไม่ให้เกิดมีข่าวโศกนาฏกรรมทางอากาศยานบ่อยครั้ง เพราะการเดินทางทางอากาศ หรือด้วยเครื่องบินในปัจจุบันกลายเป็นทางเลือกที่ช่วยประหยัดเวลา ลดระยะทางการเดินทางและขนส่งมากขึ้น หากผู้อ่านท่านใดติดตามบทความนี้ตั้งแต่ตอนที่ 1 และ 2 ในเล่มนี้ได้ข้อมูลตอนที่ 3 เพิ่มเติม ซึ่งบทความวิชาการ ทั้ง 2 บทความนี้ เป็นบทความที่แสดงถึงหลักการที่สามารถนำไปปฏิบัติ สู่การแก้ปัญหาที่เกิดขึ้นได้ และจะให้องค์ความรู้แก่ผู้อ่านมากยิ่งขึ้น ส่วนบทความวิจัย ทั้ง 11 บทความ ยังคงมีความหลากหลายเนื้อหาสอดคล้องกับนโยบายการตีพิมพ์เผยแพร่ เช่น ด้านการศึกษา การตลาด ฯลฯ โดยเฉพาะบทความวิจัยลำดับที่ 2 - 6 เป็นบทความสืบเนื่องที่มีเนื้อหาสอดคล้องกัน จึงรับพิจารณาให้มีการตีพิมพ์ภายในฉบับเพื่อผู้อ่านจะได้ อรรถรสจากการอ่านที่ต่อเนื่องหรือได้รับองค์ความรู้ที่ใกล้เคียงกัน และส่วนสุดท้ายที่ไม่เคยขาดเลย คือการแนะนำหนังสือ ดีชวนอ่าน (Book Review) เรื่อง พันครั้งที่หวั่นไหวกว่าจะเป็นผู้ใหญ่เป็นหนังสือชุดเล่มที่ 2 ของอาจารย์คิมรันโด ต่อจากเล่มที่ 1 เรื่องเพราะเป็นวัยรุ่นจึงเจ็บปวด แนวหนังสือ เป็นวรรณกรรมแปล ประเภทพัฒนาตนเองและจิตวิทยา เหมาะกับวัยรุ่นที่กำลังจะเปลี่ยนแปลงเป็นวัยผู้ใหญ่ เปรียบเสมือนเป็นคู่มือสร้างแรงบันดาลใจสำหรับ คนวัยทำงาน เช่น นักศึกษา ที่สำเร็จการศึกษาและได้งานทำ หรือคนทำงานที่กำลังเบื่องานและกำลังหาคำตอบให้กับชีวิตการทำงานของตนเอง

กองบรรณาธิการหวังเป็นอย่างยิ่งว่าเนื้อหาสาระที่นำเสนอจะเป็นแหล่งข้อมูลสามารถนำไปต่อยอดองค์ความรู้ของผู้อ่านและผู้สนใจได้ไม่มากนักน้อย พบกันอีกครั้งในปีที่ 14 เล่ม 1 (มกราคม-เมษายน 2567) หากท่านใดมีความสนใจอยากเผยแพร่ผลงานทางวิชาการ กองบรรณาธิการยินดีรับพิจารณาบทความโดยสามารถสอบถามรายละเอียดได้ที่ eausheritage_social@eau.ac.th/โทร. 02-577-1028 ต่อ 377

สารบัญ

บทความวิชาการ

- 1 ■ การพัฒนากฎหมายไทยเพื่อคุ้มครองการทำงานของคนประจำเรือที่ทำการในเรือสำราญ โดย
ขจัดการคุกคามและการกลั่นแกล้งในขณะปฏิบัติหน้าที่บนเรือตามกรอบแห่งอนุสัญญาแรงงาน
ทางทะเล ค.ศ. 2006
Developing Thai Laws to Protect Seafarers Working on Cruise Ships to Eliminate
Shipboard Harassment and Bullying According to The Maritime Labour
Convention, 2006
สุพรรณณี สวนอินทร์ และ ไพทชิต เอกจริยกร
- 13 ■ อุบัติเหตุของอากาศยานในการบินพาณิชย์ ตอนที่ 3 ตัวแบบการจัดการความปลอดภัยการบิน
ร่วมสมัย
Aircraft Accidents in Commercial Aviation Part 3 Contemporary Aviation Safety
Management Model
ลลิต ท่วงสุวรรณ, ประวิทย์ วงศ์วิวัฒน์, กมล น้อยทองเล็ก และ สุชาลินี รูปแก้ว

บทความวิจัย

- 26 ■ A Visual Semiotic Analysis of Graphic Chinese Character City and Provincial
Logos
การวิเคราะห์อักขระภาพจีนในตราสัญลักษณ์เมืองและจังหวัด
Huiying Zhang and Parichart Kluensuwan
- 45 ■ รูปแบบครูนวดไทย: มรดกทางวัฒนธรรมสุขภาพของชาติ
Thai Massage Teacher Model: National Health Cultural Heritage
นงนุช บุญแจ้, ศุภะลักษณ์ ฝึกคำ, กิ่งแก้ว แจ้สวัสดิ์ และ ธัญญา พรหมศร
- 57 ■ หลักสูตรนวดไทย: มรดกทางวัฒนธรรมสุขภาพของชาติ
Thai Massage Course: National Health Cultural Heritage
ศุภะลักษณ์ ฝึกคำ, นงนุช บุญแจ้, กิ่งแก้ว แจ้สวัสดิ์ และ ธัญญา พรหมศร
- 71 ■ นวดไทย: มรดกทางวัฒนธรรมสุขภาพของชาติ
Thai Massage: National Health Cultural Heritage
ศุภะลักษณ์ ฝึกคำ, นงนุช บุญแจ้, กิ่งแก้ว แจ้สวัสดิ์ และ ธัญญา พรหมศร

สารบัญ

- 83 ■ ปัจจัยเชิงสาเหตุที่มีอิทธิพลต่อพฤติกรรมการทำงานที่เบี่ยงเบน ของพนักงานในธุรกิจตัวแทน
รับจัดการขนส่งสินค้าระหว่างประเทศ
The Influence of Causal Factors Affecting Deviant Workplace Behavior on
Freight Forwarding Business's Employees
ชญาณิศ จิวมงคลชัย และ ธนภฤต สังข์เฉย
- 100 ■ การพัฒนารูปแบบการเรียนรู้แบบ ubiquitous ที่ส่งเสริมการเรียนรู้แบบนำตนเอง
รายวิชาเคมีทั่วไป 1 สำหรับนักศึกษาามหาวิทยาลัยราชภัฏราชนครินทร์
Development of a Ubiquitous Learning Model to Promotes Self-Directed
Learning in General Chemistry Course 1 for Students of Rajabhat Rajanagarindra
University
ทวีทรัพย์ เจือพานิช, ดวงพร ภูเภา และ วงเดือน ไม้สนธิ์
- 113 ■ กลยุทธ์การตลาดที่มีอิทธิพลต่อความภักดีของลูกค้าเสาเข็มสปันไมโครไพล์ ในประเทศไทย
Marketing Strategy Affecting Customer Loyalty of Spun Micropile Business in
Thailand
รัฐโรจน์ ภูริทริฎุพิพัฒ และ รัฐพล ลั่นสน
- 132 ■ ประสบการณ์การเรียนรู้จากการฝึกปฏิบัติในหอผู้ป่วยหนัก กับการรับรู้เกี่ยวกับการพัฒนา
ตนเองของนักศึกษาพยาบาลศาสตรบัณฑิต รายวิชาวิชาปฏิบัติการพยาบาลผู้ใหญ่และ
ผู้สูงอายุ 2 วิทยาลัยพยาบาลบรมราชชนนี จักรีรัช
Learning Experience from Practice in the Intensive Care Unit with Perceived
Self-Development of Bachelor of Nursing Students Adult Nursing Practicum 2
in Bachelor of Nursing Student at Boromarajonani College of Nursing, Chakriraj
*จันทนา ณฑทัยโกคิน, วัลลภี นาคศรีสังข์, ปรียสลิลา ไชยวุฒิ, สุภัทรา สีเสนห์, สมคิด รูปงาม,
จักรพันธ์ กีนออย, สไบทิพย์ เชื้อเอี่ยม และ บรรณทวารธณ ทิรัฎุเคราะห*
- 144 ■ การศึกษาชีวประวัติ และผลงานของศาสตราจารย์นายแพทย์อวย เกตุสิงห์ ราชบัณฑิต
Biographies Studies and The Works of Professor Dr. Ouay Ketusingh, M.D.,
F.R.e.P., F.RI
ธัญลักษณ์ พรหมศร, สรรใจ แสงวิเชียร และ ศุภะลักษณ์ ฟ้าคำ

- 160 ■ การบริหารการเรียนการสอนหลักสูตรปริญญาบัณฑิตสาขาวิชาวิศวกรรมไฟฟ้า ในการพัฒนาทักษะนวัตกรรม
Instructional Administration of Undergraduate Degree Program Students in Electrical Engineering in Developing Innovative Skills
พงษ์สวัสดิ์ คชภูมิ และ ประกอบ คุณมาร์กษ์
- 173 ■ การประกันคุณภาพการศึกษาภายในระดับปริญญาบัณฑิต ของมหาวิทยาลัยไทย
Internal Quality Assurance for the Undergraduate Degree Programs of Thai University
ทิมล จงวรรณท์ และ ประกอบ คุณมาร์กษ์
- 186 **แนะนำหนังสือ**
- พันครั้งที่ห้วนไหวกว่าจะเป็นผู้ใหญ่
ครรรชิต ลิงหเสมานนท์



การพัฒนากฎหมายไทยเพื่อคุ้มครองการทำงานของคนประจำเรือที่ทำการในเรือสำราญ
โดยจัดการคุกคามและการกลั่นแกล้งในขณะปฏิบัติหน้าที่บนเรือตามกรอบแห่ง
อนุสัญญาแรงงานทางทะเล ค.ศ. 2006

Developing Thai Laws to Protect Seafarers Working on Cruise Ships to
Eliminate Shipboard Harassment and Bullying According to
The Maritime Labour Convention, 2006

สุพรรณณี สวนอินทร์¹ และ ไผทชิต เอกจริยกร¹

Supanee Suanin¹ and Pathaichit Aegjariyakorn¹

¹หลักสูตรนิติศาสตรดุษฎีบัณฑิต คณะนิติศาสตร์ มหาวิทยาลัยธรรมศาสตร์

¹Doctor of Laws Program, Faculty of Law, Thammasat University

Received: June 14, 2023

Revised: July 19, 2023

Accepted: July 19, 2023

บทคัดย่อ

ประเทศไทยมีกฎหมายที่เกี่ยวข้องกับการคุ้มครองการทำงานของคนประจำเรือที่ทำการในเรือสำราญและเรือเดินทะเล คือ พระราชบัญญัติแรงงานทางทะเล พ.ศ. 2558 อันกำหนดมาตรฐานเกี่ยวกับการทำงานและการคุ้มครอง “คนประจำเรือ” ซึ่งบัญญัติขึ้นโดยมีวัตถุประสงค์ให้บทบัญญัติมีความสอดคล้องกับอนุสัญญาแรงงานทางทะเล ค.ศ. 2006 ซึ่งในบทความนี้ผู้ศึกษามุ่งเน้นเฉพาะในเรื่องของการจัดการคุกคามและการกลั่นแกล้งในขณะปฏิบัติหน้าที่บนเรือสำราญจากการศึกษาพบว่าบทบัญญัติของพระราชบัญญัติแรงงานทางทะเล พ.ศ. 2558 ยังมีหลักเกณฑ์ที่ไม่สอดคล้องหรือไม่ครอบคลุมหลักเกณฑ์ทั้งหมดตามอนุสัญญาแรงงานทางทะเล ค.ศ. 2006 ซึ่งปรากฏให้เห็นปัญหาทางกฎหมายในลักษณะต่างๆ ได้แก่ การไม่มีบทบัญญัติของกฎหมายในบางประเด็น กล่าวคือ ไม่มีการกำหนดขั้นตอนการร้องเรียนบนเรือสำราญที่มุ่งจัดการคุกคามและการกลั่นแกล้งบนเรือ และการมีบทบัญญัติของกฎหมายที่ล้าสมัยหรือไม่เป็นไปตามมาตรฐานสากล กล่าวคือ ต้องมีการกำหนดขั้นตอนการร้องเรียนบนเรือที่ได้ดำเนินการอย่างยุติธรรม มีประสิทธิภาพ และรวดเร็ว ด้วย เป็นไปตามหลักเกณฑ์ของอนุสัญญาแรงงานทางทะเล ค.ศ. 2006 จึงเห็นควรให้มีการแก้ไขเพิ่มเติมบทบัญญัติแห่งพระราชบัญญัติแรงงานทางทะเล พ.ศ. 2558 และกฎหมายลำดับรองที่เกี่ยวข้องให้มีความสอดคล้องและครอบคลุมตามหลักเกณฑ์ของอนุสัญญาแรงงานทางทะเล ค.ศ. 2006 อันจะสร้างประโยชน์ให้กับคนประจำเรือที่ทำการในเรือสำราญให้ได้รับการส่งเสริมและคุ้มครองสิทธิของตนเองโดยเฉพาะในเรื่องการจัดการคุกคามและการกลั่นแกล้งในขณะปฏิบัติหน้าที่ในเรือสำราญให้มีความเป็นสากล อันส่งผลต่อการพัฒนาเศรษฐกิจโดยรวมของประเทศไทยต่อไป

คำสำคัญ: คนประจำเรือ; เรือสำราญ; การคุกคาม; การกลั่นแกล้ง; อนุสัญญาแรงงานทางทะเล ค.ศ. 2006

Abstract

The Maritime Labour Act B.E. 2558 (2015; The Act) of Thailand protects seafarers working on cruise ships and seagoing vessels, setting labor and protective standards. Its provisions were established to be consistent with the Maritime Labour Convention, 2006 (MLC, 2006). This research focuses on eliminating cruise shipboard harassment and bullying. Results were that provisions of the Act had inconsistent or incomplete criteria compared to MLC, 2006. The latter presents different legal issues, including lack of legal provisions on certain issues, outdated legal provisions, or non-compliance with international standards. These include inconsistent related subordinate laws not covered by MLC, 2006 criteria. These findings suggest that provisions should be amended to cohere with, and cover, MLC, 2006 criteria, such as addressing complaint procedures on cruise ships and eliminating shipboard harassment and bullying. Amending the act provisions and related subordinate laws to be consistently comprehensive in accordance with MLC, 2006 criteria would benefit cruise ship seafarers by promoting and protecting their rights, especially in eliminating shipboard harassment and bullying while performing international duties as well as improving overall economic development of Thailand in future.

Keywords: Seafarers; Cruise ships; Harassment; Bullying; Maritime Labour Convention, 2006



บทนำ

ปัญหาเรื่องการจัดการคุกคามและการกลั่นแกล้งในขณะปฏิบัติหน้าที่บนเรือสำราญถูกมองข้ามเสมอมา โดยก่อนหน้า ค.ศ. 1919 นั้น พบว่ามีกรกระทำในลักษณะของการคุกคามทางเพศและคำพูดดูหมิ่นเกี่ยวกับความสามารถของแรงงานตามเพศสภาพ โดยเฉพาะคนประจำเรือหญิงที่ทำการในเรือสำราญด้วย ซึ่งประเด็นดังกล่าวได้รับการกล่าวถึงอย่างกว้างขวางว่าเป็นพฤติกรรมที่ยอมรับได้ (acceptable behavior) ซึ่งเป็นที่น่าเสียใจว่าพฤติกรรมดังกล่าวเป็นที่ยอมรับของคนหมู่มากในขณะนั้น ซึ่งสะท้อนให้เห็นว่ากฎหมายและนโยบายในหลายๆ ประเทศไม่ได้ให้ความสำคัญถึงเรื่องการจัดการคุกคามและการกลั่นแกล้งในขณะปฏิบัติหน้าที่บนเรือสำราญ

องค์การแรงงานระหว่างประเทศ (International Labour Organization: ILO) ซึ่งก่อตั้งขึ้นใน ค.ศ. 1919 ได้ดำเนินการตรารอนุสัญญาระหว่างประเทศ และตราสารต่าง ๆ ซึ่งกำหนดมาตรฐานแรงงานระหว่างประเทศไว้กว่า 60 ฉบับ ต่อมาใน ค.ศ. 2006 ILO ได้รวบรวมหลักการพื้นฐานอันเกี่ยวข้องกับการคุ้มครองแรงงานทาง

ทะเลที่บัญญัติอยู่ในหลายฉบับให้มารวมอยู่ในรูปของอนุสัญญาฉบับเดียวกัน ซึ่งก็คือ อนุสัญญาแรงงานทางทะเล ค.ศ. 2006 (Maritime Labour Convention, 2006; MLC, 2006) โดยมีวัตถุประสงค์เพื่อคุ้มครองคนประจำเรือให้ได้ทำงานในสภาพแวดล้อมที่เหมาะสม ได้รับการปฏิบัติอย่างเท่าเทียมและมีความยุติธรรม

ประเทศไทยได้มีการตราพระราชบัญญัติแรงงานทางทะเล พ.ศ. 2558 โดยมีเจตนารมณ์เพื่อคุ้มครองสิทธิของแรงงานทางทะเล เนื่องจากสภาพการทำงานของคนประจำเรือที่ทำการในเรือสำราญและเรือเดินทะเลมีความแตกต่างจากการจ้างงานโดยทั่วไป กล่าวคือ การทำงานของคนประจำเรือต้องทำงานอยู่บนเรือที่เดินทางในทะเลต้องเผชิญภัยทางทะเล และทำงานอยู่บนเรือเป็นระยะต่อเนื่องยาวนานพอสมควร ทั้งนี้ การประกอบกิจการขนส่งทางทะเลทั้งเรือขนส่งผู้โดยสารและเรือสินค้าเกี่ยวข้องกับการขนส่งทางทะเลระหว่างประเทศ ทั้งนี้ เมื่อประเทศไทยได้ยื่นให้สัตยาบันอนุสัญญาแรงงานทางทะเล ค.ศ. 2006 เมื่อวันที่ 7 มิถุนายน 2559 ต่อผู้อำนวยการใหญ่องค์การ

แรงงานระหว่างประเทศ โดยมีผลบังคับใช้ในอีก 12 เดือนถัดไปนับจากวันที่ให้สัตยาบัน คือในวันที่ 7 มิถุนายน 2560 ด้วยเหตุนี้ ประเทศไทยจึงมีพันธกรณีระหว่างประเทศอันผูกพันที่จะต้องประกาศใช้กฎหมายไทยให้มีความสอดคล้องตามบทบัญญัติของอนุสัญญาแรงงานทางทะเล ค.ศ. 2006 เพื่อประโยชน์ในการคุ้มครองแรงงานทางทะเลที่ทำการในเรือสำราญและเรือเดินทะเลอื่นๆ รวมทั้งเพื่อป้องกันการใช้มาตรการของรัฐเจ้าของท่าเรือต่อเรือไทยที่เดินทางระหว่างประเทศ และเพื่อประโยชน์ในการวางมาตรการควบคุม กำกับ ดูแล และบริหารจัดการในการออกไปรับรองด้านแรงงานทางทะเลให้เป็นไปตามมาตรฐานสากล จากการศึกษาเปรียบเทียบหลักเกณฑ์อันเป็นสากลตามอนุสัญญาแรงงานทางทะเล ค.ศ. 2006 พบว่า พระราชบัญญัติแรงงานทางทะเล พ.ศ. 2558 และกฎหมายลำดับรองที่เกี่ยวข้องนั้น มีลักษณะดังนี้ (1) ไม่มีบทบัญญัติของกฎหมายในบางประเด็น กล่าวคือ ไม่มีการกำหนดขั้นตอนการร้องเรียนบนเรือสำราญที่มุ่งขจัดการคุกคามและการกลั่นแกล้งบนเรือสำราญได้เลย (2) บทบัญญัติของกฎหมายที่ล้ำสมัยหรือไม่เป็นไปตามมาตรฐานสากล กล่าวคือ ถ้อยคำและเนื้อหาในส่วนของ การร้องเรียนบนเรือยังมีครบถ้วนไม่สอดคล้องตามมาตรฐานสากล คือ ขาดการกำหนดขั้นตอนการร้องเรียนบนเรือที่ได้ดำเนินการอย่างยุติธรรม มีประสิทธิภาพ และรวดเร็ว

รวมทั้งผู้ศึกษาได้วิเคราะห์ สรุปผล และเสนอแนะแนวทางที่เหมาะสมในการปรับปรุงแก้ไขบทบัญญัติแห่งพระราชบัญญัติแรงงานทางทะเล พ.ศ. 2558 ตลอดจนกฎหมายลำดับรองที่ออกตามความในพระราชบัญญัติฉบับดังกล่าว เพื่อให้เกิดความสอดคล้องกับหลักเกณฑ์ตามอนุสัญญาแรงงานทางทะเล ค.ศ. 2006 ให้มากที่สุด อันจะเป็นประโยชน์ต่อการพาณิชย์นาวีขนส่งและการขนส่งระหว่างประเทศของประเทศไทยต่อไปในอนาคต

สาระสำคัญของอนุสัญญาแรงงานทางทะเล ค.ศ. 2006

องค์การแรงงานทางทะเลระหว่างประเทศ (International Labour Organization; ILO) มีความประสงค์ในการสร้างตราสารฉบับเดียวเพื่อรวบรวมมาตรฐานด้านแรงงานทางทะเลระหว่างประเทศทุกฉบับให้เข้าไว้ด้วยกันเป็นอนุสัญญาฉบับใหม่ เพื่อให้เกิดความมั่นใจในการยอมรับต่อหลักการแห่งงานที่มีคุณค่า (decent

work) อย่างกว้างขวางมากที่สุดในระหว่างรัฐบาล เจ้าของเรือ และคนประจำเรือ จึงได้รับรองอนุสัญญาแรงงานทางทะเล ค.ศ. 2006 (The Maritime Labour Convention, 2006; MLC, 2006) ขึ้นไว้

รูปแบบของ MLC, 2006 ประกอบด้วย 3 ส่วน คือ 1) มาตรา (Article) 2) ข้อบังคับ (Regulation) และ 3) ประมวลข้อปฏิบัติ (Code) โดยมาตรา (Article) และข้อบังคับ (Regulation) จะกำหนดสิทธิหน้าที่และหลักการขั้นพื้นฐานไว้

ในส่วนของข้อบังคับ (Regulation) และประมวลข้อปฏิบัติ (Code) แบ่งออกเป็น 5 หมวด (Title) ได้แก่

- 1) หมวด 1 ข้อกำหนดขั้นต่ำในการทำงานบนเรือของคนประจำเรือ
- 2) หมวด 2 สภาพการจ้าง
- 3) หมวด 3 ที่พักอาศัย สิ่งสันถนาการ อาหาร และการจัดการอาหาร
- 4) หมวด 4 การคุ้มครองสุขภาพ การรักษาพยาบาล สวัสดิการ และการคุ้มครอง ด้านประกันสังคม
- 5) หมวด 5 การปฏิบัติตามและการบังคับตามกฎหมาย

นอกจากนี้ ในส่วนท้ายของ MLC, 2006 ยังมีเอกสารแนบ (Appendix) ระบุรายละเอียดเพิ่มเติมเกี่ยวกับเรื่องประกาศนียบัตรแรงงานทางทะเล (Maritime Labour Certificate) และเรื่องอื่นๆ ไว้ด้วย

ตามขอบเขตการศึกษาที่มุ่งเน้นในส่วนของ การขจัดการคุกคามและการกลั่นแกล้งในขณะปฏิบัติหน้าที่บนเรือสำราญ ซึ่งศึกษาตามกรอบแห่งอนุสัญญา MLC, 2006 มีสาระสำคัญ ดังนี้

1. คำนิยาม (definitions)

“คนประจำเรือ” (seafarer) หมายความว่า บุคคลใดก็ตามที่ทำงานหรือมีส่วนร่วมหรือทำงานในหน้าที่ใดๆ บนเรือที่อนุสัญญานี้ใช้บังคับ เว้นแต่จะกำหนดไว้เป็นอย่างอื่น โดยชัดแจ้ง ซึ่งอนุสัญญานี้ใช้กับคนประจำเรือทุกคน

“การคุกคามทางเพศ” (sexual harassment) หมายถึง การคุกคามทางเพศที่ไม่ได้เป็นเพียงความต้องการทางเพศในทางที่ผิดเท่านั้น แต่รวมถึงการแสวงประโยชน์ที่มาจากความสัมพันธ์ในเชิงของอำนาจที่ไม่เท่าเทียมกันด้วย

2. ในส่วน Regulation 4.3 ของ MLC, 2006 มีวัตถุประสงค์เพื่อให้มั่นใจได้ว่าคนประจำเรือจะได้ทำงานบนเรือที่มีสภาพแวดล้อมในการทำงานที่มีการคุ้มครองความปลอดภัยและสุขภาพอนามัย และการป้องกันอุบัติเหตุเพื่อป้องกันความเสี่ยงต่อปัจจัยแวดล้อมอื่น ๆ บนเรือที่ออกทะเล ซึ่ง Regulation 4.3 (2) กล่าวว่า ประเทศสมาชิกต้องพัฒนาและประกาศใช้แนวทางปฏิบัติระดับชาติสำหรับการจัดการความปลอดภัยและอาชีวอนามัยบนเรือที่ชักธงของตน หลังจากปรึกษาหารือกับตัวแทนเจ้าของเรือและองค์กรของคนประจำเรือ โดยแนวทางปฏิบัติระดับชาติต้องกระทำตามแนวทาง และมาตรฐานที่ได้รับการแนะนำโดยองค์กรระหว่างประเทศ องค์กรในระดับชาติ และองค์กรในอุตสาหกรรมพาณิชย์

3. ในส่วน Regulation 4.3 (3) ได้กำหนดว่าสมาชิกแต่ละประเทศต้องนำบรรดากฎหมาย ข้อบังคับ และมาตรการต่างๆ ที่ระบุไว้โดยเฉพาะเจาะจงในประมวลข้อปฏิบัติ (Code) ซึ่งประกอบไปด้วย 2 ส่วน ได้แก่ Standard A และ Guideline B อันหมายความว่า เนื้อหาทั้ง 2 ส่วนจะต้องถูกนำมาพิจารณา และประยุกต์ใช้ร่วมกับตราสารระหว่างประเทศที่เกี่ยวข้อง เพื่อนำไปกำหนดมาตรฐาน หรือแนวปฏิบัติสำหรับความปลอดภัย และการคุ้มครองอาชีวอนามัยและการป้องกันอุบัติเหตุบนเรือที่ชักธงของประเทศสมาชิก

4. ข้อมาตรฐาน Standard A4.3.1 การคุ้มครองสุขภาพและความปลอดภัยและการป้องกันอุบัติเหตุมีข้อบังคับและมาตรการอื่น ๆ ที่รวมถึง

4.1 การยอมรับ การนำไปปฏิบัติ การส่งเสริม นโยบายในโครงการด้านความปลอดภัยและอาชีวอนามัยบนเรือที่ชักธงของสมาชิก รวมถึงการประเมินความเสี่ยง และคำแนะนำของคนประจำเรืออย่างมีประสิทธิภาพ

4.2 ข้อกำหนดสำหรับการตรวจสอบ การรายงาน การแก้ไขสถานะที่ไม่ปลอดภัย และการสอบสวนอุบัติเหตุจากการทำงานบนเรือ

4.3 คำนึงถึงตราสารระหว่างประเทศที่เกี่ยวข้องกับความปลอดภัยและการคุ้มครองอาชีวอนามัยโดยทั่วไปและความเสี่ยงเฉพาะ และจัดการเรื่องทั้งหมดที่เกี่ยวข้องกับการป้องกันอุบัติเหตุจากการทำงาน การบาดเจ็บ และโรคที่อาจมีผลกับการทำงานของคนประจำเรือ

4.4 ระบุภาระผูกพันของเจ้าของเรือ คนประจำเรือ และคนอื่นๆ ที่เกี่ยวข้องอย่างชัดเจนในการปฏิบัติตามมาตรฐานที่บังคับใช้ รวมถึงนโยบายและโครงการด้านความปลอดภัยและอาชีวอนามัยของเรือ

4.5 การรายงานและการสอบสวนเรื่องความปลอดภัยและอาชีวอนามัยจะต้องทำให้มั่นใจว่ามีการคุ้มครองข้อมูลส่วนบุคคลของคนประจำเรือ และต้องคำนึงถึงแนวทางที่องค์การแรงงานระหว่างประเทศกำหนดไว้

5. ในส่วน Regulation 5.1.5 เรื่องขั้นตอนการร้องเรียนบนเรือมีดังนี้

5.1 ประเทศสมาชิกในฐานะรัฐเจ้าของธงเรือจะต้องกำหนดให้เรือสำราญที่ชักธงของประเทศตนต้องมีขั้นตอนการร้องเรียนบนเรือที่ได้ดำเนินการอย่างยุติธรรม มีประสิทธิภาพ และรวดเร็ว เพื่อให้คนประจำเรือสามารถจัดการข้อร้องเรียนได้ โดยสามารถกล่าวหาได้ว่าเกิดการละเมิดข้อกำหนดใดของอนุสัญญานี้

5.2 ในกรณีที่มิมีคนประจำเรือยื่นคำร้องเพื่อจัดการกับข้อร้องเรียนที่เกิดขึ้นบนเรือ ห้ามมิให้รัฐสมาชิก (รวมถึงเจ้าของเรือ และบุคคลอื่นที่เกี่ยวข้อง) กระทำในลักษณะไม่ให้คนประจำเรือยื่นคำร้องเรียน หรือลงโทษคนประจำเรือที่ได้ทำการร้องเรียนเรื่องที่เกิดขึ้นบนเรือ

5.3 ในข้อบังคับนี้และในประมวลข้อปฏิบัติจะไม่กระทบกระเทือนต่อสิทธิของคนประจำเรือที่มีอยู่เดิมในการที่จะขอแก้ไขเยียวยาต่อเหตุการณ์ที่เกิดขึ้นด้วยวิธีการทางกฎหมายอื่นที่คนประจำเรือเห็นว่ามีความเหมาะสม

6. เมื่อพิจารณา Standards A5.1.5 ในเรื่องขั้นตอนการร้องเรียนบนเรือมีสาระสำคัญ ดังนี้

6.1 คนประจำเรือสามารถดำเนินการตามขั้นตอนโดยยื่นเรื่องร้องเรียนเกี่ยวกับเหตุการณ์ที่เกิดขึ้น ซึ่งอาจกล่าวหาว่ามีผู้กระทำการละเมิดบทบัญญัติแห่งอนุสัญญาฉบับนี้ตามขั้นตอนที่ถูกกำหนดไว้ได้ โดยไม่กระทบกระเทือนต่อสิทธิที่คนประจำเรือมีอยู่ตามกฎหมายภายในของรัฐตนหรือตามกฎหมายอื่น ๆ

6.2 ประเทศรัฐสมาชิกต้องตรวจสอบให้แน่ใจว่าบทบัญญัติของกฎหมาย หรือข้อบังคับมีขั้นตอนการร้องเรียนบนเรือที่เหมาะสม เพื่อให้เป็นไปตามข้อบังคับ Regulation 5.1.5 โดยต้องแก้ไขข้อร้องเรียนในระดับที่ต่ำที่สุดเท่าที่จะเป็นไปได้ แต่ในทุกกรณีคนประจำเรือมีสิทธิ

ร้องเรียนโดยตรงต่อนายเรือ และต่อหน่วยงานภายนอกที่เหมาะสมหากเห็นว่าจำเป็น

6.3 ขั้นตอนในการร้องเรียนจะรวมถึงสิทธิของ คนประจำเรือที่จะเข้าร่วมเป็นเพื่อน หรือเป็นตัวแทน ของผู้ถูกรุ้รทำในระหว่างขั้นตอนการร้องเรียน ในเรื่อง ของการให้การปกป้องคุ้มครองบุคคลดังกล่าวข้างต้นนั้น ต้องครอบคลุมถึงคำว่า “victimization” ซึ่งหมายความว่า “การตกเป็นเหยื่อ” อันรวมถึงการกระทำที่ไม่พึงประ สงค์ใดๆ ที่เกิดขึ้นโดยบุคคลใดๆ ที่เกี่ยวข้องกับคนเดินเรือ สำหรับการยื่นเรื่องร้องเรียนซึ่งไม่ได้ก่อกรวนหรือมุ่งร้าย อย่างโจ่งแจ้ง (กระทำอย่างลับ ๆ)

6.4 คนประจำเรือทุกคนต้องได้รับสำเนาขั้นตอน การร้องเรียนบนเรือที่ใช้บังคับกับเรือลำนั้น รวมถึงข้อมูล การติดต่อกับหน่วยงานที่มีอำนาจแห่งรัฐเจ้าของธง ซึ่งหาก คนประจำเรือมีภูมิลำเนาอยู่ในประเทศแตกต่างกันก็ต้อง มีข้อมูลเหล่านี้เตรียมไว้ให้ด้วย ทั้งต้องจัดเตรียมชื่อของ บุคคล หรือชื่อของบุคคลที่อยู่บนเรือซึ่งสามารถให้ข้อมูล คำแนะนำเกี่ยวกับการร้องเรียนและช่วยเหลือคนประจำ เรือในการปฏิบัติตามขั้นตอนการร้องเรียนที่มีกำหนดไว้ บนเรือได้และสามารถรักษาเรื่องไว้เป็นความลับได้

ใน ค.ศ. 2016 ได้มีการแก้ไข MLC, 2006 ใน Guideline B4.3.1 โดยแก้ไขในส่วนของบทบัญญัติเกี่ยวกับอุบัติเหตุ การบาดเจ็บ และโรคจากการทำงานซึ่ง บทบัญญัตินี้ต้องถูกบังคับใช้ภายใต้ Standard A4.3 โดย ควรคำนึงถึงหลักปฏิบัติในเรื่องการป้องกันอุบัติเหตุบน เรือในทะเลและในท่าเรือ ค.ศ. 1996 (The ILO code of practice entitled accident prevention on board ship at sea and in port, 1996) และเอกสารของ ILO ที่เกี่ยวข้อง รวมถึงมาตรฐานและแนวปฏิบัติระหว่างประ เทศอื่นๆ ซึ่งเกี่ยวข้องกับความปลอดภัยในอาชีพและ การคุ้มครองอาชีวอนามัย ซึ่งสิ่งสำคัญควรพิจารณาแนว ปฏิบัติฉบับล่าสุดที่ได้จัดทำขึ้นมา ชื่อว่า “แนวปฏิบัติที่ ขจัดการคุกคามและการกลั่นแกล้งในขณะปฏิบัติหน้าที่ บนเรือ” (The Guidance on Eliminating Shipboard Harassment and Bullying) เป็นการจัดทำร่วมกันโดย หอการค้าระหว่างประเทศ (International Chamber of Shipping: ICS) และสหพันธ์แรงงานขนส่งระหว่าง ประเทศ (The International Transport Workers’ Federation : ITF) ทั้งนี้ ต้องตรวจสอบให้แน่ใจว่าได้คำนึงถึงผล

กระทบต่อสุขภาพและความปลอดภัยที่มีต่อคนประจำเรือ โดยเฉพาะอย่างยิ่งในเรื่องการคุกคามและการกลั่นแกล้ง (harassment and bullying)

The Guidance on Eliminating Shipboard Harassment and Bullying มีวัตถุประสงค์สำคัญ 2 ประการ กล่าวคือ

1) เพื่อช่วยให้บริษัทสายการเดินเรือและบริษัท ขนส่งทางทะเลสามารถพัฒนานโยบายและแนวทางเพื่อ ขจัดการคุกคามและการกลั่นแกล้งบนเรือ และเพื่อให้คน ประจำเรือและองค์กรผู้มีส่วนเกี่ยวข้องกับการเดินเรือมี ส่วนร่วมในกระบวนการนี้ตามความเหมาะสมและคำนึง ถึงระบบกฎหมายของประเทศ นโยบายของบริษัทเกี่ยวกับ การคุกคามและการกลั่นแกล้ง ซึ่งควรระบุรวมอยู่ในข้อ ตกลงการเจรจาต่อรองร่วมกัน (collective bargaining agreements)

2) เพื่อให้ความช่วยเหลือคนประจำเรือในเรื่อง ดังต่อไปนี้

2.1) คนประจำเรือสามารถจดจำตัวอย่างการ คุกคามและหรือการกลั่นแกล้ง

2.2) ระบุเหตุการณ์โดยคนประจำเรือสามารถชี้ ขั้นตอนการร้องทุกข์ที่มีประสิทธิภาพได้อย่างดี

2.3) มีส่วนร่วมในสถานการณ์ที่พวกเขาเห็นลูก เรือคนอื่นๆ ถูกคุกคามและรังแกในที่ทำงานเพื่อสนับสนุน พวกเขาเมื่อจำเป็น

2.4) เพื่อหลีกเลี่ยงการรังแกและก่อกรวนผู้อื่น

2.5) รายงานหากพบเห็นหรือมีประสบการณ์การ กลั่นแกล้งและการคุกคาม

2.6) นำไปประยุกต์ใช้และปฏิบัติตามนโยบายของ บริษัทการขนส่งทางทะเล หรือสายการเดินเรือ

2.7) ขอความช่วยเหลือและสนับสนุนเมื่อจำเป็น จากองค์กรคนเดินเรือและหน่วยงานสวัสดิการอื่น ๆ

2.8) เพื่อให้คนประจำเรือเห็นคุณค่าของสถานที่ ทำงานโดยปราศจากการคุกคามและการกลั่นแกล้ง

เมื่อพิจารณาเนื้อหาใน The Guidance on Shipboard Harassment and Bullying จะเห็นได้ว่าการ แบ่งส่วนของเนื้อหาออกเป็น 8 หัวข้อสำคัญ ได้แก่

1) ความหมายของคำว่า “การคุกคามและการ กลั่นแกล้ง”

“การคุกคาม” (harassment) หมายความว่า การคุกคามรูปแบบหนึ่งของการเลือกปฏิบัติ ซึ่งมีจุดประสงค์หรือผลกระทบในการละเมิดศักดิ์ศรีของบุคคลและสร้างความหวาดกลัวสภาพแวดล้อมที่เป็นศัตรู เสื่อมเสีย อับอาย หรือนำรังเกียจ

“การกลั่นแกล้ง” (bullying) หมายความว่า การกลั่นแกล้งเป็นรูปแบบหนึ่งของการคุกคามที่รวมถึงพฤติกรรมที่เป็นศัตรูหรืออาฆาตพยาบาท ซึ่งอาจทำให้ผู้รับรู้สึกว่าถูกคุกคามหรือข่มขู่ อันส่งผลให้สภาพแวดล้อมในการทำงานที่มีกลุ่มคน หรือบุคคลอาจถูกคุกคามหรือข่มขู่เนื่องจากพฤติกรรมเชิงลบ หรือเป็นศัตรูของกลุ่มคนหรือบุคคลอื่น

2) นโยบายของบริษัท (สายการบินเรือ) เกี่ยวกับการคุกคามและการกลั่นแกล้ง

บริษัทขนส่งทางทะเล หรือสายการบินเรือควรตรวจสอบให้แน่ใจว่ามีการเขียนนโยบายที่มีความชัดเจน โดยกำหนดรายละเอียดเกี่ยวกับการจัดการคุกคามและการกลั่นแกล้งลงไปด้วย

3) การระบุและรายงานเหตุการณ์

สิ่งสำคัญที่บริษัทต้องดำเนินการเพื่อจัดการกับการคุกคามและการกลั่นแกล้ง คือต้องกระตุ้นให้คนประจำเรือรับรายงานแจ้งเหตุการณ์ดังกล่าวให้บริษัททราบโดยไม่ชักช้า ผู้ที่ถูกกระทำการคุกคามและการกลั่นแกล้งบนเรืออาจจะอดทนต่อสถานการณ์ดังกล่าวที่เกิดขึ้นบนเรือจนกว่าจะสิ้นสุดการเดินทางและขอให้ย้ายไปยังเรือลำอื่นสำหรับการเดินทางครั้งต่อไปแทนที่จะรายงานเรื่องดังกล่าวให้บริษัททราบ

4) ขั้นตอนการร้องเรียน

บริษัทควรรักษาขั้นตอนที่ยุติธรรมในการจัดการกับข้อร้องเรียนที่ได้รับจากคนประจำเรือในทันที การร้องเรียนเรื่องการคุกคามและการกลั่นแกล้งสามารถจัดการได้โดยใช้กระบวนการร้องทุกข์และการลงโทษทางวินัยที่ชัดเจน

5) ขั้นตอนการร้องเรียนการคุกคามและการกลั่นแกล้ง

บริษัทควรมีขั้นตอนในการรายงานและจัดการกับข้อร้องเรียนเรื่องการคุกคามและการกลั่นแกล้งบนเรืออย่างชัดเจนและเป็นที่ยอมรับได้ว่าจะได้รับการปฏิบัติอย่างเป็นธรรม เนื่องจากเพื่อนร่วมงานที่ได้ทราบเหตุการณ์ดังกล่าว ย่อมต้องการช่วยเหลือเพื่อนร่วมงานด้วยกันด้วย

ความเต็มใจ และจำเป็นต้องรายงานข้อร้องเรียนไปยังบริษัท ซึ่งสิ่งที่เพื่อนร่วมงานของผู้ถูกระทำต้องการคือ ต้องการความมั่นใจว่าการช่วยเหลืออันเป็นการยื่นข้อร้องเรียนดังกล่าวจะได้รับการปฏิบัติอย่างเป็นธรรม โดยบริษัทอาจต้องการพิจารณาแยกขั้นตอนนี้ออกจากขั้นตอนการร้องทุกข์ทั่วไปของบริษัท ซึ่งควรสอดคล้องกับขั้นตอนการร้องเรียนโดยทั่วไปของบริษัท

6) การตอบสนองต่อข้อร้องเรียนของการกลั่นแกล้งและ/หรือการคุกคาม

ข้อร้องเรียนควรได้รับการตรวจสอบอย่างทันที่ที่มีความเป็นกลาง โดยตระหนักว่า โดยปกติแล้วคนประจำเรือจะไม่กล่าวหาผู้อื่น เว้นแต่พวกเขาจะรู้สึกว่าการกระทำที่เกิดขึ้นเป็นสิ่งที่ร้ายแรง โดยการสอบสวนจะต้องดำเนินการอย่างเป็นอิสระ มีความเป็นกลาง ทั้งนี้ ก่อนที่จะได้ข้อสรุปจากการพิจารณาข้อร้องเรียนฯ คนประจำเรือผู้ถูกระทำควรสามารถเดินทางไปด้วยหรือให้ตัวแทนได้ร่วมรับฟังการพิจารณาด้วย รวมทั้งจะต้องได้รับการป้องกันจากการทำที่เรียกว่า “การตกเป็นเหยื่อ” ซึ่งหมายความรวมถึงการกระทำที่ไม่เหมาะสมด้วยประการใด ๆ ซึ่งกระทำโดยบุคคลใด ๆ ที่เกี่ยวข้องกับการยื่นเรื่องร้องเรียน ซึ่งมีเจตนาร้ายแต่เป็นการกระทำโดยลับๆ ไม่เปิดเผยอย่างโจ่งแจ้ง

7) มาตรการขจัดการคุกคามและการกลั่นแกล้ง

บริษัทมีการกำหนดระเบียบวินัยของบริษัท ซึ่งอาจต้องระบุถึงการกระทำบางอย่างซึ่งเป็นการคุกคาม และการกลั่นแกล้ง ซึ่งต้องมีการลงโทษทางวินัย ตัวอย่างเช่น

- การทำร้ายร่างกายรวมถึงการข่มขืน
- การข่มขู่
- การบีบบังคับ
- การรบกวนการทำงานของคนเดินเรือคนอื่น และหรือการกระทำตามเพศสภาพที่กระทบต่อศักดิ์ศรีของหญิงและชายในที่ทำงาน ซึ่งเป็นสิ่งที่ไม่พึงประสงค์ ไร้เหตุผล และหรือเป็นที่น่ารังเกียจต่อผู้ถูกระทำ

8) การสื่อสารและการรับรู้

บริษัทสายการบินเรือสำราญควรมีการสื่อสารนโยบายของบริษัทในส่วนที่เกี่ยวข้องกับการขจัดการคุกคามและการกลั่นแกล้งบนเรือไปสู่คนประจำเรือทุกคนนั้น เพื่อให้บริษัทเกิดความมั่นใจว่า คนประจำเรือทุกคนจะสามารถตระหนักถึงหลักการที่สำคัญ

ในส่วนของ Guideline B5.1.5 ในเรื่องขั้นตอนการร้องเรียนบนเรือมีสาระสำคัญ ดังนี้

1. ภายใต้อัตถกถลงร่วม เจ้าหน้าที่ควรหารือกับองค์กรเจ้าของเรือและองค์กรของคนประจำเรือ เพื่อพัฒนาขั้นตอนการจัดการข้อร้องเรียนให้เกิดความเป็นธรรม รวดเร็ว และจัดเตรียมเอกสารให้ครบถ้วนไว้บนเรือ ซึ่งเรือที่ซีกงสมาชิกร MLC, 2006 ต้องมีการพิจารณาขั้นตอนที่เกี่ยวข้องกับการร้องเรียนบนเรือ ดังนี้

(ก) ข้อร้องเรียนจำนวนมากอาจเกี่ยวข้องกับบุคคลใดบุคคลหนึ่งเป็นการเฉพาะตัว หรือนายเรือ ซึ่งในทุกกรณีคนประจำเรือควรสามารถร้องเรียนโดยตรงต่อนายเรือและร้องเรียนสู่ภายนอกได้ และ

(ข) เพื่อช่วยหลีกเลี่ยงปัญหาการตกเป็นเหยื่อของคนประจำเรือที่ร้องเรียน ดังนั้นกระบวนการร้องเรียนควรมีการเสนอชื่อบุคคลบนเรือที่สามารถให้คำแนะนำเกี่ยวกับขั้นตอนการร้องเรียนที่บังคับใช้ได้อยู่ได้ และหากมีการร้องขอโดยผู้ร้องเรียน ขอให้บุคคลผู้ซึ่งสามารถให้คำแนะนำได้ขอให้เข้าร่วมการพิจารณาเรื่องที่มีการร้องเรียน บุคคลผู้ให้คำแนะนำควรเข้าร่วมด้วย

2. กระบวนการในการร้องเรียนที่อยู่ระหว่างการปรึกษาหารือที่อ้างถึง Guideline นี้ ควรรวมถึงสิ่งดังต่อไปนี้ด้วย

(ก) การร้องเรียนควรส่งถึงหัวหน้าแผนกของคนประจำเรือที่ยื่นเรื่องร้องเรียน หรือเจ้าหน้าที่ระดับสูงของคนประจำเรือ

(ข) หัวหน้าแผนกหรือเจ้าหน้าที่ระดับสูงควรพยายามแก้ไขปัญหาภายในระยะเวลาที่กำหนด ซึ่งควรพิจารณาให้เหมาะสมกับความร้ายแรงของปัญหาที่เกิดขึ้น

(ค) ถ้าหัวหน้าหน่วยงานหรือเจ้าหน้าที่ระดับสูงไม่สามารถแก้ไขข้อร้องเรียนให้เป็นที่พอใจของคนประจำเรือได้ ในภายหลังอาจส่งเรื่องร้องเรียนต่อไปให้นายเรือ (the master) ซึ่งควรจัดการเรื่องนี้เป็นกรณีเฉพาะตัว

(ง) ผู้ร้องเรียนควรมีสติที่จะเดินทางพร้อมไปกับเพื่อนร่วมงานซึ่งเป็นคนประจำเรือคนอื่นที่ตนได้เลือกเอง ได้ตลอดเวลาที่คนประจำเรือผู้ซึ่งร้องเรียนต้องการ

(จ) ข้อร้องเรียนทั้งหมดและคำตัดสินควรได้รับการบันทึกและจัดทำสำเนาให้แก่คนประจำเรือที่เกี่ยวข้อง

(ฉ) หากไม่สามารถแก้ไขข้อร้องเรียนบนเรือได้ ควรส่งเรื่องขึ้นไปบนฝั่งไปถึงเจ้าของเรือ ซึ่งควรได้รับเรื่อง

ในกำหนดเวลาที่เหมาะสมเพื่อการแก้ไขปัญหาตามความเหมาะสมต่อไป โดยปรึกษาหารือร่วมกันกับคนประจำเรือที่เกี่ยวข้อง หรือบุคคลใด ๆ ที่คนประจำเรือที่เจ้าของเรืออาจแต่งตั้งเป็นตัวแทนของตน หรือ

(ช) ในทุกกรณี คนประจำเรือควรมีสติที่ยื่นคำร้องเรียนต่อนายเรือ เจ้าของเรือ และเจ้าหน้าที่ผู้มีอำนาจได้โดยตรง

บทวิเคราะห์ปัญหากฎหมายตามพระราชบัญญัติแรงงานทางทะเล พ.ศ. 2558 และกฎหมายลำดับรองที่เกี่ยวข้อง

พระราชบัญญัติฯ มีเจตนารมณ์เพื่อคุ้มครองสิทธิของแรงงานทางทะเล นอกจากนี้ การทำงานของคนประจำเรือยังเกี่ยวข้องกับกิจการขนส่งทางทะเลระหว่างประเทศที่จะต้องนำมาตราฐานสากล คือ MLC, 2006 มาปฏิบัติต่อแรงงานทางทะเลเป็นกรณีเฉพาะเพื่อป้องกันการใช้มาตรการของรัฐเจ้าของท่าเรือต่อเรือไทยที่เดินทางระหว่างประเทศ เช่น การกักเรือ การตรวจเรือ การสั่งให้แก้ไขข้อบกพร่อง และเพื่อให้มีมาตรการควบคุม กำกับ ดูแล และบริหารจัดการในการออกใบรับรองด้านแรงงานทางทะเลให้เป็นไปตามมาตรฐานสากล

บทบัญญัติแห่งพระราชบัญญัติแรงงานทางทะเล พ.ศ. 2558 มีหัวข้อสำคัญทั้งหมด 15 หมวด ซึ่งในบทความนี้ผู้ศึกษาจะขอมุ่งอธิบายเฉพาะในหัวข้อดังต่อไปนี้

1) บัญญัติในหมวด 11 การร้องเรียนบนเรือ ซึ่งผู้ศึกษามุ่งศึกษาเฉพาะในส่วนที่เกี่ยวข้องกับการขจัดการคุกคามและการกลั่นแกล้งในขณะปฏิบัติหน้าที่บนเรือ อันรวมถึงเรือสำราญด้วย ซึ่งมีมาตรา 89 เพียงมาตราเดียวอันมีสาระสำคัญกำหนดให้เจ้าของเรือต้องจัดให้มีเอกสารที่มีขั้นตอนการร้องเรียนอันเกี่ยวกับสภาพการจ้าง สภาพการทำงาน และสภาพความเป็นอยู่ของคนประจำเรือ โดยเจ้าของเรือต้องสอบสวนข้อเท็จจริงและแจ้งผลการสอบสวนให้คนประจำเรือทราบโดยเปิดเผยและไม่ชักช้า ซึ่งการร้องเรียนนี้ย่อมไม่ตัดสิทธิคนประจำเรือที่จะดำเนินการร้องเรียนต่อหน่วยงานของรัฐเจ้าของธงหรือรัฐเจ้าของท่าเรือที่เรือเทียบท่า หรือหน่วยงานของรัฐที่เกี่ยวข้อง ซึ่งคนประจำเรือมีสัญชาติอยู่ แต่อย่างไรก็ดี ห้ามไม่ให้เจ้าของเรือบอกเลิกการจ้างงานหรือกระทำการใด ๆ อันอาจเป็นผลร้ายหรือเป็นผลให้คนประจำเรือหรือผู้ที่เกี่ยวข้องไม่สามารถทนทำงานอยู่ต่อไปได้เพราะเหตุที่ได้ร้องเรียนหรือให้การ

เป็นพยานเกี่ยวกับการร้องเรียน นอกจากนี้ เมื่อพิจารณา ฎหมายลำดับรอง ประกาศกระทรวงคมนาคม เรื่อง หลักเกณฑ์ วิธีการ และเงื่อนไขในการให้พนักงานเจ้าหน้าที่ขึ้นไปบนเรือไทยหรือเข้าไปในสำนักงานของเจ้าของเรือและสถานที่ทำงานเพื่อตรวจการใช้แรงงานทางทะเล ฉบับลงวันที่ 21 มิถุนายน พ.ศ. 2560 จากการวิเคราะห์เห็นได้ว่า ปัญหาทางกฎหมาย คือ บทบัญญัติของกฎหมายไทยมีความล้าสมัยหรือไม่เป็นไปตามมาตรฐานสากล กล่าวคือไม่เป็นไปตามเนื้อความในข้อบังคับ Regulation 5.1.5 ของ MLC, 2006 ซึ่งได้กำหนดให้ “ประเทศสมาชิกในฐานะรัฐเจ้าของธงเรือจะต้องกำหนดให้เรือเดินทะเลทุกลำ รวมถึงเรือสำราญที่ชักธงของประเทศตนต้องมีขั้นตอนการร้องเรียนบนเรือที่ได้ดำเนินการอย่างยุติธรรม มีประสิทธิภาพ และรวดเร็ว”

2) บทบัญญัติที่เกี่ยวข้องกับหมวด 13 พนักงานเจ้าหน้าที่ ซึ่งประกอบด้วยมาตรา 95 - 98 พระราชบัญญัติแรงงานทางทะเล พ.ศ. 2558 มีสาระสำคัญว่า พนักงานเจ้าหน้าที่ซึ่งต้องดำเนินการตามที่พระราชบัญญัติกำหนดไว้ เช่น พนักงานเจ้าหน้าที่มีอำนาจขึ้นไปบนเรือ หรือเข้าไปในสำนักงานของเจ้าของเรือ และสถานที่ทำงานเพื่อตรวจสอบสภาพการทำงาน สภาพการจ้าง และสภาพความเป็นอยู่ของคนประจำเรือ รวมถึงมีคำสั่งเป็นหนังสือให้เจ้าของเรือหรือคนประจำเรือปฏิบัติให้ถูกต้อง โดยในการปฏิบัติตามพระราชบัญญัตินี้ ให้พนักงานเจ้าหน้าที่เป็นเจ้าพนักงานตามประมวลกฎหมายอาญา

เมื่อพิจารณาฎหมายลำดับรองที่ออกตามความแห่งพระราชบัญญัติแรงงานทางทะเล พ.ศ. 2558 เฉพาะในส่วนที่เกี่ยวข้องกับการจัดการคุ้มครองและการกลั่นแกล้ง ในขณะที่ปฏิบัติหน้าที่บนเรือ เห็นว่ามีประเด็นดังต่อไปนี้

1) ประเด็นที่เกี่ยวข้องกับหมวด 9 ส่วนที่ 3 การป้องกันอุบัติเหตุและการคุ้มครองความปลอดภัย ความปลอดภัยและสุขภาพอนามัย โดยเฉพาะในส่วนของจัดการคุ้มครองและการกลั่นแกล้งในขณะที่ปฏิบัติหน้าที่บนเรือ สำราญด้วยนั้น มีกฎหมายลำดับรองที่เกี่ยวข้อง คือ

- ประกาศกรมเจ้าท่าที่ 112/2560 เรื่อง มาตรฐานที่พักอาศัย สถานที่ และสิ่งอำนวยความสะดวกสำหรับคนประจำเรือ ซึ่งอาศัยอำนาจตามความในมาตรา 72 วรรคสาม และมาตรา 73 แห่งพระราชบัญญัติแรงงานทางทะเล พ.ศ. 2558 ฉบับลงวันที่ 22 มิถุนายน พ.ศ. 2560 ซึ่งอธิบดี

กรมเจ้าท่าฯ ได้อาศัยอำนาจตามกฎหมายประกาศกำหนด บทบัญญัติ ดังต่อไปนี้

ข้อ 2 ในประกาศนี้

“เรือโดยสาร” หมายถึง เรือกลซึ่งบรรทุกทุกคนโดยสารเกินกว่าสิบสองคน

2) ประเด็นที่เกี่ยวข้องกับหมวด 11 การร้องเรียนบนเรือ มีกฎหมายลำดับรองที่เกี่ยวข้อง คือ

- ประกาศกระทรวงคมนาคม เรื่อง หลักเกณฑ์ วิธีการ และเงื่อนไขในการให้พนักงานเจ้าหน้าที่ขึ้นไปบนเรือไทยหรือเข้าไปในสำนักงานของเจ้าของเรือและสถานที่ทำงานเพื่อตรวจการใช้แรงงานทางทะเล ลงวันที่ 21 มิถุนายน พ.ศ. 2560 อาศัยอำนาจตามกฎหมาย รัฐมนตรีว่าการกระทรวงคมนาคม ได้อาศัยอำนาจตามกฎหมาย ประกาศกำหนดบทบัญญัติ ดังนี้

ข้อ 2 ในประกาศนี้

“การร้องเรียน” หมายความว่า ข้อมูลที่ได้รับจากคนประจำเรือ องค์กรหรือบุคคลอื่นที่เกี่ยวข้องกับความปลอดภัยของเรือ ความปลอดภัยและสุขอนามัยของคนประจำเรือบนเรือนั้น

“การตรวจ” หมายความว่า การที่พนักงานเจ้าหน้าที่ขึ้นไปบนเรือและสำนักงานของเจ้าของเรือสถานที่ทำงาน เพื่อตรวจสอบสภาพการทำงาน สภาพการจ้าง และสภาพความเป็นอยู่ สอบถามข้อเท็จจริง ถ่ายภาพ ถ่ายสำเนาเอกสารที่เกี่ยวข้องกับการจ้าง การจ่ายค่าจ้าง ค่าล่วงเวลา และทะเบียนคนประจำเรือ ปุ่มเรือ เอกสารทะเบียน หนังสือรับรอง และข้อมูลใด ๆ ที่เกี่ยวข้อง เก็บตัวอย่างวัสดุหรือผลิตภัณฑ์ เพื่อวิเคราะห์เกี่ยวกับความปลอดภัยในการทำงานและกระทำการอย่างอื่นเพื่อให้ได้ข้อเท็จจริงในอันที่จะปฏิบัติการให้เป็นไปตามพระราชบัญญัติแรงงานทางทะเล พ.ศ. 2558

ข้อ 9 ห้ามมิให้พนักงานเจ้าหน้าที่กระทำการใดๆ ที่เป็นการเปิดเผยข้อมูลที่ได้จากการตรวจสอบที่อาจทำให้เจ้าของเรือ หรือนายเรือหรือผู้ที่เกี่ยวข้องได้รับความเสียหายโดยไม่มีเหตุอันควร

ข้อ 10 การตรวจเรือภายใต้ประกาศฉบับนี้จะกระทำเพียงแต่การตรวจใบรับรองด้านแรงงานทางทะเล และใบประกาศการปฏิบัติด้านแรงงานทางทะเล เว้นแต่ว่าพนักงานเจ้าหน้าที่พบว่า มีเหตุสงสัย ดังนี้

(1) ไม่มีใบรับรองด้านแรงงานทางทะเล และใบประกาศการปฏิบัติด้านแรงงานทางทะเล หรือไม่สามารถนำเอกสารดังกล่าวมาแสดงต่อพนักงานเจ้าหน้าที่ หรือเอกสารดังกล่าวหมดอายุ

(2) เชื่อได้ว่าสภาพการทำงาน สภาพความเป็นอยู่บนเรือไม่เป็นไปตามข้อกำหนด

(3) มีเหตุที่ทำให้เชื่อได้ว่าเรือมีการหลีกเลี่ยง ไม่ปฏิบัติตามข้อกำหนด

(4) มีการร้องเรียนว่ามีการฝ่าฝืนเกี่ยวกับสภาพการทำงาน สภาพความเป็นอยู่บนเรือตามข้อกำหนด

(5) พบว่าสภาพการทำงาน สภาพความเป็นอยู่ไม่เป็นไปตามข้อกำหนด

(6) พบว่าสภาพการทำงาน สภาพความเป็นอยู่สามารถส่งผลกระทบต่อความปลอดภัย สุขภาพอนามัยหรือการรักษาความปลอดภัยของคนประจำเรือ ตามข้อกำหนด

ข้อ 11 การตรวจเรือให้ดำเนินการ ดังต่อไปนี้

(1) การตรวจเบื้องต้น โดยพนักงานเจ้าหน้าที่ขึ้นไปบนเรือ พร้อมทั้งสังเกตสภาพการทำงาน สภาพการจ้าง รวมถึงสภาพความเป็นอยู่ในขณะที่ขึ้นไปบนเรือ และตรวจใบรับรองด้านแรงงานทางทะเลต่างๆ

กรณีที่มีเรือมิได้ถูกบังคับให้ต้องมีเอกสารตามวรรคแรกให้พนักงานเจ้าหน้าที่เริ่มการดำเนินการตรวจตามข้อ 11 (2)

(2) หากพนักงานเจ้าหน้าที่ได้ดำเนินการตามข้อ 11 (1) แล้วพบว่ามิเหตุบังชี้ว่าสภาพการทำงานสภาพการจ้าง รวมถึงสภาพความเป็นอยู่ไม่เป็นไปตามข้อกำหนด

(ก) ความปลอดภัยของสุขภาพอนามัย และการป้องกันอุบัติเหตุ

(ข) วิธีปฏิบัติในการร้องเรียนบนเรือ

เมื่อวิเคราะห์ปัญหาทางกฎหมาย พบว่า บทบัญญัติของกฎหมายไทยไม่มีบทบัญญัติของกฎหมายในบางประเด็น กล่าวคือ ไม่มีการกำหนดบทบัญญัติในลักษณะเดียวกันกับ Guideline B4.3.1 ตาม MLC, 2006 ไว้ในกฎหมายทั้ง 2 ฉบับแต่ประการใด ซึ่งผู้ศึกษาเห็นว่าข้อกำหนดในส่วนนี้เป็นประโยชน์อย่างยิ่งในการพัฒนากฎหมายให้มีความสมบูรณ์มากยิ่งขึ้น

บทสรุป

ปัญหาทางกฎหมายในการพัฒนากฎหมายไทย เพื่อคุ้มครองการทำงานของคนประจำเรือที่ทำการในเรือสำราญ โดยจัดการคุกคามและการกลั่นแกล้งในขณะปฏิบัติหน้าที่บนเรือ มี 2 ประการ ได้แก่

(1) การไม่มีบทบัญญัติของกฎหมายในบางประเด็น

(2) การมีบทบัญญัติของกฎหมายที่ล้าสมัยหรือไม่เป็นไปตามมาตรฐานสากล

ปัญหาทางกฎหมายข้างต้นมีรายละเอียดดังนี้

1. การไม่มีบทบัญญัติของกฎหมายในประเด็นเรื่องการร้องเรียนบนเรือสำราญเพื่อการมุ่งจัดการคุกคามและการกลั่นแกล้งในขณะปฏิบัติหน้าที่บนเรือสำราญ

เมื่อพิจารณาปัญหาทางกฎหมายไทย จะเห็นได้ว่า ทั้งในส่วนของบทบัญญัติแห่งพระราชบัญญัติแรงงานทางทะเล พ.ศ. 2558 และกฎหมายลำดับรอง คือ ประกาศกระทรวงคมนาคม เรื่อง หลักเกณฑ์ วิธีการ และเงื่อนไขในการให้พนักงานเจ้าหน้าที่ขึ้นไปบนเรือไทยหรือเข้าไปในสำนักงานของเจ้าของเรือและสถานที่ทำงานเพื่อตรวจการจ้างแรงงานทางทะเล กฎหมายทั้ง 2 ฉบับนี้ ไม่มีบทบัญญัติในลักษณะเดียวกันกับ Guideline B4.3.1 ในเรื่องการร้องเรียนบนเรือสำราญเพื่อการมุ่งจัดการคุกคามและการกลั่นแกล้งในขณะปฏิบัติหน้าที่บนเรือสำราญ

จากการศึกษาข้างต้นผู้ศึกษาเห็นว่าข้อกำหนดกฎหมายในส่วนนี้มีประโยชน์อย่างยิ่ง กล่าวคือบทบัญญัติใน Guideline B4.3.1 ซึ่งมีสาระสำคัญกล่าวถึงขั้นตอนการร้องเรียนบนเรือสำราญเพื่อการมุ่งจัดการคุกคามและการกลั่นแกล้งในขณะปฏิบัติหน้าที่บนเรือสำราญ รวมถึงกำหนดให้หน่วยงานที่มีอำนาจดูแลตรวจสอบให้แน่ใจว่าได้คำนึงถึงผลกระทบต่อสุขภาพและความปลอดภัย โดยเฉพาะในเรื่องการคุกคามและการกลั่นแกล้งในขณะปฏิบัติหน้าที่บนเรือ และอาจนำแนวปฏิบัติที่มีชื่อว่า “แนวปฏิบัติที่จัดการคุกคามและการกลั่นแกล้งในขณะปฏิบัติหน้าที่บนเรือ” (The Guidance on Eliminating Shipboard Harassment and Bullying) มาพิจารณาประกาศใช้เป็นกฎหมายน่าจะเป็นแนวทางในการแก้ไขปัญหาดังกล่าวข้างต้นในลักษณะที่เหมาะสมที่สุด โดยนำมาใช้เป็นแนวทางในการกำหนดเป็นบทบัญญัติในกฎหมายลำดับรองต่อไป เนื่องด้วยกระบวนการในการออกกฎหมาย และแก้ไขกฎหมายลำดับรองสามารถดำเนินการได้โดยไม่มีข้อยุ่งยากมากนัก ไม่ต้องผ่านกระบวนการ

นิติบัญญัติ เพียงใช้การพิจารณาภายในฝ่ายบริหาร อันสามารถแก้ไขกฎหมายที่เปลี่ยนแปลงไปตามสถานการณ์ในปัจจุบันได้อย่างรวดเร็ว ซึ่งมีกระบวนการในการออกกฎหมาย และแก้ไขกฎหมายที่ง่ายกว่าการพิจารณาแก้ไขเพิ่มเติมพระราชบัญญัติ ทั้งนี้ อาจกำหนดเป็นประกาศกระทรวงฉบับใหม่ซึ่งมีสาระสำคัญเกี่ยวข้องกับแนวปฏิบัติที่ขจัดการคุกคามและการกลั่นแกล้งในขณะที่ปฏิบัติหน้าที่บนเรือ วิธีปฏิบัติเกี่ยวกับการร้องเรียนที่เกี่ยวข้องกับสภาพการทำงาน สภาพความเป็นอยู่ซึ่งสามารถส่งผลกระทบต่อความปลอดภัย สุขภาพอนามัยหรือการรักษาความปลอดภัยของคนประจำเรือ รวมทั้งก่อให้เกิดประโยชน์ในด้านของการสร้างความชัดเจนให้กับบทบัญญัติของกฎหมาย รวมทั้งพนักงานเจ้าหน้าที่ผู้ปฏิบัติงานก็สามารถนำมาใช้เป็นแนวทางในการปฏิบัติหน้าที่ได้อย่างถูกต้องเมื่อต้องปฏิบัติงานจริงในกรณีที่เกิดข้อพิพาทหรือข้อเรียกร้องที่เกี่ยวข้องกับปัญหาดังกล่าว

2. การมีบทบัญญัติของกฎหมายที่ล้าสมัยหรือไม่เป็นไปตามมาตรฐานสากล

ประการแรก ผู้ศึกษาเห็นว่าข้อบังคับ Regulation 5.1.5 ของ MLC, 2006 เป็นบทบัญญัติที่มีลักษณะเป็นการบังคับให้ต้องนำมาใช้กับประเทศสมาชิกผู้ให้สัตยาบัน MLC, 2006 ไม่สามารถเลือกได้ว่าจะกระทำหรือไม่กระทำเมื่อพิจารณามาตรา 89 แห่งพระราชบัญญัติแรงงานทางทะเล พ.ศ. 2558 มีการกำหนดข้อความไว้ว่า “ในกรณีที่คนประจำเรือได้มีการร้องเรียนเกิดขึ้นแล้วให้เจ้าของเรือดำเนินการสอบสวนข้อเท็จจริงและแจ้งผลการตรวจสอบให้แก่คนประจำเรือทราบโดยเปิดเผยและไม่ชักช้า” ซึ่งเนื้อความในส่วนนี้ ผู้ศึกษาเห็นว่า บทบัญญัติมาตรานี้ไม่สอดคล้องเป็นไปตามมาตรฐานสากล กล่าวคือ เนื้อความตามข้อบังคับ Regulation 5.1.5 ของ MLC, 2006 ซึ่งได้กำหนดให้ “ประเทศสมาชิกในฐานะรัฐเจ้าของธงจะต้องกำหนดให้เรือเดินทะเลทุกลำที่ซักรงของประเทศตนต้องมีขั้นตอนการร้องเรียนบนเรือที่ได้ดำเนินการอย่างยุติธรรม มีประสิทธิภาพ และรวดเร็ว” แต่เนื้อหาในมาตรา 89 นั้น ยังขาดถ้อยคำตามที่กำหนดไว้ใน Regulation 5.1.5 ของ MLC, 2006 คือ ถ้อยคำว่า “ในส่วนการกำหนดขั้นตอนการร้องเรียนบนเรือที่ได้ดำเนินการอย่างยุติธรรม มีประสิทธิภาพ” ด้วยเหตุนี้ ผู้ศึกษาจึงเห็นควรให้มีการแก้ไขเพิ่มเติมมาตรา 89 ด้วยการระบุเนื้อความตามข้อ

บังคับ Regulation 5.1.5 ดังที่กล่าวข้างต้น ลงไปในพระราชบัญญัติแรงงานทางทะเล พ.ศ. 2558 หรืออาจนำเนื้อความดังกล่าวไปออกเป็นกฎหมายลำดับรองในการกำหนดรายละเอียดเกี่ยวกับการกำหนดให้ “ประเทศสมาชิกในฐานะรัฐเจ้าของธงจะต้องกำหนดให้เรือเดินทะเลทุกลำที่ซักรงของประเทศตนต้องมีขั้นตอนการร้องเรียนบนเรือที่ได้ดำเนินการอย่างยุติธรรม มีประสิทธิภาพ และรวดเร็ว” ซึ่งเห็นได้ว่าข้อบังคับ Regulation 5.1.5 นับว่าเป็นหลักเกณฑ์ที่สำคัญอันจะทำให้ผู้ปฏิบัติงาน รวมถึงผู้ที่เกี่ยวข้องในขั้นตอนของการร้องเรียน ไม่ว่าจะเป็นนายเรือ คนประจำเรือผู้ร้องเรียน หรือคนประจำเรือผู้ถูกร้องเรียน ว่ากระทำความผิด หรือพนักงานเจ้าหน้าที่ผู้ซึ่งต้องปฏิบัติงานตามขั้นตอนการร้องเรียนบนเรือเกิดความมั่นใจ และมีความชัดเจนว่าจะต้องปฏิบัติงานในส่วนที่เกี่ยวข้องกับการร้องเรียนในลักษณะที่ต้องดำเนินการอย่างยุติธรรม มีประสิทธิภาพและรวดเร็วด้วย

ประการที่สอง ปัญหากฎหมาย คือ บทบัญญัติมาตรา 89 แห่งพระราชบัญญัติแรงงานทางทะเล พ.ศ. 2558 ของกฎหมายไทยมีความล้าสมัยหรือไม่เป็นไปตามมาตรฐานสากล กล่าวคือ ไม่เป็นไปตามเนื้อความตามข้อบังคับ Regulation 5.1.5 ของ MLC, 2006 ซึ่งได้กำหนดให้ “ขั้นตอนในการร้องเรียนบนเรือนั้นจะรวมถึงสิทธิของคนประจำเรือที่จะเข้าร่วมเป็นเพื่อน หรือเป็นตัวแทนของผู้ถูกระทำในระหว่างขั้นตอนการร้องเรียน”

ผู้ศึกษาเห็นว่าควรแก้ไขเพิ่มเติมบทบัญญัติในพระราชบัญญัติแรงงานทางทะเล พ.ศ. 2558 หรือพิจารณาออกเป็นกฎหมายลำดับรองที่มีรายละเอียดเกี่ยวข้องกับเรื่องดังกล่าว โดยพิจารณานำเนื้อความตาม Standards A5.1.5 ของ MLC, 2006 มาบัญญัติไว้ในกฎหมายไทย ซึ่งมีรายละเอียดในการกำหนดขั้นตอนการร้องเรียนบนเรือ ซึ่งจะรวมถึงสิทธิของคนประจำเรือที่จะเข้าร่วมเป็นเพื่อน หรือเป็นตัวแทนของผู้ถูกระทำในระหว่างขั้นตอนการร้องเรียนในเรื่องของการให้ความปกป้องและคุ้มครองบุคคลดังกล่าวข้างต้นนั้นจะต้องครอบคลุมถึงคำว่า “victimization” ซึ่งหมายความว่า “การตกเป็นเหยื่อ” อันรวมถึงการกระทำที่ไม่พึงประสงค์ใดๆ ที่เกิดขึ้นโดยบุคคลใดๆ ที่เกี่ยวข้องกับคนเดินเรือสำหรับการยื่นเรื่องร้องเรียนซึ่งไม่ได้ก่อหวอดหรือมุ่งร้ายอย่างโจ่งแจ้ง (กระทำอย่างลับๆ) น่าจะเป็นแนวทางในการแก้ไขปัญหากฎหมายของประเทศไทยเกี่ยวกับชั้น

ตอนการร้องเรียนบนเรือสำราญ ซึ่งจะรวมถึงสิทธิของคนประจำเรือที่จะเข้าร่วมเป็นเพื่อน หรือเป็นตัวแทนของผู้ถูกระงับในระหว่างขั้นตอนการร้องเรียนในลักษณะที่เหมาะสมที่สุด

ประการที่สาม ปัญหากฎหมาย คือ บทบัญญัติแห่งพระราชบัญญัติแรงงานทางทะเล พ.ศ. 2558 และกฎหมายลำดับรอง คือ ประกาศกระทรวงคมนาคม เรื่อง หลักเกณฑ์ วิธีการ และเงื่อนไขในการให้พนักงานเจ้าหน้าที่ขึ้นไปบนเรือไทยหรือเข้าไปในสำนักงานของเจ้าของเรือและสถานที่ทำงานเพื่อตรวจการใช้แรงงานทางทะเล ไม่มีการกำหนดเนื้อหาเกี่ยวกับการกำหนดให้คนประจำเรือทุกคนจะต้องได้รับสำเนาขั้นตอนการร้องเรียนบนเรือที่ใช้บังคับกับเรือลำนั้น ซึ่งมีเพียงมาตรา 95 ที่กำหนดให้พนักงานเจ้าหน้าที่ขึ้นไปบนเรือและสำนักงานของเจ้าของเรือ สถานที่ทำงาน เพื่อตรวจสอบสภาพการทำงาน สภาพการจ้าง และสภาพความเป็นอยู่ สอบถามข้อเท็จจริง ถ่ายภาพ ถ่ายสำเนาเอกสารที่เกี่ยวข้องกับการจ้าง การจ่ายค่าจ้าง ค่าล่วงเวลา และทะเบียนคนประจำเรือ ปุ่มเรือ เอกสารทะเบียนหนังสือรับรอง และข้อมูลอื่นใดเพื่อวิเคราะห์เกี่ยวกับความปลอดภัยในการทำงานเท่านั้น ไม่ได้กำหนด “ให้คนประจำเรือทุกคนจะต้องได้รับสำเนาขั้นตอนการร้องเรียนบนเรือที่ใช้บังคับกับเรือลำนั้น” ไว้แต่ประการใด ซึ่งมีปัญหาในทางกฎหมาย ทำให้บทบัญญัติของกฎหมายไทยมีความล้าสมัยและไม่เป็นไปตามมาตรฐานสากล

ผู้ศึกษาเห็นว่าการนำเนื้อความตาม Standards A5.1.5 ข้อย่อย 3 ของ MLC, 2006 ซึ่งได้กำหนดให้คนประจำเรือทุกคนจะต้องได้รับสำเนาขั้นตอนการร้องเรียนบนเรือที่ใช้บังคับกับเรือลำนั้น ซึ่งจะรวมถึงข้อมูลการติดต่อกับหน่วยงานที่มีอำนาจแห่งรัฐเจ้าของธง ซึ่งหากคนประจำเรือมีภูมิลำเนาอยู่ในประเทศแตกต่างกันก็ต้องมีข้อมูลเหล่านี้เตรียมไว้ให้ด้วย นอกจากนี้ ยังต้องจัดเตรียมชื่อของ

บุคคล หรือชื่อของบุคคลที่อยู่บนเรือซึ่งสามารถให้ข้อมูลคำแนะนำเกี่ยวกับการร้องเรียนและช่วยเหลือคนประจำเรือในการปฏิบัติตามขั้นตอนการร้องเรียนที่มีกำหนดไว้บนเรือได้และสามารถรักษาเรื่องการร้องเรียนไว้เป็นความลับได้ มาใช้บังคับเป็นกฎหมาย โดยแก้ไขเพิ่มเติมบทบัญญัติด้วยการระบุเนื้อความตาม Standards A5.1.5 ข้อย่อย 3 ลงไปในพระราชบัญญัติแรงงานทางทะเล พ.ศ. 2558 หรือแก้ไขเพิ่มเติมในกฎหมายลำดับรองที่เกี่ยวข้องกับเรื่องดังกล่าวต่อไป น่าจะเป็นแนวทางในการแก้ไขปัญหของประเทศไทยเกี่ยวกับขั้นตอนการร้องเรียนบนเรือสำราญในลักษณะที่เหมาะสมที่สุด เนื่องจากเมื่อพิจารณาปัญหาทางกฎหมายไทย จะเห็นได้ว่าบทบัญญัติของกฎหมายไม่เป็นไปตามมาตรฐานสากล กล่าวคือ พระราชบัญญัติแรงงานทางทะเล พ.ศ. 2558 ไม่มีการกำหนดบทบัญญัติในลักษณะดังกล่าวไว้เลย แต่มีการกำหนดไว้ในกฎหมายลำดับรอง ซึ่งเมื่อพิจารณาบทบัญญัติของกฎหมายลำดับรองจะเห็นได้ว่า เนื้อหาไม่เป็นไปตามมาตรฐานสากล กล่าวคือ ประกาศกระทรวงคมนาคม เรื่อง หลักเกณฑ์ วิธีการ และเงื่อนไขในการให้พนักงานเจ้าหน้าที่ขึ้นไปบนเรือไทยหรือเข้าไปในสำนักงานของเจ้าของเรือและสถานที่ทำงานเพื่อตรวจการใช้แรงงานทางทะเล ไม่มีการบัญญัติกำหนดให้ต้องจัดทำสำเนาขั้นตอนการร้องเรียนบนเรือที่ใช้บังคับกับเรือลำนั้น ไม่มีซึ่งการจัดเตรียมข้อมูลการติดต่อกับหน่วยงานที่มีอำนาจแห่งรัฐเจ้าของธง ซึ่งหากคนประจำเรือมีภูมิลำเนาอยู่ในประเทศแตกต่างกันก็ต้องมีข้อมูลเหล่านี้เตรียมไว้ให้ด้วย นอกจากนี้ ยังไม่มีการจัดเตรียมชื่อของบุคคล หรือชื่อของบุคคลที่อยู่บนเรือซึ่งสามารถให้ข้อมูลคำแนะนำเกี่ยวกับการร้องเรียนและช่วยเหลือคนประจำเรือในการปฏิบัติตามขั้นตอนการร้องเรียนที่มีกำหนดไว้บนเรือได้และไม่มีการกำหนดไว้ด้วยว่าจะต้องรักษาเรื่องการร้องเรียนไว้เป็นความลับไว้ในกฎหมายแต่อย่างใด



References

- Department of Labour Protection and Welfare, Ministry of Labour. (2016). *Maritime labour Act B.E. 2558 (2015)*. Retrieved from https://protection.labour.go.th/attachments/article/96/marine-2558_Tha-Eng.pdf.
- International Labour Organization. (2006). *Maritime labour convention, 2006, as amended (MLC, 2006)*. Retrieved from https://www.ilo.org/dyn/normlex/en/f?p=NORMLEXPUB:91:0:::P91_SECTION:MLCA_AMEND_N1.
- International Labour Conference. (2016). *Amendments of 2016 to the maritime labour convention, 2006, amendments to the code relating to regulation 4.3 of the MLC, 2006*. Retrieved from https://www.ilo.org/dyn/normlex/en/f?p=1000:51:::NO:51:P51_CONTENT_REPOSITORY_ID:3303971.
- International Labour Organization. (2007). *Frequently asked questions about the ILO's maritime labour convention, 2006*. Retrieved from https://www.ilo.org/global/standards/maritime-labour-convention/WCMS_CON_TXT_ILS_MAR_FAQ_EN/lang--en/index.htm#P103_25751.
- International Labour Organization. (2006). *International labour conference*. Retrieved from https://www.ilo.org/wcmsp5/groups/public/---ed_norm/---normes/documents/normativeinstrument/wcms_090250.pdf.
- Pineiro, C. L., & Kitada, M. (n.d.). *Sexual harassment and women seafarers: The role of laws and policies to ensure occupational safety & health*. Retrieved from <http://www.elsevier.com/locate/marpol>
- Royal Thai Embassy, Doha. (2010). *Thailand formally submits the instrument of ratification of the maritime labour convention 2006*. Retrieved from <https://doha.thaiembassy.org/th>
- Tenerife, P. (2015). *An analysis of the maritime labour Act, B.E. 2558*. Thammasat University. (in Thai)
- Yungsaichol, S. (2009). *The position of Thailand on maritime labour convention 2006*. Thammasat University. (in Thai)



อุบัติเหตุของอากาศยานในการบินพาณิชย์
ตอนที่ 3 ตัวแบบการจัดการความปลอดภัยการบินร่วมสมัย

Aircraft Accidents in Commercial Aviation

Part 3 Contemporary Aviation Safety Management Model

สุจิตต์ ห่วงสุวรรณ¹, ประวิทย์ วงศ์วิวัฒน์¹, กมล น้อยทองเล็ก¹ และ สุธาสินี รูปแก้ว^{1*}
Sutit Huangsuwan¹, Pravith Vongviwat¹, Kamol Noitonglek¹ and Suthasinee Roopkaew^{1*}

¹คณะการบิน มหาวิทยาลัยอีสเทิร์นเอเซีย

¹School of Aviation, Eastern Asia University

*Corresponding author: suthasinee.r@eau.ac.th

Received: July 5, 2023

Revised: August 18, 2023

Accepted: August 21, 2023

บทคัดย่อ

บทความนี้ นำเสนอตัวแบบการจัดการความปลอดภัยการบิน ในคริสต์ศตวรรษที่ 21 แสดงหลักคิด และองค์ประกอบ ตลอดจน วิเคราะห์จุดแข็ง ข้อจำกัด ประกอบด้วย ระบบการจัดการความปลอดภัยขององค์การการบินพลเรือนระหว่างประเทศ ตัวแบบพฤติกรรมความปลอดภัย และระบบการจัดการความปลอดภัยแบบทันเวลาขององค์การบริหารการบินและอวกาศแห่งชาติสหรัฐอเมริกา ตัวแบบที่ได้รับการยอมรับเป็นหลักในอุตสาหกรรมการบินปัจจุบัน คือ ระบบการจัดการความปลอดภัยขององค์การการบินพลเรือนระหว่างประเทศ อย่างไรก็ตาม เมื่อเปรียบเทียบกับอีก 2 ตัวแบบที่นำมาใช้ในอุตสาหกรรมการบิน พบว่า ระบบการจัดการความปลอดภัยขององค์การการบินพลเรือนระหว่างประเทศ มีจุดแข็งด้านความเป็นเอกภาพของมาตรฐาน และให้ความสำคัญกับองค์ประกอบทุกด้าน แต่มีข้อจำกัดในแง่ของการบังคับใช้ ตัวแบบพฤติกรรมความปลอดภัยมีจุดแข็งด้านการมีส่วนร่วมของบุคลากร แต่มีข้อจำกัดด้านมาตรฐาน ตัวแบบการจัดการความปลอดภัยแบบทันเวลา มีจุดแข็งด้านการดำเนินงานบนฐานข้อมูลเวลาจริง ขณะที่ข้อจำกัดด้านความพร้อมของบุคลากร โดยสรุปแล้ว ระบบการจัดการความปลอดภัยขององค์การการบินพลเรือนระหว่างประเทศ เป็นตัวแบบที่มีความเหมาะสมกับการบินพาณิชย์อย่างชัดเจน ส่วนความยั่งยืนและความสำเร็จของระบบความปลอดภัยนั้น ขึ้นอยู่กับนโยบาย วัฒนธรรม และความมุ่งมั่นของผู้บริหาร

คำสำคัญ: ความปลอดภัยการบิน; ระบบการจัดการความปลอดภัยการบิน; จุดแข็ง; ข้อจำกัด

Abstract

This article presents aviation safety management models in the 21st century, the discussion of approaches and elements, together with the analysis of their advantages and disadvantages. The discussion models are ICAO's SMS, BBS and US NASA's ITASM. However, the most well-accepted model in aviation industry is ICAO's SMS because of its standard and element attention comparing

to the other two models. Nevertheless, there is some limitations on SMS's mandatory regulations. While BBS is strengthened by its voluntarily participation but limited by its standards. Yet, the last models, IASMS has a full strength of actions based on real-time data but limited on the readiness of personnel. In summary, SMS is clearly a proper model for commercial aviation, meanwhile the sustainability and success of the safety system depends on the policy, vision, and commitment of administrators.

Keywords: aviation safety; aviation safety management system; strength; limitation



บทนำ

เป็นที่ยอมรับทั่วไปว่า เป้าหมายสูงสุดของการป้องกันอุบัติเหตุของทุกหน่วยงาน คือ อุบัติเหตุเป็นศูนย์ (zero accident) ตามแนวคิดที่ว่า ชีวิตบุคลากรมีค่ามากที่สุด ซึ่งได้รับการยึดถือมาตั้งแต่คริสต์ทศวรรษ ที่ 1970 ในวงการอุตสาหกรรมทุกแขนงของประเทศญี่ปุ่น (Japan Industrial Safety and Health Association--JISHA, 2021) ทำนองเดียวกับที่กำหนดไว้ในวิสัยทัศน์ Vision Zero ของสหภาพยุโรป (Partnership for European Research in Occupational Safety and Health--PEROSH, 2021) และประเทศที่มีความก้าวหน้าทางเศรษฐกิจต่าง ๆ เช่น สิงคโปร์ (Workplace Safety and Health Council, 2021) สหรัฐอเมริกา (Vision Zero Network, 2021) ฟินแลนด์ (Finnish Institute of Occupational Health, 2021) และเยอรมนี (German Social Accident Insurance, 2020) ดังนั้น อุตสาหกรรมการบินจึงมีความจำเป็นที่จะต้องดำเนินการให้บรรลุเป้าหมายอุบัติเหตุเป็นศูนย์ด้วย

ตามสถิติของความสูญเสียแล้ว การบินถือเป็นอุตสาหกรรม 1 ใน 4 อุตสาหกรรมที่เกิดความเสียหายร้ายแรงจากอุบัติเหตุมากที่สุด ทำนองเดียวกับพลังงานนิวเคลียร์ การแพทย์ และการกลั่นน้ำมันปิโตรเลียม (Hueto, 2013) อุตสาหกรรมการบินนั้นได้พัฒนาแนวคิดในการลดอุบัติเหตุมาเป็นลำดับ เริ่มการมององค์ประกอบเพียงบางส่วน มาสู่การให้ความสำคัญกับทุกองค์ประกอบที่มีความเชื่อมโยงและส่งผลกระทบต่อซึ่งกันและกันในลักษณะของระบบ บทความนี้ จึงรวบรวมตัวแบบเชิงระบบในการจัดการความปลอดภัยการบินในปัจจุบัน คือ คริสต์ศตวรรษที่ 21 หรือ หลังปี ค.ศ. 2000 เป็นต้นมา สรุปประเด็นสำคัญและเปรียบเทียบให้

เห็นความคล้ายคลึง ความแตกต่าง จุดแข็งและข้อจำกัด แต่ละตัวแบบได้ ดังนี้

ตัวแบบการจัดการความปลอดภัยการบินร่วมสมัย

ตัวแบบการจัดการความปลอดภัยการบิน ที่ได้รับการนำมาใช้ในอุตสาหกรรมการบินในปัจจุบัน โดยเฉพาะในการบินเชิงพาณิชย์มีจำนวนไม่มาก ตัวแบบที่ได้รับการยอมรับอย่างกว้างขวางที่สุด คือ ระบบการจัดการความปลอดภัยขององค์การการบินพลเรือนระหว่างประเทศ เพราะเป็นข้อกำหนดเชิงบังคับ (mandatory) สำหรับหน่วยงานทางการบินทุกหน่วยงาน รองลงไป คือ พฤติกรรมความปลอดภัย ซึ่งได้รับการยอมรับระดับหนึ่งในการบิน (Civil Aviation Safety Authority Australia, 2019) แต่เป็นแบบที่นิยมใช้ในอุตสาหกรรมการผลิต ส่วนตัวแบบที่เริ่มพัฒนาขึ้นมาใหม่ คือ ระบบการจัดการความปลอดภัยแบบทันเวลาขององค์การบริหารการบินและอวกาศแห่งชาติสหรัฐอเมริกา ซึ่งยังอยู่ในขั้นตอนการพัฒนา ลักษณะสำคัญของแต่ละตัวแบบ มีรายละเอียดต่อไปนี้

1. ระบบการจัดการความปลอดภัย (Safety Management System--SMS)

องค์การการบินพลเรือนระหว่างประเทศ ซึ่งเป็นหน่วยงานกำกับดูแลการบินพลเรือนที่มีบทบาทสูงสุด ได้กำหนดโครงสร้างและวิธีปฏิบัติสำหรับองค์การการบินทุกภาคส่วนในลักษณะระบบการจัดการความปลอดภัย (Safety Management System--SMS) ตามภาคผนวก 19 ของอนุสัญญาชิคาโก (Chicago Convention ANNEX 19) ฉบับที่ 2 แก้ไขปรับปรุงล่าสุด วันที่ 7 พฤศจิกายน ค.ศ.

2019 (ICAO, 2019) และคู่มือความปลอดภัย (Safety Management Manual) ฉบับที่ 4 (ICAO, 2018) ตามคำจำกัดความของ SKYbrary กล่าวว่า ตัวแบบนี้ คือ การดำเนินการอย่างเป็นระบบชัดเจน (explicit) เพื่อกำหนดการปฏิบัติที่จะนำไปสู่ความปลอดภัยในระดับที่ยอมรับได้ (SKYbrary, 2023) สารสำคัญโดยสรุป มีดังต่อไปนี้

1.1 เสาหลัก คือ ข้อกำหนดสำคัญ 4 ส่วน และข้อกำหนดย่อยในแต่ละส่วนรวม 12 ข้อ ดังนี้

1) นโยบายความปลอดภัย ประกอบด้วย ข้อกำหนดย่อย 5 ข้อ คือ ความมุ่งมั่นของผู้บริหาร ความรับรู้ภาระและความรับผิดชอบ การแต่งตั้งบุคลากรหลัก การประสานงานการวางแผน การตอบสนองภาวะฉุกเฉิน และการจัดทำเอกสารระบบความปลอดภัย

2) การจัดการความเสี่ยงความปลอดภัย ประกอบด้วย ข้อกำหนดย่อย 2 ข้อ คือ การระบุอันตราย การประเมินและลดความเสี่ยงอันตราย

3) การประกันความปลอดภัย ประกอบด้วย ข้อกำหนดย่อย 3 ข้อ คือ การตรวจสอบและการวัดการดำเนินงานด้านความปลอดภัย การจัดการความเปลี่ยนแปลง การปรับปรุงระบบการจัดการความปลอดภัยอย่างต่อเนื่อง

4) การส่งเสริมความปลอดภัย ประกอบด้วย ข้อกำหนดย่อย 2 ข้อ คือ การฝึกอบรมและการศึกษา การสื่อสารด้านความปลอดภัย

1.2 ข้อมูลความปลอดภัย คือ ข้อเท็จจริง (fact) และค่านิยม (value) ที่เกี่ยวข้องกับความปลอดภัยที่ได้รวบรวมจากการดำเนินการการบินหลาย ๆ แห่ เพื่อจุดประสงค์ในการธำรงรักษาและปรับปรุงความปลอดภัย เมื่อนำข้อมูลมาจัดกระทำ จัดกลุ่ม และวิเคราะห์ แล้วถือว่าเป็นข่าวสารความปลอดภัย ข้อมูลที่เกี่ยวข้อง ประกอบด้วย ข้อมูลดังต่อไปนี้ เป็นอย่างน้อย อาจมีข้อมูลอื่นเพิ่มเติมตามความจำเป็น คือ รายงานการสอบสวนอุบัติเหตุและอุบัติการณ์ รายงานความปลอดภัย รายงานความสมควร การเดินอากาศ การตรวจสอบ ผลการปฏิบัติงาน การตรวจ (inspect) การตรวจติดตาม (audit) การสำรวจ (survey) การศึกษาและทบทวนความปลอดภัย

1.3 กระบวนการของระบบการจัดการความปลอดภัย คือ กระบวนการพื้นฐาน 4 ขั้น ซึ่งเป็นการประยุกต์ ใช้วงจรคุณภาพของเดมมิ่ง (Dudin, Flolova,

Gryzunova, & Borisonova, 2015, pp. 239-246) ดังต่อไปนี้

1) การวางแผน คือ การทำความเข้าใจข้อบังคับ วิธีปฏิบัติที่ดีที่สุด และความต้องการของหน่วยงาน ระบุวัตถุประสงค์ด้านความปลอดภัย กำหนดแผนสืบเนื่องและแผนฟื้นฟู ยืนยันการจัดทำเอกสารขั้นตอนที่เป็นปัจจุบัน ทุกกิจกรรม และตรวจสอบว่ามีการประเมินความเสี่ยงครบถ้วน

2) การปฏิบัติตามแผน คือ การจัดฝึกอบรมเบื้องต้นและทดสอบ จัดฝึกอบรมสมรรถนะและทบทวน ตรวจสอบโครงสร้างและอุปกรณ์ การประชุมและการให้คำปรึกษาทีมงาน การรายงานอุบัติเหตุ อุบัติการณ์ และเหตุการณ์ใกล้เคียงเกิดอุบัติเหตุ สอบสวนและวิเคราะห์แนวโน้มของอุบัติเหตุ อุบัติการณ์ และเหตุการณ์ใกล้เคียงเกิดอุบัติเหตุ รายงานความบกพร่อง รายงานพฤติกรรม และจัดเก็บข้อมูล

3) การสอบทานความถูกต้องกับแผน คือ การตรวจสอบและตรวจติดตามโดยผู้บริหารอย่างสม่ำเสมอ ตรวจติดตามผู้ฝึกอบรม ผู้รับการฝึกอบรม และบุคคลที่เกี่ยวข้อง ตรวจตราในหลายระดับ รับรองการประเมินความเสี่ยง ระบุแนวโน้มความบกพร่อง อุบัติเหตุ อุบัติการณ์ และเหตุการณ์ใกล้เคียงเกิดอุบัติเหตุ วัดผลการปฏิบัติงานด้านความปลอดภัย

4) การทบทวน ประกอบด้วย การระบุสาเหตุ ต้นตอของอุบัติเหตุ อุบัติการณ์ และเหตุการณ์ใกล้เคียงเกิดอุบัติเหตุ สร้างความมั่นใจว่ามีการดำเนินการเชิงป้องกัน และบันทึกการดำเนินการนั้นไว้ แลกเปลี่ยนข่าวสารความปลอดภัยกับหน่วยงานที่เกี่ยวข้อง ร่วมมือกับผู้อื่นในการระบุและทำความเข้าใจวิธีปฏิบัติที่ดีที่สุด ทำความเข้าใจล่วงหน้าเกี่ยวกับข้อกำหนดในอนาคตของหน่วยงานกำกับ และกำหนดวัตถุประสงค์ด้านความปลอดภัยในอนาคต

1.4 การจำแนกความเสี่ยงด้านความปลอดภัยจากคู่มือความปลอดภัย ฉบับที่ 4 จำแนกความเสี่ยง ออกเป็น 3 ระดับ ตามความร้ายแรงของความเสียหาย และความน่าจะเป็น (ICAO, 2018) ดังแสดงตามตาราง 1

ตาราง 1

การจำแนกความเสี่ยงตามระดับของความร้ายแรงและระดับความน่าจะเป็น

ระดับความน่าจะเป็น	ระดับความร้ายแรง				
	A (สูงมาก)	B (สูง)	C (ปานกลาง)	D (ต่ำ)	E (ต่ำมาก)
5 (สูงมาก)	5A	5B	5C	5D	5E
4 (สูง)	4A	4B	4C	4D	4E
3 (ปานกลาง)	3A	3B	3C	3D	3E
2 (ต่ำ)	2A	2B	2C	2D	2E
1 (ต่ำกว่า)	1A	1B	1C	1D	1E

1) ความเสี่ยงที่ไม่สามารถยอมรับได้ เป็นความเสี่ยงที่ต้องแก้ไขโดยทันที คือ ความเสี่ยงที่มีความร้ายแรงปานกลางถึงสูงมาก และมีความน่าจะเป็นปานกลางถึงสูงมาก (5A, 5B, 5C, 4A, 4B, 3A)

2) ความเสี่ยงที่สามารถยอมรับได้ เป็นความเสี่ยงที่ยังไม่จำเป็นต้องแก้ไขโดยทันที ผู้บริหารต้องพิจารณาความเหมาะสมในการดำเนินการต่อไป คือ ความเสี่ยงที่มีความร้ายแรงสูงและสูงมาก แต่มีความน่าจะเป็นต่ำถึงต่ำมาก หรือความเสี่ยงที่มีความร้ายแรงปานกลางและความน่าจะเป็นปานกลาง หรือความเสี่ยงที่มีความร้ายแรงต่ำถึงต่ำมาก แต่มีความน่าจะเป็นสูงถึงสูงมาก (5D, 5E, 4C, 4D, 4E, 3B, 3C, 3D, 2A, 2B, 2C, 1A)

3) ความเสี่ยงที่ยอมรับได้ไม่จำเป็นต้องมีการแก้ไข เป็นความเสี่ยงที่มีความร้ายแรงต่ำถึงต่ำมาก และความน่าจะเป็นต่ำถึงต่ำมาก (3E, 2D, 2E, 1B, 1C, 1D, 1E)

จากข้อกำหนดของภาคผนวก 19 และคู่มือการจัดการความปลอดภัย ฉบับที่ 4 สรุปใจความสำคัญของระบบ การจัดการความปลอดภัยได้ว่า สิ่งสำคัญที่สุด คือ การป้องกันไม่ให้เกิดอุบัติเหตุ โดยการทำความเข้าใจสาเหตุและแนวโน้มการเกิดอุบัติเหตุล่วงหน้าอย่างเป็นระบบและเป็นวงจรตามหลักการจัดการสมัยใหม่ ยึดถือวิธีปฏิบัติที่ดีที่สุด และเน้นการมีส่วนร่วมของบุคลากรทุกระดับ ทุกฝ่าย ในการปฏิบัติตามและปรับปรุงอย่างต่อเนื่อง อย่างไรก็ตาม ดังที่กล่าวแล้ว การนำระบบการจัดการความปลอดภัยขององค์การการบินพลเรือนระหว่างประเทศไปใช้ในการบินพาณิชย์ ยังคงประสบปัญหาจากอุปสรรคหลายประการที่ทำให้ไม่สามารถบรรลุเป้าหมายที่จะทำให้ความเสี่ยงของ

การเกิดอุบัติเหตุหมดไปได้ ยังคงมีอุบัติเหตุทางการบินอยู่จำนวนหนึ่ง (Britton, 2022; ICAO, 2020)

1.5 ระดับความสำเร็จของระบบการจัดการความปลอดภัย การนำระบบการจัดการความปลอดภัยมาปฏิบัติตามแนวทางที่แนะนำโดยองค์การการจราจรทางอากาศ (Air Traffic Organization) และองค์การบริหารการบินกลาง สหรัฐอเมริกา (Air Traffic Organization & Federal Aviation Administration, 2018) แบ่งเป็น 5 ระดับ ดังนี้

1) ระดับ A ดำเนินการอย่างไม่เป็นทางการ (informal arrangement) เริ่มนำมาใช้แต่ไม่กำหนดเป็นมาตรฐาน ขึ้นอยู่กับตัวบุคคล

2) ระดับ B กำหนดมาตรการชัดเจน (defined) มีการระบุขั้นตอนและข้อกำหนดต่าง ๆ ครบถ้วน จัดทำเอกสารอย่างถูกต้อง แต่นำไปปฏิบัติเพียงบางส่วน

3) ระดับ C มีการจัดการ (managed) มีการดำเนินการครบตามข้อกำหนดขององค์การการบินพลเรือนระหว่างประเทศ มีเอกสารครบถ้วน และนำไปปฏิบัติทุกฝ่าย

4) ระดับ D รับประกัน (assured) มีประจักษ์พยานว่ามีการดำเนินการจริง ครบถ้วน มีรายงานผลทางบวก

5) ระดับ E ประโยชน์สูงสุด (optimized) ได้ดำเนินการถึงระดับการปฏิบัติที่ดีที่สุด (best practice) เน้นนวัตกรรม และการเพิ่มประสิทธิภาพ

ความสำเร็จของระบบการจัดการความปลอดภัยที่ถือว่ามีความมั่นคง (matured) เมื่อมีการดำเนินการถึงระดับ D และ E ซึ่งในระดับดังกล่าวนี้ การดำเนินงานจะใช้กลยุทธ์เชิงรุกและเชิงทำนายเท่านั้น

2. ความปลอดภัยบนฐานพฤติกรรม (Behaviour Based Safety – BBS)

ตัวแบบนี้นิยมเรียกสั้น ๆ ว่า “พฤติกรรมความปลอดภัย” เป็นหลักคิดที่เริ่มต้นมาตั้งแต่ยุคปัจเจกมนุษย์ในคริสต์ทศวรรษที่ 1930 (Krause, 1997) แต่ปัจจุบันยังคงได้รับความสนใจและถือปฏิบัติในองค์กรจำนวนมาก ในอุตสาหกรรมการผลิต (Al-Hemoud & Al-Asfoor, 2006; Fleming & Lardner, 2001; Irish Health and Safety Authority, 2013; สถาบันส่งเสริมความปลอดภัย อาชีวอนามัย และสภาพแวดล้อมในการทำงาน, 2562) และอุตสาหกรรมอื่น เช่น การขนส่ง (Det Norske Veritas, 2015; US Department of Transportation. Federal Motor Carrier Safety Administration, 2000) รวมทั้ง อุตสาหกรรมการบินและการบินพาณิชย์ด้วย (Cassens, 2015) มาตรการด้านความปลอดภัยของหน่วยงานที่

เกี่ยวข้องกับการบินพาณิชย์ให้ความสำคัญกับองค์ประกอบสำคัญของพฤติกรรมความปลอดภัย คือ วัฒนธรรมความปลอดภัย (Civil Air Navigation Services Organisation, 2008) ในระยะแรกใช้กลยุทธ์เชิงรับเป็นหลัก ต่อมาเปลี่ยนกลยุทธ์เป็นเชิงรุกมากขึ้น ในทางปฏิบัติ ตัวแบบนี้เน้นกระบวนการระบุพฤติกรรมที่มีความปลอดภัยและค้นหาพฤติกรรมที่มีความเสี่ยง และร่วมกันกำหนดพฤติกรรมที่มีความปลอดภัยสูงกว่า ตัวแบบนี้ยึดถือบุคลากรเป็นต้นตอของทั้งความปลอดภัย ไม่เน้นการบังคับใช้ข้อบังคับ หรือบังคับให้เปลี่ยนแปลง (Kaila, 2013, p.1) สำคัญ โดยสรุปมีดังต่อไปนี้

2.1 องค์ประกอบเชิงระบบของตัวแบบพฤติกรรมความปลอดภัย กลุ่มกิจการบีจี (BG Group) ระบุว่าเสาหลัก (pillar) ของระบบพฤติกรรมความปลอดภัย มี 6 ประการ (Bakshi, 2013) มีความสัมพันธ์กันเชิงระบบ ตามภาพ 1

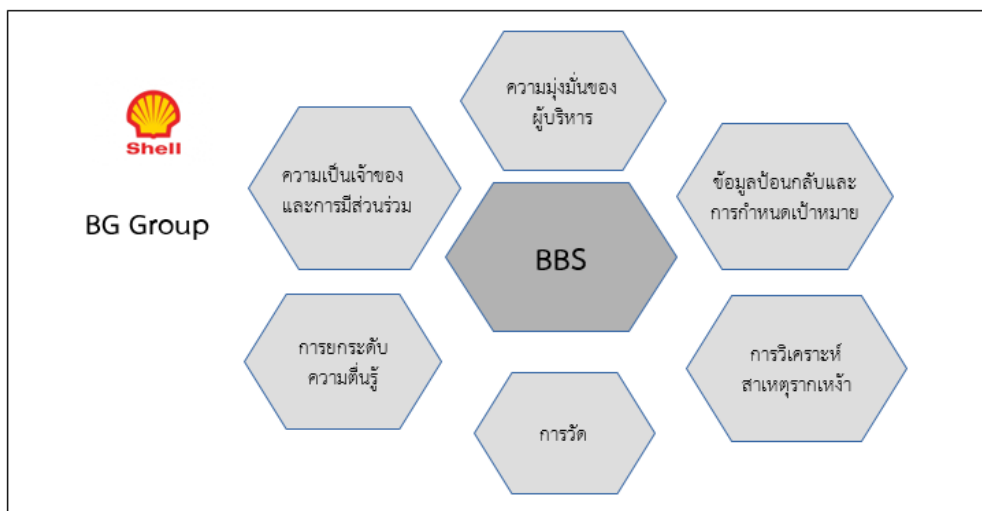

ภาพ 1 องค์ประกอบของตัวแบบพฤติกรรมความปลอดภัย

Note: Behaviour Based Safety (p. 21), by Oil Industry Safety Directorate, Retrieved from <https://www.oisd.gov.in/Image/GetDocumentAttachmentByID?documentID=37>

2.2 โครงสร้างของตัวแบบ นิยมเรียกโครงสร้างของตัวแบบนี้ว่า เอบีซี โมเดล (ABC Model) ประกอบด้วย ปัจจัยชักนำ (A – Antecedent หรือ Activator) พฤติกรรม (B-Behaviour) และผลสืบเนื่อง (C-Consequence) โดย

เน้นการเปลี่ยนพฤติกรรม แล้วส่งผลให้เกิดการเปลี่ยนแปลงผลที่เกิดขึ้นตามมา คือ มีความปลอดภัยมากกว่าเดิม ทั้งนี้ จะต้องการดำเนินการตามองค์ประกอบ 6 ประการดังกล่าวแล้ว ตามภาพ 2

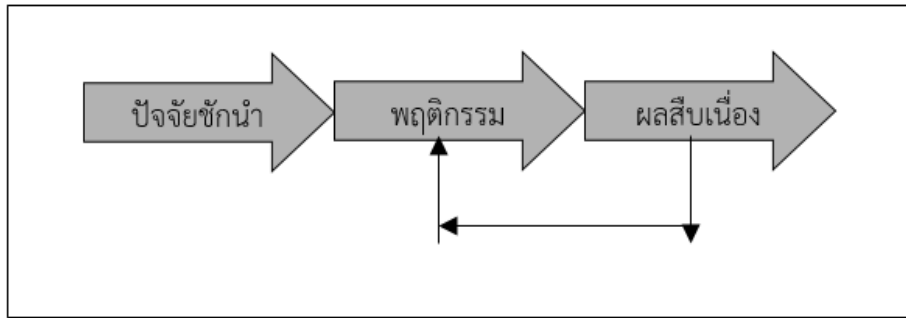

ภาพ 2 โครงสร้างตัวแบบพฤติกรรมความปลอดภัย

Note: *The ABC of behaviour: MindFly*, by Safety Matters Foundation, & Singh, A., 2019, March 8, Retrieved from <https://safetymatters.co.in/2019/03/08/the-abc-of-behaviour-mindfly/>

อนึ่ง ตัวแบบพฤติกรรมความปลอดภัยนี้ มีผู้ให้ความเห็นแตกต่างกันอย่างมากในแง่ของประสิทธิภาพและประสิทธิผลในการจัดการความปลอดภัย ส่วนหนึ่งเห็นว่าสามารถลดอุบัติเหตุได้ แต่อีกส่วนหนึ่งเห็นว่าไม่มีประโยชน์ รายละเอียดดังกล่าว จะได้นำเสนอในหัวข้อการวิเคราะห์เปรียบเทียบจุดแข็งและข้อจำกัดของตัวแบบ

3. ระบบการจัดการความปลอดภัยแบบทันเวลา (In-Time Aviation Safety Management System – IASMS) ขององค์การบริหารการบินและอวกาศแห่งชาติสหรัฐอเมริกา

ตัวแบบนี้พัฒนาขึ้นมาโดยคณะกรรมการประกันความปลอดภัยการบิน (Aviation Safety Assurance Committee) สถาบันวิชาการแห่งชาติ ด้านวิทยาศาสตร์ วิศวกรรม และการแพทย์ (National Academies of Sciences, Engineering, and Medicine) เพื่อเป็นแนวทางการจัดการความปลอดภัยสำหรับองค์การบริหารการบินและอวกาศ (NASA) ประเทศสหรัฐอเมริกาให้ความสำคัญกับความพร้อมของระบบ สามารถตรวจจับหรือขจัดปัญหาสำคัญด้านความปลอดภัย (high-priority safety issue) ได้ตามเวลาจริงของระบบทั้งหมด (Real-time System-wide Safety Assurance--RSSA) หรือ ก่อนเกิดเหตุ (Aviation Safety Assurance Committee, 2018, p. 24962) เป็นแนวคิดที่นำเอาเสาหลัก 1 ใน 4 ของ ระบบการจัดการความปลอดภัยขององค์การบริหารการบินพลเรือนระหว่างประเทศ คือ การประกันความปลอดภัยมาประยุกต์ใช้เป็นกระบวนการหลักทั่วทั้งองค์กรในเวลาจริง (Real-time System-wide Safety Assurance--RSSA) มีการตรวจสอบ ประเมินข้อมูล และระบบอย่างต่อเนื่อง ทำให้ระยะเวลาวงจรของการ

ประกันความปลอดภัยเป็นศูนย์ (zero safety insurance cycle) คือ ไม่ต้องรอเวลาใด ๆ เลย สามารถสรุปแนวโน้มของสถานการณ์อย่างละเอียดจนถึงระดับต่อวินาที นาที ชั่วโมง ฯลฯ และสามารถกำหนดมาตรการดำเนินงานได้ตามความจำเป็น ทันเหตุการณ์จริงโดยอัตโนมัติ ในลักษณะระบบในระบบ (system-of-system) กล่าวคือ มีระบบที่สามารถปรับระบบที่เหมาะสมใหม่ได้ตามความจำเป็นทันเวลา (Aviation Safety Assurance Committee, 2018, p. 24962) สาระสำคัญโดยสรุป มีดังต่อไปนี้

3.1 เป้าหมายการดำเนินงาน เนื่องจากตัวแบบนี้เพิ่งเริ่มพัฒนาขึ้น องค์การบริหารการบินและอวกาศ จึงตั้งเป้าหมายการพัฒนาระบบความปลอดภัยแบบทันเวลา เป็น 3 ระยะ คือ

1) กำหนดขอบเขตเฉพาะ (domain specific) สร้างความตระหนักเกี่ยวกับระบบทั่วทั้งองค์กร จัดให้มีช่องทางเข้าถึงข้อมูลความปลอดภัยและการวิเคราะห์ เพิ่มประสิทธิภาพความปลอดภัยโดยการตรวจจับ (detect) และแจ้งเตือน (alarm) ความไม่ปลอดภัยในสถานการณ์ที่สนับสนุนการตัดสินใจเบื้องต้นสำหรับกรณีไม่ซับซ้อนหรือกรณีที่มีความสูญเสียไม่มาก ระยะเวลาดำเนินการ ตั้งแต่ปี ค.ศ. 2015 ถึง 2025

2) ผสมรวมเทคโนโลยีการทำนายกับการดำเนินงานแต่ละส่วน (integrated predictive technologies with domain-level application) จัดให้มีช่องทางเข้าถึงข้อมูลและการวิเคราะห์ทั่วทั้งองค์กร สนับสนุนการตัดสินใจของแต่ละส่วนงาน เกี่ยวกับความปลอดภัยในระดับที่ซับซ้อน ระยะเวลาดำเนินการตั้งแต่ปี ค.ศ. 2025 ถึง ค.ศ. 2035

3) การจัดการสถานะคุกคามความปลอดภัยแบบปรับตัวได้ตามเวลาจริง (adaptive real-time safety threat management) ผสานการดำเนินงานทุกภาคส่วน (multi-agent) เพื่อตรวจจับและประเมินสถานะคุกคาม (threat) ความปลอดภัย การดำเนินงานจะอยู่ในสถานะ

พลวัต (dynamic) และทันเวลาจริง ระยะเวลาดำเนินการตั้งแต่ปี ค.ศ. 2035 ถึง ค.ศ. 2045)

3.2 ข้อมูลที่ใช้วิเคราะห์ ตัวแบบระบบการจัดการความปลอดภัยแบบทันเวลา ต้องอาศัยข้อมูลทั้งหมดของการดำเนินงาน ตัวอย่างของข้อมูลบางส่วน ตามภาพ 3

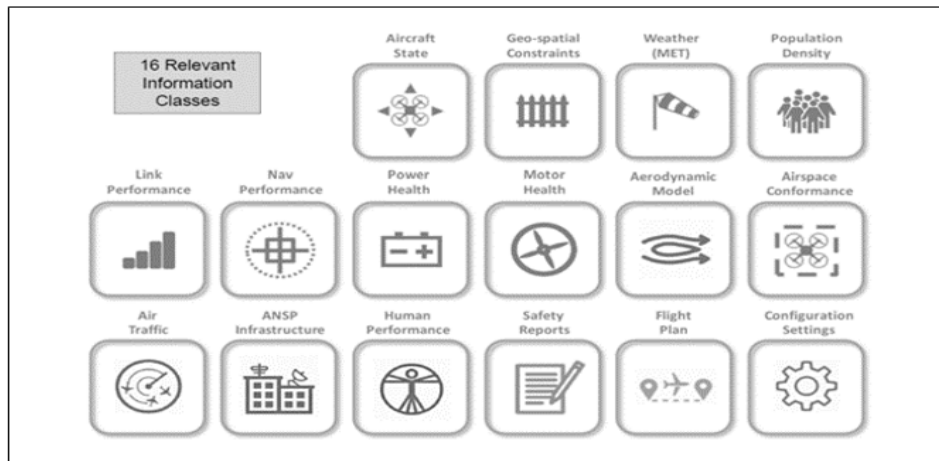

ภาพ 3 ตัวอย่างระบบข้อมูลแต่ละระบบที่นำมาประมวลรวมกันเป็นระบบการจัดการความปลอดภัยแบบทันเวลา

Note: A Concept of Operations (ConOps) and Design Considerations for an In-time Aviation Safety Management System (IASMS) for Advanced Air Mobility (AAM), (p. 7), by Ellis, K., Krois, P., Koelling, J., Prinzel, L., Davies, M., & Mah, R, 2021, Retrieved from <https://aam-cms.marquitech/uploads/aam-portal-cms/originals/836f27f0-491c-45ae-b43a-e2ec6b78cd22.pdf>

3.3 ตัวแบบการวิเคราะห์เชิงทำนาย (predictive analytics model) เนื่องจากตัวแบบการจัดการความปลอดภัยแบบทันเวลา เน้นการทำนาย จึงจำเป็นต้องใช้เทคนิคการพยากรณ์ที่แม่นยำ คณะกรรมการบริหารสุขภาพและความปลอดภัย (Health and Safety Executive--HSE) ประเทศสหราชอาณาจักร ระบุว่า ปัจจุบันตัวแบบการทำนายที่มีประโยชน์ในการรวบรวมและวิเคราะห์สาระสำคัญด้านความปลอดภัยให้ผู้มีอำนาจตัดสินใจ (decision-maker) จัดแบ่งกลุ่มใหญ่ ๆ ได้ 3 กลุ่ม ดังรายละเอียดต่อไปนี้ (Irish Health and Safety Executives--HSE, 2020)

1) ตัวแบบเชิงพยากรณ์ สาระสำคัญ คือ การสร้างข้อมูลในอนาคตขึ้นมาจากข้อมูลเดิม ทำให้มองเห็นสถานการณ์ว่า น่าจะมีโอกาสจะเกิดความไม่ปลอดภัยได้ในสถานการณ์ใด ณ เวลาใด ทำให้สามารถดำเนินการป้องกันได้ทันเหตุการณ์

2) ตัวแบบการจำแนกประเภท เป็นตัวแบบที่นิยมใช้มากที่สุด เป็นวิธีที่ทำได้ง่ายที่สุด สาระสำคัญ คือ การแยกประเภทข้อมูลตามหัวข้อที่กำหนดไว้ จะสามารถพิจารณาเห็นความถี่ของโอกาสและรูปแบบที่จะเกิดความไม่ปลอดภัยอย่างใดอย่างหนึ่งได้ สามารถให้ความสำคัญกับการป้องกันในสายงาน หรือสถานการณ์ที่คาดการณ์ไว้อย่างใดอย่างหนึ่ง

3) ตัวแบบค่าผิดปกติ สาระสำคัญ คือ การรวบรวมข้อมูลเพื่อสังเกตค่าผิดปกติ เพื่อสามารถระบบการจัดการความปลอดภัยทันเวลาจริง คาดการณ์เหตุที่อาจเกิดความไม่ปกติ (anomaly) ขึ้นได้

อย่างไรก็ตาม ตัวแบบนี้ จำเป็นต้องอาศัยเทคโนโลยีระดับปัญญาประดิษฐ์ (artificial intelligence--AI) ใช้ข้อมูลจำนวนมาก เพื่อให้เกิดการเรียนรู้ของเครื่องจักร (machine learning) และการเรียนรู้แบบลึก (deep learning) และมีความจำเป็นต้องประเมินประสิทธิภาพของตัวแบบอย่างต่อเนื่องอยู่เสมอ

การวิเคราะห์ประสิทธิภาพของตัวแบบ

จากการทบทวนวรรณกรรม ผู้เขียนมีความเห็นว่า ระบบการจัดการความปลอดภัยขององค์การการบินพลเรือนระหว่างประเทศ (SMS) เป็นตัวแบบการจัดการความปลอดภัยที่ได้รับการยอมรับเป็นหลักเพียงระบบเดียวในอุตสาหกรรมการบิน สำหรับตัวแบบพฤติกรรมความปลอดภัย (BBS) นั้น มีการนำแนวคิดเรื่องวัฒนธรรมความปลอดภัยมาใช้เป็นส่วนหนึ่งของระบบ SMS ส่วนตัวแบบระบบการจัดการความปลอดภัยแบบทันเวลา (IASMS) นั้น เป็นการเพิ่มส่วนขยายของ SMS อย่างไรก็ตาม มีประเด็นที่ควรพิจารณาในการเพิ่มประสิทธิภาพและประสิทธิผลของตัวแบบ SMS โดยพิจารณาหลักคิดของตัวแบบอีก 2 ตัวแบบที่นำเสนอมาในหลายประเด็น คือ มาตรฐานของตัวแบบ ความสำคัญของการจัดการความปลอดภัยในองค์กร ระดับการมีส่วนร่วม ความยั่งยืนและการพัฒนาต่อเนื่อง และการประยุกต์ใช้ตามบริบททางสังคม ดังรายละเอียดต่อไปนี้

1. มาตรฐานของตัวแบบ ผลการศึกษาหลักคิดที่รองรับระบบความปลอดภัยการบินของประเทศออสเตรเลียเมื่อเร็วๆ นี้ (Burling, 2021) พบว่า ตัวแบบการจัดการความปลอดภัยทางการบินปัจจุบัน ได้รับอิทธิพลจากหลักคิด 3 ตัวแบบ คือ ตัวแบบเชล (SHELL) ตัวแบบเนยสวิส (Swiss Cheese) และ ตัวแบบ 5เอ็ม (5M's) ซึ่งทั้ง 3 ตัวแบบที่นำเสนอในบทความตอนนี้ ถือเป็นตัวแบบเชิงระบบทั้งหมด เห็นได้ชัดเลยว่า ตัวแบบการจัดการความปลอดภัยปัจจุบันให้ความสำคัญกับองค์ประกอบทุกส่วน ถือเป็นจุดแข็งที่จะนำไปสู่ประสิทธิภาพของความปลอดภัยได้อย่างดี

เมื่อพิจารณาเปรียบเทียบกับตัวแบบ BBS ซึ่งยึดความสมัครใจของบุคลากรในการสร้างวัฒนธรรมความปลอดภัย มีความเป็นไปได้สูงที่จะเกิดความแตกต่างกันไปในแต่ละองค์กร ไม่สามารถยึดเป็นมาตรฐานได้ และแนวโน้มที่สนใจเฉพาะพฤติกรรมที่สังเกตได้นั้น ถือว่ามององค์ประกอบของอุบัติเหตุแคบเกินไป (Hopkins, 2006, pp. 583–597) แต่แนวคิดนี้ยังคงยึดถืออยู่ในวงการการบินสมาคมเจ้าของอากาศยานและนักบิน (Aircraft Owners and Pilots Association) ระบุว่า ร้อยละ 75 ของอุบัติเหตุทางการบินเกิดมาจากความผิดพลาด (error) ของนักบิน (Aircraft Owners and Pilots Association, 2016) แนวคิดนี้สรุปว่า ไม่ว่าหน่วยงานจะกำหนดมาตรฐานความ

ปลอดภัยอย่างละเอียดครบถ้วนเพียงใด ปัจจัยสำคัญที่จะทำให้เกิดประสิทธิภาพยังคงอยู่ที่ตัวบุคลากรเช่นเดิม การให้ความสำคัญกับพฤติกรรมที่ไม่ปลอดภัยของบุคลากรระดับปฏิบัติการลักษณะนี้ จะนำไปสู่การมองข้ามความสำคัญขององค์ประกอบอื่น ๆ ไป ถือได้ว่าตรงข้ามกับหลักคิดเชิงระบบที่ถือว่าพฤติกรรมของบุคลากรเป็นผลมาจากองค์ประกอบอื่นอีกหลายด้าน ที่เป็นสาเหตุเบื้องต้น (underlying causation) (Jiang, Fang & Zhang, 2015; Skowron-Grabowska & Sobocinski, 2018, pp. 12-15)

สำหรับตัวแบบ IASMS ที่ยึดเทคโนโลยีในการนำข้อมูลทุกส่วนมาใช้ในการเตรียมความพร้อมให้ทันความเปลี่ยนแปลงนั้น ถึงแม้ว่าจะมีเทคโนโลยีเพียงพอและสามารถทำนายความเสี่ยงได้ แต่หากพิจารณาความรวดเร็วของความเปลี่ยนแปลง บุคลากรเองอาจไม่สามารถเตรียมความพร้อมได้ทันเวลา ดังนั้นตามแนวคิดเชิงระบบ มีความจำเป็นต้องให้ความสำคัญกับการพัฒนาบุคลากรอย่างพอเพียงและทันเวลาด้วย

2. ความสำคัญของการจัดการความปลอดภัยในองค์กร เนื่องจากระบบการจัดการความปลอดภัยของ ICAO เป็นการบริหารแบบสั่งการ (top down) ดังนั้น ตัวแบบการจัดการความปลอดภัยจึงถือเป็นองค์ประกอบสำคัญโดยชัดเจน หลีกเลียงไม่ได้ แต่อย่างไรก็ตาม ธรรมชาติของการสั่งนั้นอาจนำไปสู่ปัญหาอีกด้านหนึ่ง คือ เพื่อความอยู่รอดของกิจการ ผู้บริหารมีแนวโน้มที่จะงดเว้นการลงทุนในมาตรการทางความปลอดภัยบางส่วน เพื่อลดต้นทุนการดำเนินงาน งานความปลอดภัยไม่ได้ส่งผลโดยตรงต่อรายได้ในขณะที่ต้องใช้เงินทุน เวลา และบุคลากรเพิ่มขึ้น จะเห็นว่าในคู่มือการจัดการความปลอดภัย ฉบับที่ 4 ของ ICAO เน้นว่า ผู้บริหารต้องเปรียบเทียบระหว่างการลงทุนในระบบความปลอดภัยกับผลดีของความปลอดภัยและผลกำไรทางธุรกิจด้วย (ICAO, 2018) ข้อจำกัดประเด็นนี้อาจส่งผลให้ลดความสำคัญของระบบความปลอดภัยลง แต่อย่างไรก็ตาม ถือได้ว่า มีข้อดีมากกว่าตัวแบบพฤติกรรมความปลอดภัยที่เน้นไปยังความสมัครใจ จึงไม่สามารถรับประกันได้ว่าความปลอดภัยจะได้รับการยอมรับในระดับที่เพียงพอ ส่วนแนวคิดตัวแบบ IASMS นั้น ดำเนินการบนพื้นฐานของระบบการจัดการความปลอดภัยอยู่แล้ว จึงไม่มีข้อจำกัดประเด็นนี้

3. การมีส่วนร่วม ตัวแบบ BBS มีจุดแข็งในแง่ของการส่งเสริมการมีส่วนร่วมโดยสมัครใจจากบุคลากรระดับปฏิบัติการ (bottom-up) ในลักษณะของวัฒนธรรมความปลอดภัยขององค์กรรวม (total safety culture) บุคลากรมีแนวโน้มที่จะให้ความร่วมมือมากกว่า เมื่อเปรียบเทียบกับ SMS ที่เป็นการสั่งการ (top-down) บุคลากรมีแนวโน้มที่จะรู้สึกถูกบังคับ และให้ความร่วมมือน้อยลง

ข้อจำกัดประเด็นนี้ สถาบันส่งเสริมความปลอดภัย อาชีวอนามัย และสภาพแวดล้อมในการทำงาน (องค์การมหาชน) - สสพท. กระทรวงแรงงาน ประเทศไทย สรุปว่า ตัวแบบ BBS เหมาะสมกับวัฒนธรรมไทยในแง่การสร้างความสัมพันธ์กับพนักงานที่จะสามารถสร้างความตระหนักเกี่ยวกับความปลอดภัยได้จากการพบปะ พูดคุย ให้ความรู้ และนำไปปฏิบัติเพื่อสร้างทัศนคติที่ดีในเรื่องความปลอดภัยในองค์กร ทำให้เกิดพฤติกรรมความปลอดภัยที่ยั่งยืนมากกว่า การบังคับใช้กฎ ระเบียบ (สถาบันส่งเสริมความปลอดภัย อาชีวอนามัย และสภาพแวดล้อมในการทำงาน, 2562) ดังนั้น จึงเป็นประเด็นที่น่าสังเกตและศึกษาเพิ่มเติมว่า ตัวแบบ SMS มีความสอดคล้องกับบุคลากรและบริบทของหน่วยงานการบินของประเทศไทยเพียงใด

4. ความยั่งยืนและการพัฒนาต่อเนื่อง องค์การบริหารการบินกลาง สหรัฐอเมริกา สรุปว่า ในการที่หน่วยงานนำตัวแบบการจัดการความปลอดภัยของ ICAO ไปใช้ โดยจัดให้มีเอกสารของระบบความปลอดภัย เพียงเพื่อให้ผ่านการตรวจสอบ ('buy an SMS') แต่ผลที่แท้จริงของระบบความปลอดภัยยังไม่สามารถเกิดขึ้นได้ (Federal Aviation Administration-- FAA, 2010, p. 12) เอกสารเป็นเพียงขั้นตอนแรกของการพัฒนาระบบความปลอดภัย

แต่เป้าหมายในปัจจุบัน คือ การพัฒนาอย่างต่อเนื่อง (continuous improvement) เพราะปัจจัยที่ส่งผลต่อความเสี่ยงและความปลอดภัยเปลี่ยนแปลงไปเสมอ การดำเนินการตามขั้นตอนเดิม ๆ เป็นเรื่องที่ไม่สามารถนำไปสู่ความสำเร็จใด ๆ ได้เลย มาตรการเชิงรุก (proactive) และการคาดการณ์ล่วงหน้า (predictive) ที่เน้นการใช้ข้อมูลเพื่อการตัดสินใจเป็นแนวทางสำคัญ ดังนั้น การนำตัวแบบ IASMS มาใช้จึงเป็นแนวทางสอดคล้องกับความจำเป็นอย่างยิ่ง แต่ทั้งนี้ การพัฒนาบุคลากรยังคงเป็นมาตรการระยะยาวที่สำคัญของระบบความปลอดภัย และจะต้องคำนึงถึงการลงทุนด้านการฝึกอบรมพัฒนาบุคลากร ซึ่งเท่ากับว่าครอบคลุมจุดเน้นของตัวแบบ BBS ด้วยดังกล่าวแล้ว

5. การประยุกต์ใช้ตามบริบททางสังคม ตัวแบบการจัดการความปลอดภัยการบินปัจจุบัน ทุกตัวแบบ มีองค์ประกอบที่ซับซ้อน มุ่งดำเนินการในระยะยาว แต่ละหน่วยงานมีความจำเป็นต้องเตรียมความพร้อมและทรัพยากรอย่างเพียงพอ ตัวแบบเหล่านี้จำเป็นต้องนำไปใช้ในทุกหน่วยงาน ทุกพื้นที่ ซึ่งมีความแตกต่างทางสังคม การเมือง และเศรษฐกิจ การประยุกต์ใช้จึงแตกต่างกัน จึงประสบความสำเร็จแตกต่างกันด้วย ความเป็นเอกภาพของระบบ จึงยังคงเป็นปัญหา กล่าวได้ว่า ระดับความสำเร็จของการดำเนินงานจะแตกต่างกัน (Air Traffic Organization & Federal Aviation Administration, 2018) ซึ่งขึ้นอยู่กับองค์ประกอบที่สำคัญอย่างหนึ่งของ SMS คือ มาตรการพัฒนาอย่างต่อเนื่อง (continual improvement) สรุปการเปรียบเทียบประสิทธิภาพและประสิทธิผลของตัวแบบการจัดการความปลอดภัยการบิน ตามตาราง 2

ตาราง 2

สรุปการเปรียบเทียบประสิทธิภาพและประสิทธิผลของตัวแบบการจัดการความปลอดภัยการบิน

ตัวแบบ	จุดแข็ง	ข้อจำกัด
SMS	<ul style="list-style-type: none"> ☐ มาตรฐานเดียวกัน ☐ มองระบบ ☐ กำหนดขึ้นสำหรับอุตสาหกรรมการบินโดยเฉพาะ 	<ul style="list-style-type: none"> ๑ การบังคับใช้ (top-down) ๑ ภาระเอกสาร ๑ ต้องใช้ความมุ่งมั่นของผู้บริหารอย่างมาก ๑ ความซับซ้อนของระบบ
BBS	<ul style="list-style-type: none"> ☐ ความสมัครใจและการมีส่วนร่วม (bottom-up) ☐ ไม่ซับซ้อน 	<ul style="list-style-type: none"> ๑ เน้นองค์ประกอบเดียว คือ พฤติกรรมผู้ปฏิบัติงาน ๑ รวบรวมข้อมูลจากการสังเกตพฤติกรรมเท่านั้น
IASMS	<ul style="list-style-type: none"> ☐ ข้อมูลจริง ทุกด้าน ☐ เชิงรุกชัดเจน ☐ เพิ่มความปลอดภัยได้ในเวลาปัจจุบัน 	<ul style="list-style-type: none"> ๑ ความพร้อมของบุคลากร ๑ ขาดข้อมูลที่ไม่อยู่ในระบบออนไลน์

หมายเหตุ: วิเคราะห์ตามความเห็นของผู้เขียน

จากการเปรียบเทียบดังกล่าว จะเห็นว่า ทุกตัวแบบมีทั้งจุดแข็งและข้อจำกัด แต่เห็นได้ชัดว่า ตัวแบบ SMS มีองค์ประกอบที่ควรรวมจุดแข็งของตัวแบบอีก 2 ตัวแบบอยู่ครบถ้วนแล้ว ในทางปฏิบัติ สายการบินพาณิชย์และหน่วยงานทางการบินต่าง ๆ สามารถยึดถือตัวแบบ SMS ของ ICAO เป็นหลักอย่างครบถ้วน โดยผู้บริหารเป็นผู้ตัดสินใจให้หน้าหนัก หรือให้ความสำคัญกับปัจจัยต่าง ๆ เพิ่มขึ้นอย่างสอดคล้องกับสถานการณ์ บริบทและเป้าหมายขององค์กร

อย่างไรก็ตาม ในปัจจุบันแม้จะมีการนำตัวแบบความปลอดภัยเชิงระบบต่าง ๆ มาใช้แล้วเป็นระยะเวลาพอสมควร การดำเนินการนั้นยังไม่ประสบความสำเร็จตามเป้าหมาย อุปสรรคและข้อจำกัดยังคงเกิดขึ้น และมีความจำเป็น ต้องได้รับการแก้ไขปรับปรุงต่อไป ดังนั้น จะนำเสนออุปสรรค ข้อจำกัด และมาตรการการแก้ไขปรับปรุงหลังการใช้ตัวแบบเชิงระบบด้านความปลอดภัยในบทความเรื่องเดียวกันนี้ ในตอนที่ 4 อุปสรรค ปัญหา และกลยุทธ์สำหรับระบบความปลอดภัยในอนาคต

บทสรุป

ตัวแบบเชิงระบบในการจัดการความปลอดภัยการบิน เป็นมาตรการที่เน้นภาพรวมของการดำเนินการเชิงระบบ ให้ความสำคัญตั้งแต่ระดับบุคคล องค์กร และอุตสาหกรรม เพื่อลดความเสี่ยงโดยการมีส่วนร่วมของทุกฝ่าย ทุกระดับอย่างต่อเนื่อง ตัวแบบที่ได้รับการยอมรับมากที่สุดคือ ระบบการจัดการความปลอดภัยขององค์การการบินพลเรือนระหว่างประเทศ ลักษณะสำคัญ คือ การกำหนดมาตรฐานเดียวกันทุกองค์กร ในลักษณะการบังคับ ซึ่งอาจมีผลกับความสมัครใจของบุคลากรในการนำไปปฏิบัติ ตัวแบบที่มีการใช้แพร่หลายมากที่สุดในอุตสาหกรรมทั่วไปคือ ตัวแบบพฤติกรรมความปลอดภัย เน้นความสมัครใจในการมีส่วนร่วม มีการนำมาประยุกต์ใช้ในหน่วยงานทางการบินบางส่วน ข้อจำกัด คือ มีความแตกต่างกันในระดับปฏิบัติการอย่างมาก และมีแนวโน้มที่จะละเลยแนวคิดเชิงระบบไป ตัวแบบที่เริ่มพัฒนาขึ้นใหม่ คือ การจัดการความปลอดภัยแบบทันเวลา ซึ่งเน้นการใช้ข้อมูลจำนวนมากเข้าสู่การวิเคราะห์ของปัญญาประดิษฐ์ เพื่อระบุความเสี่ยงและแนวทางป้องกันในอนาคต ข้อจำกัดสำคัญ คือ คุณภาพของข้อมูล การใช้เทคโนโลยีใหม่ และความพร้อมของบุคลากร



References

- Air Traffic Organization & Federal Aviation Administration. (2018). *Establishing and maturing a safety management system federal aviation administration*. Retrieved from <https://www.icao.int/NACC/Documents/Meetings/2018/SMSANSP/SMSxANSP-P05.pdf>
- Aircraft Owners and Pilots Association. (2016). *Do the right thing: Decision making for pilots aircraft owners and pilots association*. Retrieved from <https://www.aopa.org/training-and-safety/online-learning/safety-spotlights/do-the-right-thing>
- Al-Hemoud, A. M., & Al-Asfoor, M. M. (2006). A behavior based safety approach at a Kuwait research institution. *Journal of safety research*, 37(2), 201–206. <https://doi.org/10.1016/j.jsr.2005.11.006>
- Aviation Safety Assurance Committee. (2018). *In-time aviation safety management: Challenges and research for an evolving aviation system*. National Academies Press. <https://doi.org/10.17226/24962>
- Bakshi, D. (2013). *Behaviour based safety in 5th international conference on the history of occupational and environmental health, erasmus expo & conference centre, rotterdam*. Retrieved from <https://www.oisd.gov.in/Image/GetDocumentAttachmentByID?documentID=37>
- Britton, T. (2022). *4 Management failures that kill aviation SMS implementations. SMS pro aviation safety software*. Retrieved from <http://aviationsafetyblog.asms-pro.com/blog/aviation-risk-management-programs-failures>
- Burling, T. (2021). *Aviation safety management theory: Three core models and the potential risk of evolution and change on aviation operations*. Retrieved from https://www.researchgate.net/publication/351689314_Aviation_Safety_Management_Theory_Three_core_models_and_the_potential_risk_of_evolution_and_change_on_aviation_operations
- Cassens, R. E. (2015). *The effectiveness of behaviour-based safety in the flight training environment*. Retrieved from <https://core.ac.uk/download/pdf/220145899.pdf>
- Civil Air Navigation Services Organization. (2008). *OD-10-Safety culture definition and enhancement process*. Retrieved from <https://www.icao.int/NACC/Documents/Meetings/2018/ASBU18/OD-10-Safety%20Culture%20Definition%20and%20Enhancement%20Process.pdf>
- Civil Aviation Safety Authority Australia. (2019). *Safety behaviours: Human factors for pilots. (2nd ed.). Resource booklet 1 Introduction*. Retrieved from <https://www.casa.gov.au/sites/default/files/2021-05/safety-behaviours-human-factor-for-pilots-1-introduction.pdf>
- Det Norske Veritas. (2015). *Behaviour based safety: The right way to safety! DNV*. Retrieved from <https://www.dnv.com/news/behaviour-based-safety-the-right-way-to-safety--52968>
- Dudin, M. N., Frolova, E. E., Gryzunova, N. V., & Borisovna, E. (2015). *The deming cycle (PDCA) concept as an efficient tool for continuous quality improvement in the agribusiness canadian center of science and education*. Retrieved from <https://citeseerx.ist.psu.edu/viewdoc/download?doi=10.1.1.960.3470&rep=rep1&type=pdf>
- Ellis, K., Krois, P., Koelling, J., Prinzel, L., Davies, M., & Mah, R. (2021). *A concept of operations (ConOps) and design considerations for an in-time aviation safety management system (IASMS) for advanced air mobility (AAM)*. Retrieved from <https://aam-cms.marqui.tech/uploads/aam-portal-cms/originals/836f27f0-491c-45ae-b43a-e2ec6b78cd22.pdf>

- Federal Aviation Administration--FAA. (2010). *Safety management system (SMS) implementation guide*. Federal aviation administration: Flight standards service - SMS Program Office.
- Finnish Institute of Occupational Health. (2021). *Zero accident archives finnish institute of occupational health*. Retrieved from <https://www.ttl.fi/en/tag/zero-accident/>
- Fleming, M., & Lardner, R. (2001). Promoting best practice in behaviour-based safety. *Symposium series, 148*, 473-486.
- German Social Accident Insurance. (2020). *Vision zero DGUV*. Retrieved from <https://www.dguv.de/en/prevention/visionzero/index.jsp>
- Gillis, A. S. (2022). *System of systems (SoS) app architecture*. Retrieved from <https://www.techtarget.com/searchapparchitecture/definition/system-of-systems-SoS>
- Hopkins, A. (2006). What are we to make of safe behaviour programs?. *Safety science, 44*(7), 583–597. <https://doi.org/10.1016/j.ssci.2006.01.001>
- Hueto, G. (2013). *Voluntary occurrence reporting BCA aviation safety*. Retrieved from https://www.icao.int/APAC/Meetings/2013_APRAST3/Voluntary%20Reporting.pdf
- Institute for Promotion of Occupational Safety, Health and Working Environment. (2019). *BBS: security behaviour. which kind of Thai style is good? NESDB*. Retrieved from <https://www.tosh.or.th/index.php/blog/item/571-bbs> (in Thai)
- International Civil Aviation Organization--ICAO. (2018). *Safety management manual*. (4thed.). Retrieved from <https://www.skybrary.aero/bookshelf/books/5863.pdf>
- ICAO. (2019). *Annex 19 safety management*. (2nd ed.). Retrieved from https://caainternational.com/wp-content/uploads/2018/05/AN19_2ed-publication.pdf
- ICAO. (2020). *ICAO safety report 2020*. Retrieved from https://www.icao.int/safety/Documents/ICAO_SR_2020_final_web.pdf
- Irish Health and Safety Authority. (2013). *Behaviour-based safety guide irish health and safety authority*. Retrieved from https://www.hsa.ie/eng/publications_and_forms/publications/safety_and_health_management/behaviour_based_safety_guide.pdf
- Irish Health and Safety Executives - HSE. (2020). *3 different predictive analytics models used in safety HSE network*. Retrieved from <https://www.hse-network.com/3-different-predictive-analytics-models-used-in-safety/>
- Jiang, Z., Fang, D., & Zhang, M. (2015). Understanding the causation of construction workers' unsafe behaviors based on system dynamics modeling. *Journal of management in engineering, 31*(6), 04014099. [https://doi.org/10.1061/\(ASCE\)ME.1943-5479.0000350](https://doi.org/10.1061/(ASCE)ME.1943-5479.0000350)
- Japan Industrial Safety and Health Association--JISHA. (2021). *Concept of Zero-accident Total Participation Campaign. JISHA*. Retrieved from https://www.jisha.or.jp/english/zero_accident.html
- Kaila, H. L. (2013). *Behaviour based safety in organizations: A practical guide*. New Delhi: I. K. International Pvt Ltd.
- Krause, T. R. (1997). *The behaviour-based safety process: Managing involvement for an injury-free culture*. (2nded.). U.S.: John Wiley & Sons.

- Oil Industry Safety Directorate. (2013). *Behaviour based safety*. Retrieved from <https://www.oisd.gov.in/Image/GetDocumentAttachmentByID?documentID=37>
- Partnership for European Research in Occupational Safety and Health--PEROSH. (2021). *Safety culture and accidents: Promotion of zero accident vision perosh*. Retrieved from <https://perosh.eu/project/safety-culture-and-accidents-promotion-of-zero-accident-vision/>
- Safety Matters Foundation, & Singh, A. (2019). *The ABC of behaviour: Mindfly*. Retrieved from <https://safetymatters.co.in/2019/03/08/the-abc-of-behaviour-mindfly/>
- Skowron-Grabowska, B., & Sobocinski, M. (2018). Behaviour based safety (BBS)—advantages and criticism. *Production engineering archives*, 20, 12–15. <https://doi.org/10.30657/pea.2018.20.03>
- SKYbrary. (2023). *Safety management system*. Retrieved from <https://www.skybrary.aero/articles/safety-management-system>
- US Department of Transportation. Federal Motor Carrier Safety Administration. (2000). *The potential application of behaviour-based safety in the trucking industry (FMCSA-MCRT-00-009)*. doi: <https://doi.org/10.21949/1502918>
- Vision Zero Network. (2021). *What is vision zero? vision zero network*. Retrieved from <https://visionzeronetwork.org/about/what-is-vision-zero/>
- Workplace Safety and Health Council. (2021). *Vision zero. workplace safety and health council*. Retrieved from <https://www.tal.sg/wshc/about-us/vision-zero>



A Visual Semiotic Analysis of Graphic Chinese Character

City and Provincial Logos

การวิเคราะห์อักขระภาพจีนในตราสัญลักษณ์เมืองและจังหวัด

Huiying Zhang¹ and Parichart Kluensuwan¹

ฮุยอิง จาง¹ และ ปารีชาติ คลื่นสุวรรณ¹

¹Semiotics and Cultural Studies, Liberal Art, Metharath University
¹สาขาสัญศาสตร์ และวัฒนธรรมศึกษา คณะศิลปศาสตร์ มหาวิทยาลัยเมธารัตน์

Received: March 8, 2023

Revised: March 23, 2023

Accepted: March 27, 2023

Abstract

This paper aims to discuss the forms of graphic Chinese character logos of cities and provincial regions in China from the visual semiotic perspective. Visual grammar proposed by Gunther Kress and Theo van Leeuwen (2006) is employed to analyze the representational, interactive and compositional resources of 75 graphic Chinese character logos for cities or provincial areas. This paper finds that more of the representational than those of the interactive or compositional resources are employed in these logo designs. Repetition and metonymy coincide with all three semiotic resources for meaning construction. Interestingly, it was found that the two most common cultural elements of Chinese architecture and landscape represented by the resources are meaningfully associated with Chinese philosophical thoughts of the requirement of rite and pursuit of harmony and unity between humankind and nature.

Keywords: Graphic Chinese Character City and Provincial Logos; Visual Semiotic Analysis; Representational Resource; Interactive Resource; Compositional Resource.

บทคัดย่อ

งานวิจัยนี้มีวัตถุประสงค์เพื่อวิเคราะห์อักขระภาพจีนในตราสัญลักษณ์เมืองและจังหวัดในประเทศจีนจากมุมมองของสัญศาสตร์เชิงภาพ โดยใช้หลักเกณฑ์การใช้ภาษาภาพของกันเนอร์ เครสเซ่ และธีโอ ฟาน ลีเวน ในการสร้างความหมายจากอักขระภาพจีนในตราสัญลักษณ์เมือง และจังหวัดจำนวน 75 ชิ้นงาน ผลการวิจัยพบว่า ในการออกแบบตราสัญลักษณ์นั้น มีการใช้การแทนความ (Representative Resource) มากกว่าการมีปฏิสัมพันธ์โต้ตอบ (Interactive Resource) และการให้คุณค่าจากองค์ประกอบทางกายภาพ (Compositional Resource) ส่วนการทำซ้ำและการใช้ภาพพจน์เป็นวิธีการที่ใช้ร่วมกับหลักการสร้างความหมายทางสัญศาสตร์ทั้ง 3 ประเภท ที่กล่าวมา นอกจากนี้ผลงานวิจัยชี้ให้เห็นว่าองค์ประกอบพื้นฐานทางด้านวัฒนธรรม 2 ประการ อันได้แก่ วัฒนธรรมด้านสถาปัตยกรรม และด้านภูมิทัศน์ มีการเชื่อมโยงความหมายกับความคิดเชิงปรัชญาของจีนในเรื่องพิธีกรรม และการแสวงหาความกลมกลืนเป็นหนึ่งเดียว

ระหว่างมนุษย์กับธรรมชาติ

คำสำคัญ: อักษรภาพจินตตราสัญลักษณ์เมืองและจังหวัด; การวิเคราะห์สัญลักษณ์ศาสตร์เชิงภาพ; ภาพแทนความ; การมีปฏิสัมพันธ์โต้ตอบ; การให้คุณค่าจากองค์ประกอบทางกายภาพ



Introduction

A logo is a symbol or other design adopted by an organization to identify its product. It should resonate with targeted audience (Logo, n.d.; Vos, 2022). Symbols, stylized texts or both are used in logos (TechTarget Contributor, 2017). Compared with images, texts are more direct and readable, and have thus become a key element in the logo designs of new brands (Wang & Wu, 2020, p. 40). Texts in logos can also help create a classic look and traditional quality (Morr, 2018). From the perspective of semiotic principles, Chinese characters are special two-dimensional figure designs and conventional social signs originated from images (Liu & Wang, 2017, p. 163). With visual features in the beginning, characters have undergone a transformation from images, symbols to a writing system, bearing the progression of Chinese civilization and containing rich and unique cultural connotation and form beauty. (Zhu, 2020, p. 151) As early as the Warring States Period (BCE 475 – BCE 221), characters were used in the logos of seals and imprints as vouchers for commodity exchanges in China. (Feng, 2006, p. 24) Thus, a semiotic analysis of characters in design is likely to reveal the relationship between formation of character signs and their meaning or representations. This paper aims to study the creative graphic Chinese characters in the logos of Chinese cities and provincial areas with regard to visual grammar and patterns, as well as rhetorical devices and cultural

elements constructed by semiotic resources.

Research Objectives

This study has two research objectives. One is to apply the visual grammatical framework to the graphic Chinese character city and provincial logos to discover the employed semiotic resources, the meaning construction processes through the resources, and the resources' rhetorical form and style. Second is to discover the particular elements included in the logos and these elements' association with the Chinese cultural practices.

Literature Review

Logos as Visual Language: A Means for Universal Communication.

While the use of characters as well as other Chinese elements “is now thoroughly established as one means of expressing Chinese identity and culture in design works”, “the current direction of stylistic expression is more towards a universal language that can be understood internationally in any culture” (Wong, 2001, p. 71). When characters are employed in logo design, their strokes and components are transformed into graphics. Graphics are a common communication mode and visual language. And as a universal language, they are not misconstrued due to the differences in nationalities, cultures or languages. (Liang & Guan, 2021, p. 184)

Logos are visual signs that use images as carrier, to extract an object's spiritual connotation. Logos unite "form" to "meaning" in order to express specific significance, as well as to distinguish themselves from other objects. (Du, 2018, p. 10) Based on a literature search using a phrase, "graphic Chinese character," and a word, "logo," it was revealed that papers and theses on topics of the features of graphical characters in logos, are mainly from the perspectives of visual communication and artistic designs.

1. Research on Visual Communication of Chinese Graphic Characters.

Through analyzing the means and styles of manifestation of graphic characters in a few cases, researchers have pointed out a profound impact of characters, as a key element in logo designs. With an aim to explore creative application of Chinese characters to logo designs, Wang (2019) analyzed characters' application principles and specific design methods based on Chinese character logos' unique advantages. Wang and Wu (2020) aimed to explore how characters as design elements impact logo designs. With an eye on the historical origin of the application of Chinese characters in logo design and characters' structural and aesthetic characteristics, they conducted a case study and summarized four features of characters in logos.

Different from the researchers who analyzed the general characteristics of non-classified graphic character logos, some scholars focused on the attributes of a particular type of logos or just one logo. Their studies are also in the fields of communication and designs. In a one-logo case study, Yang and Huang (2020) discussed the variation of the character forms with regards to incorporated elements, and revealed that using icons of elements to characters is

common in logo designs. Zhu (2020) found strategies and two specific methods of applying Chinese character graphicalization to tourism destination logos. Liang and Guan (2021) discussed expression forms and design approaches of graphic characters in a few logos for tourist areas, and summarized the manifestation, design approaches and innovative application of character graphicalization in designs. Du (2018) summarized the graphicalization methods of applying Chinese characters to city logo design and implemented the methods into the logo design of three Chinese cities. The above-mentioned studies aimed to offer reference for graphic designs of Chinese characters in logos and for the promotion of the visual images of represented places.

2. Limited Studies of Graphic Chinese Character Logos from a Social Semiotic Perspective.

Chinese characters are a typical type of sign which embodies such basic semiotic features as universality, stability, intelligibility, inheritability and creativity (Peng & Ouyang, 2015). However, only five papers containing semiotic and Chinese character graphicalization in their titles were achieved (in October 2022) from the China National Knowledge Infrastructure database after 2000. Semiotic theories of signifier-signified, and metaphor-metonymy, are used only to facilitate the research on character graphicalization in the communication and design fields. Li (2013) introduced the application of Chinese character graphicalization to designs of logos, posters, book binding and other branches of visual communication, and referred to the semiotic theory of "metaphor" (26). Liu and Wang (2017) analysed the connotation and meaning expression means of graphical Chinese characters. Peng and Ouyang (2015) explained that the unity

of form and meaning can be achieved by semiotic design. These studies introduced semiotic theories in general, but did not focus on any particular branch of the discipline.

This research chooses to study graphic Chinese character city and provincial logos from the perspective of social semiotics. A narrow scope of research objects of logos is expected to produce more specific results concerning the graphic character city and provincial logos.

Conceptual Framework

Representational meaning, interactive meaning and compositional meaning are the three key concepts in the analysis framework of this study. Each of these three meanings in the visual grammar framework is constructed by various resources or structures.

The representational meaning is achieved by narrative and conceptual structures. While narrative structures are vectorial patterns and serve to present unstable processes, conceptual structures are stable and reveal timeless quality of an object. Conceptual structures include classificational, analytical and symbolic patterns. Classificational structures bring different people, places or things together in one picture. Analytical structures relate participants to each other in terms of a part-whole structure (Jewitt & Oyama, 2004, p. 14). Symbolic structures define the meaning or identity of a participant.

The interactive meaning is constructed by such resources as contact, distance, point of view and modality. Demand and offer are the two types of contact. In demand pictures, people within the frame look directly at viewers located outside of the frame. (Kress & van Leeuwen, 2006, p. 118) A close-up, a medium shot and a long shot are employed to categorize logos in terms

of the distance between characters within and viewers outside. Involvement and detachment are two points of view. Modality is the reliability of messages.

The compositional meaning is chiefly defined by information value, framing and salience. The information value of any element is decided by its location in the visual design: on the left or the right, in the center or on the margin, or at the top or the bottom. “[T]he elements placed on the left are presented as Given, the elements placed on the right as New” (Kress & van Leeuwen, 2006, p. 181), and “what has been placed on the top is presented as the Ideal, and what has been placed at the bottom is put forward as the Real” (Kress & van Leeuwen, 2006, p. 186). Framing is a resource to disconnect or connect elements in visual representation. Salience is the degree of attractiveness of elements in visual image to viewers.

Research Methodology

This qualitative research is basically a descriptive and explanatory one, and takes as data the graphical character city logos in general, a type of “found” or pre-existing visuals like advertising or pictures. The descriptive method is used in data analysis and discussion. Interpretations of visual images broadly concur that there are four sites at which the meanings of an image are made: the site(s) of the production of an image, the site of the image itself, the site(s) of its circulation, and the site(s) where it is seen by various audiences. (Rose, 2016, p. 24) The site of the image itself is the focus of this study. The detailed analysis of images will be conducted on a set of collected logos of cities and provincial regions involving graphic Chinese character symbols.

The research aims to answer the following three questions:

1. What are the representational, interactive and compositional resources used in the graphic character city and provincial logos to construct meanings?

2. Are there any rhetorical devices that help to construct the meanings? If so, what and how the meanings are constructed?

3. What are the major cultural elements in the character city and provincial logos? To serve the aim of the current study, the Chinese character city and provincial logos are chosen based on the variety of logos available at the regional level.

Population and Sample



































Character logos of cities or provincial regions may contain either graphics, or characters, or combination of both in their symbols. This current paper concerns only logos with graphic characters, a hybrid of graphics and words. In addition, the samples must include logos from all provincial areas (the highest level of administrative regions in China). This is to ensure that the logos are from across the whole country. A preliminary search found that the number of logos of cities and provincial regions with graphic Chinese characters is not very large since many logos contain mere graphics. While most designers produce one or two city logos, Shi Chang-Hong, a designer from Guizhou Province of China whose graphic character designs have attracted public attention since 2011 (China National Radio [CNR] 2021, para. 12), has created series of logos of

cities and provincial regions. Shi's works are also recommended by mainstream portal websites in China (namely, People's Daily online, Chinanews, Sina, Sohu and other design-themed websites) and employed in design or communication-related researches (Cao, 2020, p. 47-48; Li, 2020, p. 26; Zhu, 2020) retrieved from China National Knowledge Infrastructure (abbr. CNKI). Thus, it is reasonable to use Shi's two series of graphic character logos covering every provincial region as samples of logos in the current study. However, to increase the variety of samples with the aim to discover more semiotic resources in the meaning construction of graphic character city logos, another seven logos were included in the samples. These seven logos were also selected based on the ratings from mainstream websites and the retrieved literature (Du, 2018, p. 11-12; Jiao, 2019, p. 10; Li, 2010, p. 11; Wang, 2019; Wang & Wu, 2020; Wu, 2009, p. 42; Zhu, 2020).

Finally, the samples of this present study include 75 logos in total. These logos contain one or more graphic characters. The first series of Shi's work released in 2020, as can be seen from Table 1 underneath, contains 34 logos of one-character abbreviations for all provincial administrative regions in China. The second series of his production released in 2016, as can be seen from Table 2 below, contains one- or multi-character image logos designed for regional tourism promotion. In this series, either the provincial region or a city selected from the region is represented. This series also has 34 logos covering all provincial areas.

Table 1



One-character logos of provincial regions designed by Shi Chang-Hong

sequence	1	2	3	4	5	6	7
logo							
character	澳 (Ao)	川 (Chuan)	鄂 (E)	甘 (Gan1)	赣 (Gan4)	港 (Gang)	桂 (Gui)
region	Macau SAR	Sichuan Province	Hubei Province	Gansu Province	Jiangxi Province	Hong Kong SAR	Guangxi Province
sequence	8	9	10	11	12	13	14
logo							
character	黑 (Hei)	沪 (Hu)	吉 (Ji2)	冀 (Ji4)	津 (Jin1)	晋 (Jin4)	京 (Jing)
region	Heilongjiang Province	Shanghai City	Jilin Province	Hebei Province	Tianjin City	Shanxi Province	Beijing City
sequence	15	16	17	18	19	20	21
logo							
character	辽 (Liao)	鲁 (Lu)	蒙 (Meng)	闽 (Min)	宁 (Ning)	黔 (Qian)	青 (Qing1)
region	Liaoning Province	Shandong Province	Inner Mongolia Aut. Reg.	Fujian Province	Ningxia Hui Aut. Reg.	Guizhou Province	Qinghai Province
sequence	22	23	24	25	26	27	28
logo							
character	琼 (Qiong)	陕 (Shan)	苏 (Su)	台 (Tai)	皖 (Wan3)	湘 (Xiang)	新 (Xin)
region	Hainan Province	Shaanxi Province	Jiangsu Province	Taiwan	Anhui Province	Hunan Province	Xinjiang Uygur Aut. Reg.
sequence	29	30	31	32	33	34	
logo							
character	渝 (Yu2)	豫 (Yu4)	粤 (Yue)	云 (Yun)	藏 (Zang)	浙 (Zhe)	
region	Chongqing City	Henan Province	Guangdong Province	Yunnan Province	Tibet Aut. Reg.	Zhejiang Province	

Source: Retrieved from <https://www.zcool.com.cn/work/ZNDIwNzAxMjg=.html>.

Table 2

One or multi-character city and provincial logos for tourism promotion designed by Shi Chang-Hong

sequence	35	36	37	38	39	40
logo						
character(s)	澳门 (Ao Men)	重庆 (Chong Qing)	福建 (Fu Jian)	甘肃 (Gan Su)	广东 (Guang Dong)	桂林 (Gui Lin)
region	Macau SAR	Chongqing City	Fujian Province	Gansu Province	Guangdong Province	Guilin City
sequence	41	42	43	44	45	46
logo						
character(s)	贵州 (Gui Zhou)	哈尔滨 (Ha Er Bin)	河北 (He Bei)	河南 (He Nan)	湖北 (Hu Bei)	湖南 (Hu Nan)
region	Guizhou Province	Harbin City	Hebei Province	Henan Province	Hubei Province	Hunan Province
sequence	47	48	49	50	51	52
logo						
character(s)	徽(Hui)	吉林(Ji Lin)	江西(Jiang Xi)	晋(Jin4)	京(Jing)	辽(Liao)
region	Anhui Province	Jilin Province	Jiangxi Province	Shanxi Province	Beijing City	Liaoning Province
sequence	53	54	55	56	57	58
logo						
character(s)	内蒙古 (Nei Meng Gu)	宁夏 (Ning Xia)	青岛 (Qing Dao)	青海 (Qing Hai)	三亚 (San Ya)	山东 (Shan Dong)
region	Inner Mongolia Aut. Reg.	Ningxia Hui Aut. Reg.	Qingdao City	Qinghai Province	Sanya City	Shandong Province
sequence	59	60	61	62	63	64
logo						
character(s)	深圳 (Shen Zhen)	四川 (Si Chuan)	苏州 (Su Zhou)	湾 (Wan1)	西安 (Xi An)	香港 (Xiang Gang)
region	Shenzhen City	Sichuan Province	Suzhou City	Taiwan	Xi'an City	Hong Kong SAR

sequence	65	66	67	68		
logo						
character(s)	新疆 (Xin Jiang)	云南 (Yun Nan)	藏(Zang)	浙(Zhe)		
region	Xinjiang Uygur Aut. Reg.	Yunnan Province	Tibet Aut. Reg.	Zhejiang Province		

Source: 48 is taken Retrieved from <https://www.esnpc.com/shichanghong-charm-china-34-provinces-and-cities-logo/>. The rest are from <https://www.zcool.com.cn/work/ZMTgyOTUxNTY=.html>.

Of the remaining seven logos shown in Table 3 below, six are produced by well-known artists or teams from leading design companies in China or of the world. Only the designer of the logo of Shenzhen City is unknown.

Table 3

One- or multi-character city logos by various designers.

sequence	69	70	71	72	73	74	75
logo							
character(s)	富(Fu)	广州 (Guang Zhou)	汉(Han)	杭(Hang)	庆(Qing4)	深(Shen)	香港 (Xiang Gang)
region	Fuyang City	Guangzhou City	Wuhan City	Hangzhou City	Chongqing City	Shenzhen City	Hong Kong SAR
designer	Zhang Ye-Qing	Cao Xue	Beijing Sheng xing Commu nication Association (China)	Daodao Design (China)	Jin Dai-Qiang	unknown	Landor Design (U.S.)

Source: 69, 71, 72 and 73 are taken from <https://zhuanlan.zhihu.com/p/90934314>; 70 is Retrieved from https://www.sohu.com/a/208605638_161795; 74 and 75 are from <http://zhuanlan.zhihu.com/p/129635024>.

The logos in each table are numbered alphabetically and consecutively based on the phonetic transcriptions, as shown in brackets beside characters in the three tables. If the characters in two logos share the same transcriptions, a number indicating the tone is added to the transcription. The autonomous region is abbreviated as Aut. Region. and Special Administrative Region as SAR. The logos are mentioned by the given sequences for convenient reference in this paper.

Research Tool

The semiotic and particularly the social semiotic perspectives are employed in the analysis of data. The analytical tools employed in the analysis are chiefly taken from social semiotics to create accounts of the signification process in the images of graphic character city and provincial logos. The visual grammar proposed by Gunther Kress and Theo van Leeuwen (2006) has been applied to the analysis of the logos. Technological innovation has facilitated the emergence of increasingly popular multimodal texts composed of words as well as graphics and pictures. According to Emanuel (2010, p. 5), visual literacy means the ability to interpret and extract meaning from multimodal texts despite the fact that meanings enclosed in human communication texts, including visual composition, are conveyed with some underlying purposes. Following Halliday's (1978) systemic functional theory to verbal language, Kress and van Leeuwen (2006) created a similar model for visual representation of three ramifications, in other words, representational meaning, interactive meaning and compositional meaning. Any semiotic modes have to be able to represent objects and their relations to a world outside their representational systems, in order to represent a particular

social relation between the producer, the viewer and the represented object, and to form texts eventually (Kress and van Leeuwen, 2006, p. 42-43). This established model provides "a systematic and comprehensive account of grammar of visual design" (Truy, 2017, p. 167) and "an invaluable 'tool kit' for comprehending images" (Truy, 2017, p. 168).

Collect data

The research objects are the graphic Chinese character logos of cities and provincial regions in China targeting people with Chinese background. The procedure of data collection began after the research objects are set. First, two series of Shi Chang-Hong's logos are collected. Then, more graphic character logos are selected based on recommendations and introductions mainly from two websites: Sohu and Zhihu. Sohu offers a multiplicity of services, including information about design, and was selected into the Top 100 list of Internet companies in China by the Internet Society of China and the Information Center of the Ministry of Industry and Information Technology of the PRC both in 2019 and 2021. Zhihu is a high-quality Q&A Internet community in Chinese and original content platform, where discussions about well-designed logos can be found. Logos are selected not only based on the aforementioned recommendations but also based on the scholarly literature retrieved from CNKI which offers such databases as Chinese journal, thesis and dissertation, proceedings, newspaper, books, standards, monographic serials, and yearbook. Only logos with graphic Chinese character symbols are kept in the sample. All the logos are collected from the Internet and their sources have been indicated in Tables 1 to 3 above.

Statistics

The Representational Resources and Meanings in Graphic Character City and Provincial Logos

Table 1 underneath summarizes representational resources in city and provincial

Table 1

Representational resources in city and provincial logos.

narrative structure	one-character logo	4, 27, 28, 34		69, 72, 74
	multiple-character logo		35, 37, 40, 42, 48, 56, 57, 61, 66	75
conceptual structure	classificational analytical symbolic	all logos		

As can be seen from Table 1 above, the narrative structures exist in both one- and multiple-character logos with particular strokes or vectors connecting components or characters. The graphic vectors fit into the design and contribute meaning to the logo. In Xiang (27), the vector of the winding shape penetrating vertical shapes are clouds. In Gui Lin (40), the longest horizontal vector resembles a river bank. The narrative structures in graphic characters do not display any processes. The vectors only lead the visual line of viewers.

All three conceptual structures exist in both one- or multi-character logos. A classificational pattern highlights certain local feature with same elements. He Nan (44) uses over 10 grottoes when this province owns one

logos in this study. The analysis examines the narrative and conceptual structures and their meanings in both one- and multi-character logos.

of the four major grottoes in China. An analytical pattern represents a region with a logo. Hu (9) comprises five representative skyscrapers symbolizing the cosmopolis' modernity. In symbolic patterns, every element or form chosen strengthens the regional personality. Qiong (22) uses a coconut palm, a beach pavilion, a vessel and seabirds to express an island style. Compared with the narrative pattern, the conceptual patterns are the mainstay of character logo design.

1. Interactive Resources and Viewers' Involvement Demands

The city and provincial logos in the present study use elements of interactive resources to demand for viewers' involvement as shown in Table 2 below.

Table 2

Interactive resources in city and provincial logos.

contact	demand	most logos		
	offer	1	59	74
distance	long shot	4, 7, 9, 10, 11, 12, 14, 15, 19, 20, 21, 22, 27, 28, 29, 34	35, 36, 40, 41, 42, 43, 44, 46, 47, 48, 49, 54, 55, 56, 57, 58, 59, 62, 64, 65, 66, 68	70, 73, 74
	medium shot	1, 2, 3, 5, 6, 8, 13, 16, 17, 18, 23, 24, 25, 26, 30, 33	37, 38, 39, 45, 50, 51, 53, 60, 61, 63, 67	69, 71, 75
	close-up	31, 32		72
	undecided		52	
viewpoint	involvement	most logos		
	detachment	vertical perspective	10, 18, 34	37, 48, 59
		horizontal perspective	1	59
modality	shape, color	all logos		

Most logos in this study belong to the “demand pictures,” in which characters facing viewers squarely, and demanding ideas from them, such as preference, yearning, and pride. Three exceptions are Ao (1), Shen Zhen (59) and Shen (74), where the characters face viewers at an angle, and allow viewers to examine the logos in a detached way.

Many logos use long and medium shots. All elements in the logos are manually divided by the authors into natural and cultural ones. A rough calculation reveals that landmark buildings and natural landscape are favorite elements in long shots. Manmade architecture or natural elements or a mix of them are seen in magnificent panorama. Yue (31) is a close-up showing a detailed lion’s head. Medium shots are employed in E (3) with a sword, Hu Bei (45) with the Yellow Crane Tower, Qing4 (73) with two human figures, etc.

Most logos use frontal angle to induce involvement from viewers. Yue (31) uses the theme of lion dancing to remind viewers of

the southern folk custom, and the unyielding national spirit. Some logos however use vertical or horizontal perspectives. Min (18) and Shen Zhen (59) use a downward angle to enable a view of the local earth buildings and the modern sky scrapers respectively. A downward angle offers viewers power while an upward angle bestows the represented object with power. Ao (1), Shen Zhen (59), and Shen (74) have been labeled earlier as offer pictures with slightly horizontal perspective.

Most logos in this study use abstract graphics (shape and color) and probe beyond the visual appearance of things with the naked eye: a roof for a building, suits and cards for the gaming industry, green and blue for hills and water, shades of brown and black for civil residences, etc.

2. Compositional Resources and the Value of Logos

The value contained in the city and provincial logos of the current study is exhibited via various compositional resources as shown in Table 3 below.

Table 3

Compositional resources in city and provincial logos.

	left-right placement	1, 2, 3, 5, 6, 7, 9, 12, 15, 20, 22, 23, 26, 27, 28, 29, 30, 34	35, 36, 37, 39, 40, 41, 42, 44, 47, 48, 52, 53, 54, 55, 56, 57, 59, 61, 62, 64, 65, 68	70, 71, 72, 73, 74, 75
	center-margin placement	4, 8, 11, 13, 14, 18	50, 51, 58, 60	
	top-bottom placement	8, 10, 11, 13, 14, 16, 17, 19, 21, 24, 25, 31, 32, 33	38, 43, 45, 46, 49, 50, 51, 58, 60, 63, 64, 66, 67	69
framing	color	1, 2, 3, 4, 5, 6, 7, 8, 9, 10, 11, 12, 13, 14, 15, 16, 18, 19, 20, 21, 22, 23, 24, 25, 26, 27, 28, 29, 30, 31, 32, 33, 34	35, 36, 37, 38, 39, 40, 41, 42, 43, 44, 45, 46, 47, 49, 48, 50, 51, 52, 53, 54, 55, 56, 57, 58, 59, 60, 61, 62, 63, 64, 65, 66, 67, 68	69, 70, 71, 72, 73, 74, 75
	shape	3, 4, 6, 7, 10, 11, 12, 14, 15, 16, 17, 18, 20, 23, 26, 27, 28, 29, 30, 31, 32, 33, 34	35, 37, 38, 39, 40, 41, 42, 43, 44, 45, 47, 48, 50, 51, 52, 53, 54, 58, 59, 60, 61, 63, 65, 66, 67, 68	69, 70, 71, 72, 73, 74, 75
salience	size, color or placement			

Left-right and top-bottom placements dominate the logo design. An example of left-right placement is Chong Qing (36) with the hot pot (transformed from the first character “Chong”) on the left and mountains (from the second character “Qing”) on the right. The native people love eating hot pot, which is known. The right part of the logo explains the reason for this preference, i.e., the damp mountainous living conditions. An example of top-bottom placement is Hu Nan (46). The second character “Nan,” transformed into natural scenery of mountains and rivers at the top, is ideal. The first character “Hu,” turned into artificial local housing at the bottom, is real. An example of center-margin placement is Gan1 (4), in which two roofs of the famous nine-story building at the Mogao Grottoes in this province are placed in the middle, accompanied by flying apsaras on sides.

Color and shape are equally important framing devices to indicate connection or disconnection. The two characters in Guang

Dong (39) use the same color scheme to achieve unity and coherence. The same Mongolian yurt shape for each character in Nei Meng Gu (53) and the parallel fold lines in Shen Zhen (59) unite individual characters and form a whole picture. The components or characters in a logo adhering to one color, the different shades of a color, one color scheme or similar shapes form a unity and expel everything else outside their boundary or frame. The frames of Ning (19) and Han (71) are more salient since they encompass everything else within. Whereas the frame of Ning relies on the strokes or a radical of the character, the seal frame in Han is a red block acting as the ground of the character figure.

Salience of elements are achieved by placement, size, color or other factors. The opener-shaped-top building in Hu (9) is the most salient because of its larger size and the more saturated black color. Kumbum Monastery stands out in Qing Hai (56) due to its thicker strokes. Salience can also be achieved by information

value as is mentioned earlier.

In the discussion of features of graphic character, while previous researches started from the hybrid of forms and meanings and summarized the attributes of the characters in order to inform designers and other researchers of visual communication, this research focuses more on the “syntax” of the logos and bases the semantic analysis on the semiotic resources.

Result

1. Graphic Character City and Provincial Logos and Construction of Meaning

In this study, the analysis of graphic character city and provincial logos is based on visual grammar from the perspective of social semiotics. The logos are decomposed into representational, interactive and compositional resources and the meanings are constructed through these resources. As to research question 1: Narrative patterns of representational resources are not typical in character logos for no real processes are displayed through stroke-vectors, and conceptual patterns are prevalent in character logos since logos select the representative elements to highlight certain features of their represented regions. Of the tools from interactive resources, most character logos choose demand images, long and medium shots, and an involved viewpoint. The other tools are much less reliant on. The modality of logos is mainly constructed by commonly known shapes and colors with few details. Of the tools from compositional resources, left-right and top-bottom placements are widespread and framing is completed by shape and color. In future graphic character city and provincial logo creation, incorporating vectors and designing certain evolving plot might enable more dynamic representation of places.

2. Semiotic Resources and Rhetorical Devices

In narrative structures, some vectors connect elements of similar shapes and offer an overwhelming manifestation of the most impressive regional features. The long horizontal vector in the middle of Gui Lin (40) connects green shapes of hills and reflections representing the finest scenery of the city. The horizontal vector in Ji Lin (48) connects three triangles representing Tianchi (a lake on the top of the Changbai Mountains in Jilin Province), although there is only one Tianchi. By connecting repetitive elements, vectors make repetition more salient.

Conceptual patterns are a major tool in designing graphic character logos. And a coincidence is discovered between conceptual patterns and rhetorical devices. Repetition is plentiful in classificational patterns, metonymy in analytical patterns, and repetition, metaphor, pun and antithesis in symbolic patterns.

Using same elements under a subdivision of culture or nature is repetition in classificational patterns. Not only particular items but also colors and shapes can be repeated to achieve coherence: different shades of black on the building shapes in Hu (9), hill and reflection shapes as well as the color green in Gui Lin (40), two human figures in Qing 4 (73) (which is also an example of personification), etc.

Analytical patterns of part-whole relations are in essence metonymy. A logo is not able to offer an all-round representation of a region. Usually, the most representative items are shown in compact graphics to stress one or more native features: the willow branch and leaves in Su (24) for the natural scenery of the south of the lower reaches of the Yangtze River, the camera and film in Gang (6) and Xiang Gang

(64) for Hong Kong's flourishing movie industry, etc. Compared with the one-character logo Gang, the two-character Xiang Gang offers entails more elements. In addition to the camera and film, a handbag and the Bank of China Tower stand for Hong Kong's status as a shopping paradise and an international financial center. No matter how many elements are contained in a logo, it is a metonymic representation of the region.

A variety of devices are in symbolic patterns. Four cases use special arrangement of lines in their representation. The horizontal strokes and one vertical stroke in Jin1 (12) represent the connections between the prosperous harbor of Tianjin City and the other places all around the world. A connection is created between the crisscrossing of the strokes and the network of transportation. This logo contains a repetition and a metaphor at the same time. The flowing lines in Xin (28) represent both the Silk Road and the cheerful scene of Uyghur people singing and dancing, which is a pun. In Fu (69) a reversal relationship of antithesis is created between the forms of still hills above and flowing water below. Shen (74) also contains a metaphor in which the emanated lines and dots comprising the graphic character manifest the city's temperament of openness, diversity, inclusiveness, greatness, dream and legend.

Modality is the only one of all interactive resources that is related to rhetorical devices: repetition, metonymy, and metaphor. It is common in visual image to use socially conventional colors and shapes to represent objects. For example, green and blue are for hills and water, and cornices are for traditional Chinese styled dwellings and edifices. Modality is also achieved through repeated forms, related elements of intended objects, or connections between two different

fields. Two human figures based on the form of Qing (73) stresses double happiness of people when Qing literally means happiness. The Chinese seal style of Han (71) is a metonymic indication of Wuhan City's central status and its cultural context of Chu and Han period (206 BCE - 203 BCE) in history. The personality of Shenzhen is shown metaphorically through the dots and lines emanating from the center of Shen (74).

Likewise, the association with rhetorical devices is discovered in compositional resources of information value and framing. The balance in the center-margin placement creates repetition. A case in point is the flying apsaras on the left and right of Gan1 (4). Color and shape as framing resources are repeated to enhance unity in a logo. Repetition builds an instant connection between similar forms and is heavily relied on in compositional meaning construction.

Rhetorical devices are an indispensable part of meaning construction through semiotic resources. They are especially powerful in forming conceptual patterns. Previous researches have analyzed the usage of rhetorical devices in graphic character design. Gao (2019) discussed the expression of metaphor/metonymy, hyperbole and personification in character logos. Li (2020) gave a comprehensive study of rhetorical behavior of creative Chinese character design from devices on meaning and form. Rhetorical devices are exemplified sporadically in a few other researches (Li, 2013, p. 26). However, this paper's discussion on rhetorical devices is conducted under each of the three types of semiotic resources. Each type employs a slightly different mix of rhetorical tools. As to research question 2: Repetition and metonymy are two major devices the semiotic resources depend on. While repetition is more related to semiotic resources in form, metonymy

is discovered through a part-whole relation in meaning. Although repetition is intuitive and metonymy is characteristic of logo designs, employing other types of rhetorical devices might give fresh looks to logos and make logos more impressive.

3 Semiotic Resources and Cultural Elements

Chinese characters are made up of strokes and radicals combined in different ways. Characters as well as their components in regional logos are transformed into diversified Chinese cultural elements chiefly through representational resources, since interactional resources mainly establish connections between represented regions and viewers, and compositional resources concern the arrangement of elements in images. Architecture and landscape are favorite elements in this study's 75 logos. The preference for them in character logos reflects thoughts in Chinese culture.

3.1 Architecture

Architecture in the logos includes civil dwelling, palaces, temples, skyscrapers, military buildings, towers and archways. These elements of various shapes and colors are blended with the forms of characters. Some logos are sole representation of architecture while others are a mix of architecture and elements of other categories, such as nature and human activities. A symmetric layout is salient in architectural elements.

Semiotic resources such as conceptual structure, distance, modality and framing can be found in architectural elements. Conceptual structures depend substantially on repetition and metonymy. The palace complex in Jing (14) is a long shot with five roofs. Medium shots showing entire traditional constructions with corniced

roofs are seen in Wan (26), Gan Su (38), Hu Bei (45), Xi An (63), Zang (67) and Hang (72). In terms of modality, thicker strokes and color blocks are used in traditional-styled and historic buildings, while thin lines appear more frequently in modern constructions in Shen Zhen (59) and Guang Zhou (70). Thicker strokes and blocks are heavier and convey a sense of historical legacy and cultural heritage.

Symbolic patterns use symmetrical layouts, specific colors and shapes to strengthen regional characteristics. Yellow, the color of land and wealth, assumes the connotation of power. It is used on roofs of palaces and official buildings, and glazed tiles of these grand constructions. Yellow roofs are detected in Jing (14 and 51). Roofs of colors close to yellow are seen in Gan1(4), Ji 4 (11), Jin4 (13), Liao (15), Gan Su (38), Hu Bei (45), Wan1 (62) and Xi An (63), all of which contain non civil buildings. Symmetry, another distinctive symbolic attribute, is found in the above-mentioned examples and other traditional structures. One of the most conspicuous features of Chinese traditional architecture is symmetry (Yan, 2009, p. 3). Most traditional Chinese buildings strictly follow an axis-centered principle with symmetrical wings. In an architectural cluster, the most important building is put on the axis and subordinate buildings are arranged on two sides, which is a manifestation of "priority in rank, i.e., Confucian requirement of rite" (5). Symmetrical architecture of neat formation conveys a style of balance, squareness and sincerity. Cornices - roofs with corners turning upward - are represented in a symmetrical style. As a distinctive feature of Chinese traditional construction, cornices are widely employed in plain civil dwellings, stately houses and palaces. In some cases, corniced

roofs stand for whole building, which is an example of metonymy. Despite the various colors and modestly different shapes, cornices can be easily “recognized as originating from the same cultural root” (Lai, 2018, p. 62). The discrepancies in cornices’ decoration showcase the concept of hierarchy in the traditional ethical code.

Other styles of architecture include religious buildings in He (8), Ning (19), Qing1 (21), Zang (33 and 67), Ha Er Bin (42), Ning Xia (54), and Qing Hai (56), Mongolian yurts in Meng (17), earthen buildings in Min (18) and Fu Jian (37), archway gates in Ao Men (35), and ancient grottoes in He Nan (44). Architecture of different styles reflects the dwelling habits of ethnic groups in China.

3.2 Landscape

The other preferable category of elements in character logos is landscape containing mountains and hills, rivers and lakes and seas, as well as plants, animals, clouds and snow. Landscape is represented in long or medium shots. Long shots give full views of features of the land, in which repeated shapes of elements of nature are shown as in Gui (7), Chong Qing (36), Qing Hai (56), etc. This repetition belongs to all three conceptual patterns. It includes elements of the same category of nature or a particular subcategory, which is a classificational representation. Even though elements have repetitive emergence, they are a part of the local landform, which is an analytical representation. The repetitive elements endow the represented place with the feature of green hills and clear waters, or representative meteorological conditions, which is a symbolic representation. Representative indigenous animals and plants are usually displayed in medium shots as in Chuan (2), Yu4 (30), Su Zhou (61), Yun Nan (66) and Xiang Gang (75). Representative animals and plants are

more salient in medium shots than if they were shown in long ones.

A combination of mountain and water are found in Ji2 (10), Gui Lin (40), Qing Dao (55), Qing Hai (56) and Fu (69). Static mountain and dynamic water comprise an antithesis. Confucius said: “The wise men like water while the virtuous like mountain. The wise are flexible while the virtuous are at peace. The wise are happy while the virtuous has longevity.” (Analects, 6.23) The juxtaposition of mountain and water is also a manifestation of symmetry and Chinese dialectic thinking. Such combinations abound in Chinese culture: Yin and Yang (a pair of ancient Chinese philosophical concepts representing two opposing principles in nature), heaven and earth, luck and ill fortune, life and death, firmness and weakness, etc. Harmony and unity are believed to be achieved between mountain and water, or plant and animal, or a harmonious mix of elements in the logos.

The mix of cultural and natural element is conspicuous in character logos. Architecture and natural elements are integrated in Hei (8), Ning (19), Hu Nan (46), etc. A color scheme is used to achieve the unity of the two different types of elements. City logos are symbols representing regional images, history and culture with visual signs as carriers. (Du, 2018, p. 11) They are one tourist resource used in promoting the represented places. Somnuxpong (2020) examined the creative tourism management of Chiang Mai province in Thailand and focused more on the province’s culture consisting of tangible and intangible resources. On the contrary, the integration of cultural and natural elements discovered in the city and provincial logos in this study reveals “the Confucianist ecological view of harmony between men and nature, the Taoist view of harmonious

development of men and nature, and the Zen view of equivalence between environmental protection and cherishing life” (Wen, 2008, p. 13-14). Elements of other human activity and nature are merged in Jin4 (13), Chong Qing (36), Shan Dong (58), etc. The activities in arts, humanity, business, sports, folk customs, diet, and gaming reflect the harmonious coexistence between nature and people from all walks of life.

As to research question 3, the selection of architecture and natural landscape as the most common elements in city and provincial logos express the traditional Chinese thought of requirement of rite and pursuit of harmony and unity between the humankind and nature. Cultural elements in character logos have been dealt with in a few previous researches. Yang and Huang (2020) exemplified the cultural symbols in a particular logo. Wang and Wu (2020) explained the use of the various traditional patterns in the logos respectively: patterns of the face of Taotie (a legendary gluttonous beast), of begonia-shaped window opening, of lucky clouds and of Fangsheng (consisting of two diamonds). While previous researches list cultural symbols in various logos, this study finds two common elements in graphic character city and provincial logos and explores their association with Chinese philosophical thoughts.

Conclusion

This study uses Kress and van Leeuwen’s (2006) visual grammar to analyse the representational, interactional and compositional

resources of graphic Chinese character city and provincial logos. Repetition and metonymy are the major rhetorical devices to help to facilitate the construction of representational, interactive and compositional meanings. Architecture and landscape stand out among other elements in semiotic meaning construction and they have associations with traditional Chinese philosophical thoughts. Two previous studies (Du, 2018; Liang & Guang, 2021) on a similar topic concentrated on design methods, whereas this study focuses on the visual grammar of logos.

The graphic character city and provincial logos rely more on representational resources than on interactive and compositional ones. Most logos use a frontal angle. However, an oblique angle is likely to produce more vivid logos. Moreover, graphic character city and provincial logo designs could employ more rhetorical devices than depending heavily on repetition and metonymy. As the current study is intended to gather logos covering all provincial regions in China, the sample is rather concentrated on one designer’s works. Further studies can use a more diversified sample of logos created by a larger group of designers to avoid the limitation of relying on one or few designers. Besides graphic Chinese character city and provincial logos, character logos of various organizations and events are also worth studying from the social semiotic perspective. A comparative study of Chinese character and English word logos could be another direction to explore semiotic resources and meaning building processes in logo designs.



References

- Analects. (n.d.). Retrieved from <https://www.liuxue86.com/a/2679460.html#6> (in Chinese)
- China National Radio. (2021). *My 14th five-year period: Shi Chang-hong: Showing the infinite charm of Chinese characters with creativity*. Retrieved from https://gz.cnr.cn/zhongdianliutiao/20210811/t20210811_525559493.shtml.
- Cao, Q. Q. (2020). *Study on the application of three-dimensional design of Chinese characters to brand images*. Retrieved from <https://www.cnki.net>. (in Chinese)
- Di, X. S., & Zhang, W. X. (2018). Competition between images and characters: Thoughts on graphic design of characters. *Journal of kaifeng institute of education*, 38(9), 261-263. (in Chinese)
- Du, B. X. (2018). *The Application of Chinese character graphics to city logo design*. Retrieved from <https://www.cnki.net>. (in Chinese)
- Emanuel, B. (2010). *Rhetoric in graphic design*. Retrieved from <https://www.academia.edu>. (in Chinese)
- Feng, Y. F. (2006). *Evolution of logo designs' form and style*. Retrieved from <https://www.cnki.net>. (in Chinese)
- Gao, S. (2019). The application of rhetoric in the design of Chinese character logo. *Journal of henan institute of science and technology*, 39(1), 62-65. (in Chinese)
- Halliday, M. A. K. (1978). *Language as social semiotic: The social interpretation of language and meaning*. London: Edward Arnold.
- Jewitt, C., & Oyama, R. (2012). *Visual meaning: A social semiotic approach in The handbook of visual analysis*. London: SAGE.
- Jiao, M. C. (2019). *Application and research of creative Chinese characters in brand logos*. Retrieved from <https://www.cnki.net>. (in Chinese)
- Kress, G., & Leeuwen, V. T. (2006). *Reading images: The grammar of visual design*. (2nd ed.). London: Routledge.
- Lai, Z. Z. (2018). *The research on the cornice art of traditional Chinese architecture*. Retrieved from <https://www.cnki.net>. (in Chinese)
- Li, Q. (2010). *Applied research of characters in modern logo design*. Retrieved from <https://www.cnki.net>. (in Chinese)
- Li, Z. (2013). *Social semiotics of visual communication research field of Chinese characters Graphical*. Retrieved from <https://www.cnki.net>. (in Chinese)
- Li, Z. (2020). *The application of rhetoric based on semiotics about creative Chinese characters design*. Retrieved from <https://www.cnki.net>. (in Chinese)
- Liang, M. Y., & Guan, H. L. (2021). Exploring the graphic image design of city tour logos. *Chinese national expo*, 11(22), 184-186.
- Liu, Q., & Wang, Q. (2017). Research on visual performance of Chinese character graphics based on semiotics. *Journal of heihe University*, (5), 163-164. (in Chinese)
- Logo. In Oxford Languages. (n.d.). Retrieved from <https://languages.oup.com/google-dictionary-en/>

- Morr, K. (2018). *There are 7 types of logo designs: but which type of logo is right for you?: This guide will help you. In entrepreneur's handbook*. Retrieved from <https://entrepreneurshandbook.co/logo-basics-which-type-of-logo-is-right-for-you-c8c85a743cf8>.
- Peng, X. H., & Ouyang, C. (2015). The application of semiotics to graphic character design. *Art education research*, (03), 92-93. (in Chinese)
- Rose, G. (2016) *Visual methodologies: An introduction to the interpretation of visual methods*. (4th ed.). London: Sage Publications.
- Somnuxpong, S. (2020). Chiang Mai: A creative city using creative tourism management. *Journal of urban culture research*, (20), 112-132. (in Thai)
- Tech Target Contributor. (2017). *Definition: logo in whatis.com*. Retrieved from <https://www.techtarget.com/whatis/definition/logo>.
- Thuy, T. T. H. (2017). Reading images-The grammar of visual design. review of reading images-The grammar of visual design, by gunther kress and theo van leeuwen. *VNU journal of foreign studies*, 33(6), 164-168.
- Vos, L. (2022). *Semiotics in marketing: What it means for your brand and messaging*. In CXL. Retrieved from <https://cxl.com/blog/semiotics-marketing/>.
- Wang, Y. H. (2019). Innovative application of Chinese characters in logo design. *Packaging engineering*, 40(2), 99-103.
- Wang, Z. H., & Wu, J. F. (2020). Research on the application of Chinese characters ideographic features and oriental aesthetics in logo design. *Architecture & culture*, 10, 40-42. (in Chinese)
- Wen, X. (2008). Scientific methodological contribution of Chinese traditional nature viewpoint to contemporary environmental art design. *Furniture & interior design*, 02, 13-15. (in Chinese)
- Wong, W. S. (2001). Detachment & reunification: A Chinese graphic design history in greater China since 1979. *Design issues*, 17(4), 51-71. (in Chinese)
- Wu, J. W. (2009). *Study of application of art design of Chinese character form*. Retrieved from <https://www.cnki.net>.
- Yan, F. (2009). Cultural spirit in symmetry and asymmetry in traditional Chinese buildings. *Design area*, 6, 3-6. (in Chinese)
- Yang, X. M., & Huang, K. (2020). Research on the application of Chinese character graphic in logo design - Taking the logo of nanjing museum as an example. *Journal of harbin University*, 41(05), 91-95. (in Chinese)
- Zhu, T. F. (2020). Application research of Chinese character graphicalization in tourism destination logo design. *Design*, (1), 151-153. (in Chinese)



รูปแบบครูนวดไทย: มรดกทางวัฒนธรรมสุขภาพของชาติ

Thai Massage Teacher Model: National Health Cultural Heritage

นงนุช บุญแจ้¹, ศุภะลักษณ์ ฟักคำ¹, กิ่งแก้ว แจ้สวัสดิ์¹ และ ธัญญา พรหมศรี¹
Nongnuch Boonjang¹, Supalak Fakkham¹, Kingkaew Jangsawat¹ and Thanya Promsorn¹

¹วิทยาลัยสหเวชศาสตร์ มหาวิทยาลัยราชภัฏสวนสุนันทา

¹College of Allied Health Sciences, Suan Sunandha Rajabhat University

Received: March 20, 2023

Revised: April 25, 2023

Accepted: April 27, 2023

บทคัดย่อ

การวิจัยครั้งนี้ เป็นการวิจัยเชิงคุณภาพ (Qualitative research) มีวัตถุประสงค์ดังนี้ (1) เพื่อศึกษาคุณลักษณะที่พึงประสงค์ของครูนวดไทยต้นแบบ (2) เพื่อสร้างรูปแบบแนวทางการพัฒนาบุคลากรให้เป็นครูต้นแบบด้านการนวดไทย ผลการสัมภาษณ์เจาะลึกจากผู้ทรงคุณวุฒิด้านการแพทย์แผนไทยจำนวน 10 ท่าน พบว่า (1) คุณลักษณะของครูที่พึงประสงค์ต้องมีจรรยาบรรณของความเป็นครู มีวินัยในตนเอง พัฒนาค้นคว้าในด้านวิชาชีพ และมีบุคลิกภาพที่ดี มีความรับผิดชอบต่อวิชาชีพ มีความเมตตาเอาใจใส่ส่งเสริมให้การเรียนรู้ทักษะ และนิสัยที่ติงามแก่ศิษย์อย่างเต็มความสามารถ ไม่หวงกันความรู้ เข้าใจวิชาชีพ เชื่อสัจยในอาชีพของตนตั้งมั่นในการสอนเพื่อที่จะให้ลูกศิษย์ได้รับความรู้อย่างเต็มที่ มีจิตวิญญาณความเป็นครู มีวิสัยทัศน์กว้างไกล และมีความยุติธรรมยอมรับฟังความคิดเห็นของผู้อื่น รวมถึงยอมรับฟังความคิดเห็นต่างจากครูด้วยกัน และทั้งลูกศิษย์ มีประสบการณ์การสอนไม่น้อยกว่า 10 ปี และมีทักษะการถ่ายทอดองค์ความรู้ได้เป็นอย่างดี (2) การพัฒนาบุคลากรให้เป็นครูต้นแบบด้านการนวดไทยเป็นการยกระดับมาตรฐานการนวดไทยสู่ระดับสากล พัฒนาบุคลากรครูที่มีอยู่ และบุคลากรรุ่นใหม่ให้มีคุณลักษณะที่พึงประสงค์ มีเอกลักษณ์ของครูต้นแบบต้องปรับตัวในด้านการสอนให้สอดคล้องกับสถานการณ์ปัจจุบัน และทันสมัยอยู่ตลอดเวลา สอนได้อย่างละเอียดลึกซึ้ง สมดุลกันทั้งทฤษฎี และฝึกปฏิบัติ นวดดีเป็นที่ชื่นชม ครูต้นแบบต้องเป็นผู้ผ่านการประเมินผลตามมาตรฐานวิชาชีพตามข้อบังคับของสภาแพทย์แผนไทย และได้รับใบอนุญาตให้ถ่ายทอดความรู้ในวิชาชีพการแพทย์แผนไทยด้านการนวดไทย

คำสำคัญ: ครูนวดไทย; มรดกทางวัฒนธรรม; รูปแบบ; สุขภาพของชาติ

Abstract

The purposes of this Qualitative research were as follows: (1) to study the desirable characteristics of prototype Thai massage teachers (2) to create a model for human resources development to become a prototype teacher in Thai massage. The results of in-depth interviews with 10 experts in Thai traditional medicine found that (1) the desirable teacher's characteristics must had teacher's ethics self-discipline develop himself in the professional field and there was good personality professional responsibility kind and attentive encourage learning skills and good habits to disciples to their full potential not skimp on knowledge understand the profession

honest in their profession have a teacher's spirit have a far-reaching vision and be fair and accept the opinions of others Including accepting different opinions from teachers together and both disciples Has teaching experience for not less than 10 years and has good knowledge transfer skills (2) developing personnel to become role model of Thai massage teachers it was raising the standard of Thai massage to international standard develop the existing teacher workforce and new generation personnel to had desirable characteristics had the identity of a prototype teacher they must adjust in teaching to be in line with the current situation and up-to-date at all time they can teach in detail profound balanced both theory and practice it was appreciated that the massage was good the prototype teachers must be assessed according to professional standards according to the regulations of the Thai Traditional Medical Council and was licensed to transfer knowledge in the Thai traditional medical profession in Thai massage.

Keywords: Cultural heritage; National health; Pattern; Thai massage teacher



บทนำ

การนวดเป็นประวัติศาสตร์ที่เก่าแก่ที่สุด และมีมาตั้งแต่ในยุคกรุงศรีอยุธยา ในสมัยสมเด็จพระบรมไตรโลกนาถ (พ.ศ. 1991-2031) มีหลักฐานปรากฏการตราเป็นทำเนียบศักดินาข้าราชการฝ่ายพลเรือนเป็นครั้งแรกและใช้สีบมาจนกระทั่งยุคต้นกรุงรัตนโกสินทร์ ประกอบด้วยกรมแพทยา กรมแพทยาโรงพระโอสถ กรมหมอยากรมหมอนวด กรมหมอยาตา กรมหมอยาบรรณโรค และสมัยสมเด็จพระนารายณ์มหาราช มองสิเออร์เดอลาลูแบร์เอกอัครราชทูตของพระเจ้าหลุยส์ที่ 14 แห่งประเทศฝรั่งเศสเข้ามาในกรุงสยามระหว่าง พ.ศ. 2230-2231 ลาลูแบร์ได้เขียนจดหมายเหตุพระราชพงศาวดารสยามครั้งกรุงศรีอยุธยาในแผ่นดินสมเด็จพระนารายณ์มหาราชตอนหนึ่งกล่าวถึงหมอนวดว่า “ขอขยาปีไปทั่วตัวเมื่อใครป่วยไข้ลงในกรุงสยามบางทีก็ขึ้นเดินเอาเท้าเหยียบบนกายคนไข้แม้ในสตรีก็พอใจให้เด็กเหยียบที่หลังเพื่อให้คลอดบุตรง่าย” และในยุคกรุงรัตนโกสินทร์ รัชกาลที่ 1 พระบาทสมเด็จพระพุทธยอดฟ้าจุฬาโลก ได้ทรงปฏิสังขรณ์วัดโบราณชื่อวัดโพธารามหรือวัดโพธิ์ขึ้นเป็นพระอารามหลวงให้ชื่อว่าวัดพระเชตุพนวิมลมังคลารามนับได้ว่าเป็นจุดเริ่มวิวัฒนาการของการแพทย์แผนไทย และรัชกาลที่ 3 พระบาทสมเด็จพระนั่งเกล้าเจ้าอยู่หัวทรงโปรดให้ปั้นรูปฤๅษีติดตน 80 ท่า ซึ่งเป็นรูปหล่อด้วยสังกะสีผสมดีบุก และจารึกสรรพวิชาการนวดไทยลง

บนแผ่นหินอ่อน 60 ภาพ แสดงถึงจุดนวดอย่างละเอียดระดับบนผนังศาลาราย และบนเสากายในวัดโพธิ์ และในสมัยรัชกาลที่ 5 พระบาทสมเด็จพระจุลจอมเกล้าเจ้าอยู่หัวได้ชำระตำราการนวดแผนไทย และเรียกตำราฉบับนี้ว่า ตำราเวชศาสตร์ฉบับหลวงรัชกาลที่ 5 (คัมภีร์แผนนวดเล่ม 1 และเล่ม 2) ซึ่งเป็นที่มาของตำราแพทย์ศาสตร์สงเคราะห์ ที่เป็นตำราหลักในการศึกษาเล่าเรียนของแพทย์แผนไทยในยุคต่อมากระทั่งจนถึงปัจจุบันจากหลักฐานการนวดไทยที่มีมาแต่สมัยโบราณกาล เริ่มจากการสัมผัส การบีบ การนวดในบางจุดบนร่างกาย หรือบางวิธีที่ได้ผลและเก็บรวบรวมไว้เป็นประสบการณ์จนกลายเป็นองค์ความรู้แห่งภูมิปัญญาการแพทย์ไทยที่มีคุณค่าที่สืบทอดกันจากรุ่นสู่รุ่น ถือเป็นภูมิปัญญาดั้งเดิม ที่มีคุณค่ายิ่ง มาแต่บรรพบุรุษดูแลคนไทยทุกระดับ ตั้งแต่พระมหากษัตริย์จนถึงชาวบ้านมาอย่างช้านานและมีเอกลักษณ์อย่างชัดเจน พร้อมทั้งมีการพัฒนาองค์ความรู้จากรุ่นหลังสู่รุ่นเช่นกัน ลักษณะง่ายๆ จนกระทั่งสร้างขึ้นเป็นทฤษฎี แดกยกย่ององค์ความรู้หลากหลายแขนง ซึ่งการนวดเพื่อสุขภาพเป็นศาสตร์แขนงหนึ่ง จะนวดกับคนปกติธรรมดาที่ไม่ได้มีอาการเจ็บป่วยมากหรืออาจจะจะมีเพียงอาการปวดเมื่อยหรืออ่อนล้าบ้างเท่านั้น โดยเน้นการผ่อนคลายกล้ามเนื้อ ส่งเสริมสุขภาพทั้งสุขภาพทางกายและจิตใจให้อยู่ในภาวะที่สมบูรณ์

ทำให้มีการไหลเวียนของเลือดดี กล้ามเนื้อที่ตึงเครียดจากอิริยาบถในการทำงานประจำวันผ่อนคลายลง ทำให้รู้สึกผ่อนคลายสบายกาย สบายใจ ลดความเครียด และทำให้รู้สึกสดชื่นแจ่มใส กระฉับกระเฉง การนวดจึงเหมือนยาอายุวัฒนะ ทำให้สุขภาพสมบูรณ์ในทางตรง และเป็นผลให้อายุยืนยาวในทางอ้อมโดยเฉพาะโรคในผู้สูงอายุที่พบบ่อยส่วนใหญ่นั้น ได้แก่ นอนไม่หลับ เวียนศีรษะ ปวดเมื่อยตามร่างกาย ปวดหลัง ปวดข้อตามลำดับ ดังนั้นการสร้างเสริมสุขภาพผู้สูงอายุจึงเป็นกระบวนการเพิ่มความสามารถในการดูแลตนเอง เพื่อพัฒนาสุขภาพของตนเองให้บรรลุความสมบูรณ์ทางกาย อารมณ์ สังคม และจิตใจ และเป็นปัจจัยสำคัญที่จะทำให้ผู้สูงอายุมีชีวิตยืนยาวปกติสุข และมีสมรรถภาพทางกายที่สมบูรณ์ ร่างกายประกอบกิจกรรมทางกายต่าง ๆ ได้อย่างมีประสิทธิภาพ ด้วยความกระฉับกระเฉง ปราศจากอาการเมื่อยล้าและอ่อนเพลีย โดยรูปแบบการนวดมี 2 รูปแบบ คือ การนวดเพื่อบำบัดรักษา และการนวดเพื่อผ่อนคลาย การนวดเพื่อบำบัดรักษาเป็นการนวดเพื่อวัตถุประสงค์เฉพาะ รักษาผู้ป่วยหรือในการบำบัดโรคในโรคหนึ่งๆ ส่วนการนวดเพื่อผ่อนคลาย เป็นการนวด เพื่อส่งเสริมสุขภาพ ทำให้กล้ามเนื้อผ่อนคลายทำให้นอกจากการนวดไทยแล้วยังมีลีลาวิธีการนวดแตกต่างกันออกไปอีกคือการนวดแบบเชลยศักดิ์ และการนวดแบบราชสำนัก ซึ่งการนวดแบบเชลยศักดิ์ เป็นการนวดแบบสามัญชนที่สืบทอดจากรุ่นสู่รุ่น และมีแบบแผนการนวดตามวัฒนธรรมท้องถิ่น โดยการฝึกฝนและการบอกเล่าประกอบกับประสบการณ์ ที่สั่งสมของครุฑส่วนการนวดแบบราชสำนักเป็นการนวดเพื่อถวายพระมหากษัตริย์ และเจ้านายชั้นสูง ในราชสำนักนวดอย่างละเอียดถี่ถ้วน มีมารยาทในการนวด ซึ่ง “ศาสตร์และศิลป์ของการดูแลสุขภาพ ที่มีแง่มุมของความพิถีพิถันของธาตุทั้งสี่ในร่างกาย โดยเฉพาะการติดขัด ของเลือด และลมในเส้น ด้วยกรรมวิธีต่างๆ อันได้แก่ การกด การคลึง การบีบ การทุบ การสับ การประคบ หรือ กรรมวิธีอื่นๆ ตามที่ได้มีการสืบทอดและพัฒนาสืบต่อกันมา โดยครุฑมอญนวดไทยในอดีตจนถึงปัจจุบัน” (กรมส่งเสริมวัฒนธรรม, 2561) จากการสืบค้นในคัมภีร์ตำราการแพทย์แผนไทย พบว่าในพระคัมภีร์ ปฐมจินดา (พิศณุ ประสาทเวช, 2450) ได้กล่าวถึง พระมหาเถระผู้มีสมญาว่า ต้าแย ซึ่งพระอาจารย์ชิวโกมารักจึงได้สดับความรู้เกี่ยวกับลักษณะครุฑวาระกำเนิดแล้วนำมาร้อยกรองเรียบเรียงเป็นเนื้อหาส่วนหนึ่งในพระ

คัมภีร์ ปฐมจินดา (ชื่อของพระมหาเถระตำแยนี้เองที่ทำให้ต่อมาภายหลังผู้คนมักเรียกหมอนี้ว่า หมอนต้าแย) ในคำกล่าวไหว้ครูของแพทย์แผนไทย แผนยศาสตร์การส่งเสริมและพัฒนา นวดไทย (ฉบับที่ 1) พ.ศ.2563-2565 โดยมีแนวทางสำคัญคือ การสร้างมาตรฐานนวดไทยและระบบบริการนวดไทยให้เป็นที่ยอมรับตั้งแต่ในระดับชุมชนและในระดับสากล มีการสร้างอัตลักษณ์นวดไทยสู่ระดับโลกได้แก่ การยกย่องเชิดชูเกียรติหมอนไทยแห่งชาติสาขานวดไทย สร้างพิพิธภัณฑ์การนวดไทยและรูปหล่อฤๅษีดัดตนขนาดใหญ่เป็นแลนด์มาร์คของกรุงเทพมหานคร นวดไทยเป็นการสร้างงานสร้างอาชีพให้กับคนในชาติอีกทั้งยังอนุรักษ์ภูมิปัญญา นวดไทยให้อยู่คู่กับสังคมไทยคนไทยและทั่วโลกจะได้จดจำว่าวันที่ 12 ธันวาคม พ.ศ. 2562 นวดไทยได้ขึ้นทะเบียนเป็นรายการตัวแทนมรดกวัฒนธรรมที่จับต้องไม่ได้ของมนุษยชาติจากองค์การยูเนสโก (ปราโมทย์ เสถียรรัตน์, 2562)

ปัจจุบันสถาบันการศึกษา หรือสถาบันที่เกี่ยวข้องกับการแพทย์แผนไทยได้เปิดหลักสูตร และการจัดการเรียนการสอนศาสตร์ด้านการนวดไทย ทั้งหลักสูตรปริญญา และหลักสูตรระยะสั้นออกมาอย่างแพร่หลายและได้รับความนิยมเป็นที่ต้องการของตลาดแรงงานทั้งในประเทศและต่างประเทศอีกด้วย แต่ยังมีขาดแคลนครูที่มีความเชี่ยวชาญเฉพาะด้านการนวดไทยนั้น จึงมีความจำเป็นที่จะต้องมีการพัฒนาครูนวดไทยให้ตรงตามมาตรฐานระดับสากล ให้เป็นมาตรฐานสากล เพื่อทำหน้าที่ ในการถ่ายทอดองค์ความรู้ด้านการนวดไทยมาตรฐานสากล ในการถ่ายทอดวิชาความรู้ให้กับศิษย์อย่างครู และครูเป็นผู้ที่มีบทบาทสำคัญยิ่งต่อการให้การศึกษาในการส่งเสริมที่เด็กก้าวไปเป็นผู้ใหญ่ที่ดีในอนาคต การที่เด็กจะพัฒนากลายเป็นผู้ใหญ่ที่ดีได้นั้นครูจำเป็นต้องเป็นตัวอย่างที่ดีก่อน มีคุณธรรมจรรยาสูงเช่นชื่อสัตย์ต่อวิชาชีพครูเสียสละมีเมตตาเป็นปูชนียะบุคคลของนักเรียนทั้งในและนอกโรงเรียน ซึ่งการวิจัยครั้งนี้จะเป็นประโยชน์ช่วยให้ครูนำไปใช้ในการพัฒนาตนเองของครูให้มีลักษณะที่ชุมชนต้องการ และครูมีอาชีพด้านการนวดไทยเพื่อให้เกิดการเรียนการสอนอย่างมีประสิทธิภาพ และบูรณาการไปสู่การเรียนการสอนด้านการแพทย์แผนไทยประยุกต์ ในสถาบันการศึกษาให้มีประสิทธิภาพยิ่งขึ้น

วัตถุประสงค์การวิจัย

1. เพื่อศึกษาคูณลักษณะที่พึงประสงค์ของครูชาวไทยต้นแบบ
2. เพื่อสร้างรูปแบบแนวทางพัฒนาบุคลากรให้เป็นครูต้นแบบด้านการนวดไทย

แนวคิดทฤษฎีที่เกี่ยวข้อง

องค์การยูเนสโก ได้เล็งเห็นแนวทางประสานความร่วมมือระหว่างรัฐภาคีต่างๆ โดยใช้แนวคิดเรื่องการบริหารจัดการมรดกของมนุษยชาติร่วมกันเพื่อความยั่งยืน องค์การยูเนสโกจึงใช้กลไกของธรรมนูญภายใต้ข้อบัญญัติที่กำหนดให้มีภารกิจในการปกป้องคุ้มครอง การศึกษาความรู้ และเผยแพร่ความรู้ในการอนุรักษ์และคุ้มครองป้องกันมรดกของมนุษยชาติ และเมื่อวันที่ 12 ธันวาคม 2562 ที่ประชุมคณะกรรมการระหว่างประเทศว่าด้วยการ สงวนรักษามรดกทางวัฒนธรรมที่จับต้องไม่ได้ สมัยที่ 14 ซึ่งเป็นการประชุมคณะกรรมการร่วมระหว่างรัฐบาลตามภาคีสัญญาว่าด้วยการสงวนรักษามรดก ทางวัฒนธรรมที่จับต้องไม่ได้ ขององค์การการศึกษาวิทยาศาสตร์และวัฒนธรรมแห่งสหประชาชาติ (U.N. Educational, Scientific and Cultural Organization หรือ UNESCO) ณ กรุงโบโกตา สาธารณรัฐโคลอมเบีย ได้มีมติให้ขึ้นทะเบียน “นวดไทย” (NUAD THAI หรือ Traditional Thai Massage) ในบัญชีรายชื่อ ตัวแทนมรดกทางวัฒนธรรมที่จับต้องไม่ได้ของมนุษยชาติ

คำว่า “มรดกโลก (World Heritage)” มีความหมายถึง “สิ่งที่สืบทอดมาจากอดีตที่ดำรงอยู่กับเราในวันนี้ และเป็นสิ่งที่เราส่งผ่านให้แก่คนในรุ่นต่อไป มรดกทางวัฒนธรรมและมรดกทางธรรมชาติต่างก็เป็นต้นธารอันไม่อาจทดแทนได้ของทั้งวิถีชีวิตและจิตวิญญาณ

มรดก (Heritage) คือรอยประทับทางวัฒนธรรมที่แสดงออกถึงอารยธรรมของมนุษยชาติบ้าง แสดงออกถึงเกียรติภูมิและยังปรากฏอยู่มาตั้งแต่ต้นธารเริ่มต้นของการก่อร่างสร้างตัวจนกระทั่งปัจจุบัน สามารถจำแนกออกได้เป็น 2 ประเภท คือ มรดกที่มีรูปลักษณ์ หรือ มรดกที่เป็นรูปธรรม หรือ มรดกที่จับต้องได้ และอีกประเภท คือ มรดกที่ไร้รูปลักษณ์ หรือ มรดกนามธรรม หรือ มรดกที่จับต้องไม่ได้

ประเภทของมรดกทางวัฒนธรรมที่จับต้องไม่ได้ หรือมรดกวัฒนธรรมที่ไม่ใช่กายภาพ ตามอนุสัญญา สามารถแบ่งได้ดังนี้

(ก) ประเพณีและการแสดงออกของมุขปาฐะ รวมถึงภาษาในฐานะพาหะของมรดกทางวัฒนธรรมที่จับต้องไม่ได้

(ข) ศิลปะการแสดง

(ค) แนวปฏิบัติทางสังคม พิธีกรรม และงานเทศกาลต่าง ๆ

(ง) ความรู้และวิถีปฏิบัติเกี่ยวกับธรรมชาติและจักรวาล

(จ) ฝีมือช่างแนวประเพณีนิยม

ลักษณะขององค์ประกอบที่จะเป็นลักษณะมรดกวัฒนธรรม (กรมส่งเสริมวัฒนธรรม ร่วมกับมูลนิธิสถาบันวิจัยกฎหมาย, 2556)

1. ให้คุณค่าทางประวัติศาสตร์วิชาการ หรือศิลปะ
2. แสดงให้เห็นถึงการเปลี่ยนแปลงและพัฒนาการของวิถีชีวิตของกลุ่มชนและ สังคมที่ได้มีการสืบทอดกันมา
3. มีรูปแบบดั้งเดิมสามารถสืบคนถึงที่มาในอดีตได้
4. มีลักษณะบ่งบอกถึงความเป็นชุมชนหรือท้องถิ่น
5. หากไม่มีการอนุรักษ์ไว้จะสูญหายไปในที่สุด

ประเภทของการนวด

การนวดเพื่อรักษาโรคของไทยมี 3 แบบ คือ การนวดแบบราชสำนัก การนวดแบบเคลย์ศักดิ์ (แบบทั่วไป) และการนวดแบบพื้นบ้าน ซึ่งเป็นการเรียนการสอนหรือถ่ายทอดสืบทอดกันมาทั้งใน สถาบันการศึกษาและภายในครอบครัว สถานศึกษาการนวดแบบเดิมของไทยแห่งแรก คือ วัดพระเชตุพนฯ (วัดโพธิ์) เช่น วัดสามพระยา วัดปรีณายก เป็นต้น

ความหมายของจรรยาบรรณ และจรรยาบรรณวิชาชีพครู

(พจนานุกรมฉบับราชบัณฑิตยสถาน พุทธศักราช 2542, 2554) ได้นิยาม ความหมายของ “จรรยา” ไว้ว่าเป็น คำนาม คือความประพฤติที่ควรประพฤติในหมู่คณะ เป็นคำ ที่นิยมใช้ในทางที่ดีเช่น จรรยาบรรณแพทย์ส่วน คว่า “จรรยาบรรณ” หมายถึง ประมวล ความประพฤติ

ที่ผู้ประกอบอาชีพการงานแต่ละอย่างกำหนดขึ้น เพื่อรักษา และส่งเสริมเกียรติคุณ ชื่อเสียงและฐานะของสมาชิก อาจ เขียนเป็นลายลักษณ์อักษรหรือไม่ก็ได้

คุณลักษณะของครูที่พึงประสงค์

องค์ประกอบของครูดี 3 ประการตามพระบรม ราชโฆษาทศนี้ควรที่ครูทุกคนจะได้ใส่ใจ และสร้างสมให้มี ขึ้น ในตน จึงใคร่เสนอในรูปศัพท์ทางวิชาการ ดังนี้

1. พุทธิสมบัติ หมายถึง การมีปัญหา มีความรู้ดี
2. จริยสมบัติ หมายถึง การมีความรู้มีคุณธรรม

จริยธรรม

3. สมรรถนสมบัติ หมายถึง การมีความสามารถ ในการปฏิบัติตามบทบาทหน้าที่

(ยนต์ ชุ่มจิต, 2550) กล่าวถึงคุณลักษณะของครูที่ พึงประสงค์ซึ่งจะช่วยให้ครูนำไปใช้ในการพัฒนาตนเองของ ครูให้มีลักษณะที่ชุมชนต้องการประกอบด้วยคุณลักษณะ ดังนี้

1. มีบุคลิกภาพที่ดีหมายถึงมีบุคลลากรบุคลิกภาพ ทางกายและใจดีเป็นคนมีความสง่าพาดเผยแต่งกายเรียบร้อย พุดจาไพเราะอ่อนหวานสงบเสงี่ยมมีน้ำเสียงชัดเจนมี ลักษณะเป็นผู้นำ

2. มีคุณสมบัติส่วนตัวดีเช่นมีสติสติปัญญาดีความ เฉลียวฉลาดมีความรอบรู้ดีมีความคิดริเริ่มสร้างสรรค์มีความ เชื่อมั่นในตนเองและกระตือรือร้น

3. มีความสามารถในการสอนและการปกครอง

4. มีความประพฤติดี เช่นละเว้น อบายมุข ทั้งปวง มีกาย วาจา ใจสุจริต ไม่ฝักใฝ่ในทางชั่ว

5. มีคุณธรรมจรรยา สูงเช่นซื่อสัตย์ต่อวิชาชีพครู เสียสละมีเมตตาเป็นปูชนียะบุคคลของนักเรียนทั้งในและ นอกโรงเรียน

6. มีมนุษยสัมพันธ์ที่ดีมีอัธยาศัยไมตรีกับบุคคล ทั่วไปไปรวมถึงผู้ร่วมงานนักเรียนและผู้ปกครอง

(สุรวิทย์ พลมณี, 2536) ได้แสดงความคิดเห็น เกี่ยวกับทักษะของครูที่ดีควรมีลักษณะดังนี้

1. การทำตัวเพื่อเป็นที่รักของศิษย์และคนทั่วไป
2. การเป็นคนที่มีความหนักแน่นและจิตใจมั่นคง ประกอบด้วยความน่าเคารพ

3. การเป็นผู้ที่มีความมานะในการดัดเตือนสั่งสอน โดยไม่เกรงกลัวว่าใครจะเกลียดหรือโกรธมีความเฉลียวฉลาด ในการคำใช้คำพูด

4. ความเป็นผู้มีความอดทนต่อถ้อยคำโดยไม่มี เจตนาเป็นที่ตั้ง

5. การรู้จักสอนจากง่ายไปหายากหรือมีความลึก ซึ่งตามลำดับ

6. การรู้จักแนะนำในทางที่ถูกที่ควรไม่แนะนำให้ ไปออกนอกกลุ่มนอกทาง

คุณลักษณะของครูเป็นคุณลักษณะที่พึงประสงค์ ของสังคมความต้องการของสมาชิกในสังคมเป็นอย่างไร คุณลักษณะที่พึงประสงค์ของครูก็เป็นเช่นนั้นครูที่ดีจึงต้อง สามารถปฏิบัติหน้าที่ครูโดยไม่บกพร่อง

ความหมายและความสำคัญของวินัยครู

(มาลินี จุฑะรพ, 2539) กล่าวว่า วินัย หมายถึง การปฏิบัติตามระเบียบ แบบแผน ข้อบังคับ ธรรมเนียม ประเพณีของสถาบัน ตลอดจนจรรยา สังของครูอาจารย์และ ผู้มีอำนาจที่เกี่ยวข้อง

(หทัยา สารสิทธิ์, 2541) ให้ความหมายวินัยว่า หมายถึง ระเบียบแบบแผน กฎเกณฑ์ ข้อบังคับ ที่กำหนด ขึ้นในสังคมหนึ่ง ๆ อันเป็นที่ยอมรับของสมาชิกในสังคม เพื่อใช้เป็นหลักหรือ แนวทางในการปฏิบัติของบุคคลใน สังคมให้เกิดความสงบสุข

กรอบแนวคิดการวิจัย

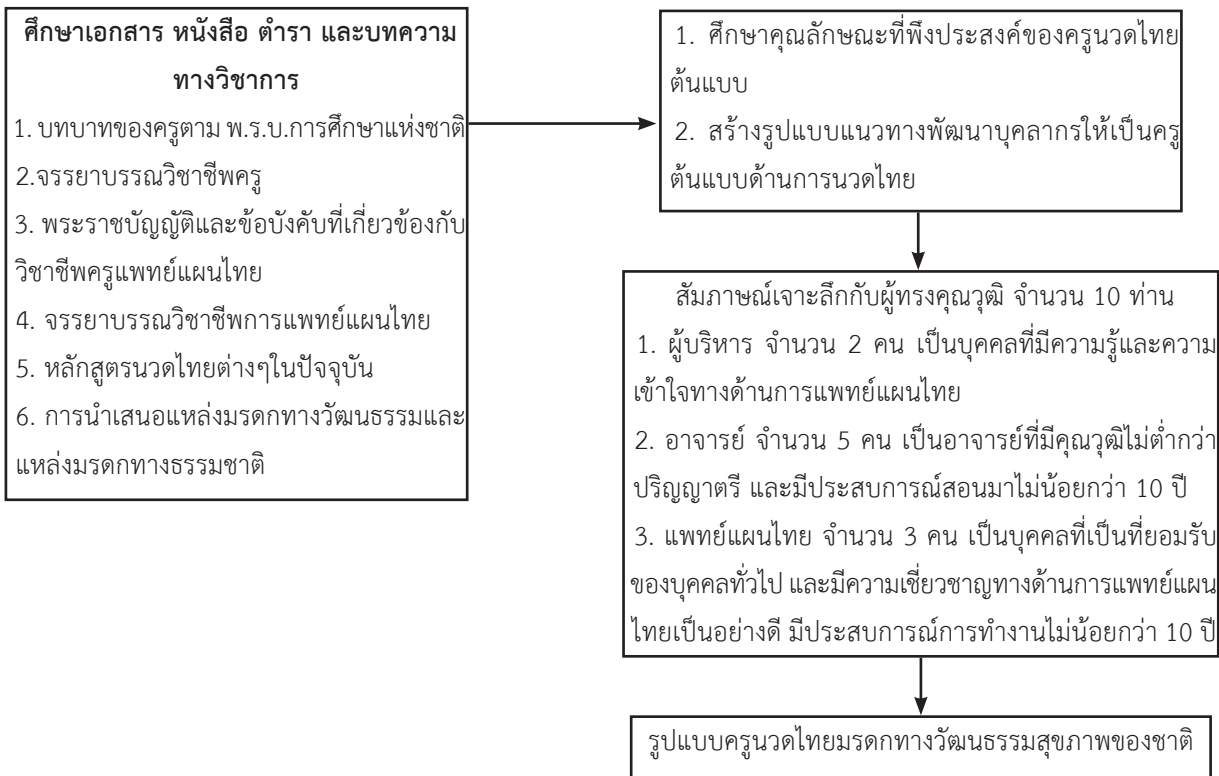

วิธีดำเนินการวิจัย

การศึกษาวิจัยครั้งนี้ เป็นการวิจัยเชิงคุณภาพ (Qualitative research) โดยใช้ กระบวนการวิจัยดังนี้

1. การวิจัยเชิงเอกสาร (Documentary research)
2. การสัมภาษณ์เจาะลึก (In-depth interview)

ประชากรและกลุ่มตัวอย่าง

ในการดำเนินการวิจัยครั้งนี้ ได้ศึกษาเกี่ยวกับรูปแบบครูรณรงค์ไทยมรดกทางวัฒนธรรมสุขภาพของชาติ โดยคัดเลือกกลุ่มตัวอย่างแบบเฉพาะเจาะจง (Purposive sampling) เป็นการสัมภาษณ์เจาะลึกกับผู้ทรงคุณวุฒิ จำนวน 10 ท่าน

โดยมีหลักเกณฑ์ที่สำคัญในการพิจารณาคัดเลือกกลุ่มตัวอย่าง ดังต่อไปนี้

1. ผู้บริหาร จำนวน 2 คน เป็นบุคคลที่มีความรู้และความเข้าใจทางการแพทย์แผนไทย
2. อาจารย์ จำนวน 5 คน เป็นอาจารย์ที่มีคุณวุฒิไม่ต่ำกว่าปริญญาตรี และมีประสบการณ์สอนมาไม่น้อยกว่า 10 ปี

3. แพทย์แผนไทย จำนวน 3 คน เป็นบุคคลที่เป็นที่ยอมรับของบุคคลทั่วไป และมีความเชี่ยวชาญทางการแพทย์แผนไทยเป็นอย่างดี มีประสบการณ์การทำงานไม่น้อยกว่า 10 ปี

เครื่องมือที่ใช้ในการวิจัย

แบบสัมภาษณ์ฉบับนี้ผู้วิจัยได้สร้างขึ้นเอง มีขั้นตอนในการสร้างดังนี้

1. ศึกษาแนวคิด ทฤษฎีจากหนังสือ ตำรา เอกสาร และผลงานวิจัยที่เกี่ยวข้องเพื่อใช้เป็นแนวทางในการ สร้างเครื่องมือ

2. แบบสัมภาษณ์ที่มีลักษณะเป็นการสัมภาษณ์เจาะลึก (In-depth interview) โดยมีการออกแบบโครงสร้างของข้อคำถามที่สามารถนำไปใช้ในกระบวนการสัมภาษณ์แบบกึ่งโครงสร้างหรือการสัมภาษณ์แบบชี้นำ (Guide interview) อันเป็นแบบสัมภาษณ์ที่ไม่มีกำหนดโครงสร้างของข้อคำถามที่มีความชัดเจนตายตัว โดยเป็นแต่เพียงการกำหนดแนวข้อคำถามแบบเปิดกว้าง หรือเป็นการใช้แบบสัมภาษณ์ปลายเปิด ซึ่งเป็นกระบวนการวิจัยที่มีผลทำให้ข้อคำถามมีความยืดหยุ่นและเปิดกว้าง สร้าง

เครื่องมือให้ครอบคลุมเรื่องที่จะศึกษา จากนั้นนำไปให้อาจารย์ที่ปรึกษาตรวจสอบ โดยแบบสัมภาษณ์แบ่งออกเป็น 2 ตอน

ตอนที่ 1 ข้อมูลทั่วไปของผู้ให้สัมภาษณ์

ตอนที่ 2 แนวทางพัฒนาบุคลากรให้เป็นครูต้นแบบด้านการนวดไทย

1) ท่านคิดว่าคุณลักษณะที่พึงประสงค์ของครูนวดไทยควรเป็นอย่างไร

2) ท่านมีความเห็นอย่างไร กับการพัฒนาครูนวดไทย

3) ท่านมีความเห็นอย่างไร กับการที่สอนหลักสูตรการนวดไทยในปัจจุบัน

4) ท่านมีความเห็นอย่างไร กับการพัฒนาครูหลักสูตรการนวดไทยให้สอดคล้องกับการได้รับการจดทะเบียนเป็นรายการตัวแทนมรดกทางวัฒนธรรม

5) ท่านมีข้อเสนอแนะเพิ่มเติมหรือไม่

3. สร้างเนื้อหาภาพรวมแล้วนำแบบสัมภาษณ์ที่ให้ผู้เชี่ยวชาญทำท่าน เป็นอาจารย์ที่มีความเชี่ยวชาญด้านแพทย์แผนไทยเป็นอย่างดี เพื่อตรวจสอบ แล้วนำมาปรับปรุงตามคำแนะนำของอาจารย์ที่ปรึกษานำแบบสัมภาษณ์ที่ ปรับปรุงตามคำแนะนำให้ผู้เชี่ยวชาญอีกครั้ง

3.1 ทดสอบของความเที่ยงตรงเชิงเนื้อหา (Content Validity) และใช้ดัชนีความสอดคล้อง (Index of Congruence: IOC)

วิธี IOC: Item Objective Congruence Index (Rovinelli & Hambleton, 1977) รายละเอียดดังนี้

สูตร $IOC = \Sigma R / N$

IOC หมายถึง ดัชนีความสอดคล้อง

ΣR หมายถึง คะแนนความคิดเห็นรวมของผู้เชี่ยวชาญ

R หมายถึง คะแนนการพิจารณาของผู้เชี่ยวชาญ

N หมายถึง จำนวนผู้เชี่ยวชาญ

กำหนดเกณฑ์การประเมิน

ให้คะแนน +1 หมายถึง เหมาะสม สอดคล้องตรงกับวัตถุประสงค์

ให้คะแนน 0 หมายถึง ไม่แน่ใจ มีสอดคล้องกับวัตถุประสงค์

ให้คะแนน -1 หมายถึง ไม่สอดคล้อง ไม่ตรงกับ

วัตถุประสงค์

1. ค่า IOC = 1.00

เลือกใช้

2. ค่า IOC = 0.50-0.99

พิจารณาปรับปรุงเนื้อหา

เนื้อหา

3. ค่า IOC = ต่ำกว่า 0.50

ให้ตัดทิ้ง

3.2 นำแบบสอบถามไปทดลองใช้ (Try Out) กับอาจารย์ผู้ทรงคุณวุฒิที่มีความเชี่ยวชาญด้านแพทย์แผนไทย และบุคลากรที่มีความเชี่ยวชาญด้านการแพทย์แผนไทย ที่มีประสบการณ์ไม่น้อยกว่า 10 ปี ไม่ใช่กลุ่มตัวอย่างในการวิจัยครั้งนี้ จำนวน 10 คน แล้วนำมาหาค่าความเชื่อมั่น (Reliability)

วิธีการวิเคราะห์สัมประสิทธิ์อัลฟา (Cronbach,1970)

รายละเอียดดังนี้

สูตร

$$\alpha = \frac{K}{K-1} \left(1 - \frac{\sum S_i^2}{S^2}\right)$$

$\sum S_i^2$ = ผลรวมของค่าความแปรปรวนของคะแนนแต่ละข้อ

S^2 = ค่าความแปรปรวนของคะแนนรวม

K = จำนวนข้อของแบบสอบถาม

ผลการทดสอบของแบบสอบถาม มีค่าสัมประสิทธิ์ของความเชื่อถือได้เท่ากับ 0.973 ซึ่งมีค่าเข้าใกล้ 1.00 แสดงว่าข้อมูลในแบบสอบถามมีความเชื่อถือ

เครื่องมือสำคัญที่ใช้ในการวิจัย คือ เครื่องมือมนุษย์ (Human instruments) หรือผู้วิจัยนั่นเองที่ต้องทำหน้าที่เป็นส่วนสำคัญในการจัดเก็บข้อมูล และวิเคราะห์ตีความข้อมูล และยังมีอุปกรณ์ช่วยในการเก็บข้อมูล คือ แบบสัมภาษณ์ เครื่องบันทึกเสียง สมุดบันทึกภาคสนาม (Field note) กล้องถ่ายรูปดิจิทัล อุปกรณ์จัดเก็บ รวบรวมข้อมูลที่เก็บได้เป็นทั้งข้อความและสารสนเทศ อื่น ๆ

การเก็บรวบรวมข้อมูลมี 2 แหล่งหลักๆ คือ แหล่งข้อมูลทุติยภูมิ คือ ผู้วิจัยศึกษาจากเอกสาร (documentary work) มีทั้งหลักฐานขั้นต้น (Primary evidences) และหลักฐานขั้นรอง (Secondary evidences) ทุกชนิดที่ปรากฏเป็นหลักฐาน และอีกแหล่งคือข้อมูลปฐมภูมิ ซึ่งเป็นการศึกษาภาคสนาม ผู้วิจัยได้มีการสัมภาษณ์แบบเชิงลึก (In-depth interview) โดยสัมภาษณ์แบบกึ่งโครงสร้างจากผู้รู้ (Key information) ผู้รู้ที่เป็นผู้บริหาร ผู้ที่รวบรวมนำเสนอการนวดไทยให้รวมทั้งผู้ที่ปฏิบัติงานที่

เกี่ยวข้องกับกระบวนการของไทย โดยใช้วิธีการเจาะจงผู้ตอบแบบ สัมภาษณ์ (Purposive sampling) และแบบสอบถามรวม ทั้งผู้ที่ปฏิบัติงานที่เกี่ยวข้องกับการของไทย โดยใช้วิธีการ เจาะจงผู้ตอบแบบสัมภาษณ์ (Purposive sampling) และ แบบสอบถาม

การเก็บรวบรวมข้อมูล

สำหรับกระบวนการหรือแนวทางในการเก็บ รวบรวมข้อมูลที่จะนำมาใช้ในการวิจัยครั้งนี้ ได้กำหนด กระบวนการหรือแนวทางในการเก็บรวบรวมข้อมูลใน 2 ลักษณะ อันได้แก่ กระบวนการหรือแนวทางในการเก็บ รวบรวมข้อมูลโดยการเก็บรวบรวมข้อมูลจากเอกสาร และ กระบวนการหรือแนวทางในการเก็บรวบรวมข้อมูลโดยการ เก็บรวบรวมข้อมูลจากสัมภาษณ์เจาะลึก โดยกระบวนการ เก็บรวบรวมข้อมูลดังกล่าว เป็นกระบวนการเก็บรวบรวม ข้อมูลตามแนวทางของกระบวนการวิจัยเชิงคุณภาพ อัน มีสาระสำคัญโดยสรุปดังต่อไปนี้

1. การใช้ข้อมูลเอกสาร (Document) เป็นข้อมูล ประเภทหนึ่งที่ใช้ในการวิจัยเชิงคุณภาพ โดยจำแนกที่มาของ เอกสารเป็นเอกสารขั้นต้นและเอกสารขั้นรอง เอกสารขั้น ต้นคือ เอกสารที่เป็นข้อมูลหรือหลักฐานโดยตรง ถือเป็นต้น ฉบับ ได้แก่ จดหมายเหตุ บันทึก ประกาศ กฎหมาย เป็นต้น ผู้วิจัยจะนำข้อมูลจากเอกสารไปใช้ตีความตามความเข้าใจ ของตน ส่วนเอกสารขั้นรอง คือข้อมูลหลักฐานที่ มิได้มา โดยตรงจากเหตุการณ์ แต่ได้มาจากแหล่งอื่นที่มีผู้รวบรวม ไว้ แล้วนำมาวิเคราะห์หรืออ้างอิง

2. การเก็บรวบรวมข้อมูลจากการสัมภาษณ์เจาะ ลึก

สำหรับแนวทางประการสำคัญในการเก็บรวบรวม ข้อมูลจากการสัมภาษณ์เจาะลึก (In-depth interview) นั้น ทางผู้วิจัยได้กำหนดแนวทางประการสำคัญในการ เก็บรวบรวมข้อมูล โดยการขอความร่วมมือจากบุคคลที่ เป็นตัวแทนของกลุ่มตัวอย่างสำหรับการวิจัยครั้งนี้ เพื่อ ขอสัมภาษณ์อย่างเป็นทางการ ในกระบวนการสัมภาษณ์ เจาะลึกนั้น ทางผู้วิจัยได้ดำเนินกระบวนการบันทึกข้อมูล โดยวิธีการจดบันทึกข้อมูล และการบันทึกเสียงของผู้มีส่วน ร่วมในการวิจัยหรือผู้ให้สัมภาษณ์ โดยการขออนุญาตจากผู้ มีส่วนร่วมในการวิจัยหรือผู้ให้สัมภาษณ์ก่อนทำการบันทึก เสียงหากได้รับอนุญาต เพื่อนำมาใช้ในกระบวนการตรวจ

สอบและตรวจทานความถูกต้องย้อนกลับในภายหลังได้

3. การเก็บข้อมูลจากแบบสอบถามข้อคิดเห็น โครงสร้างหลักสูตรการของไทยมรดกทางวัฒนธรรม สุขภาพ เพื่อนำข้อมูลมาปรับปรุงโครงสร้างหลักสูตรให้สมบูรณ์ขึ้น

สถิติที่ใช้ในการวิเคราะห์ข้อมูล

กระบวนการวิเคราะห์ข้อมูลเป็นขั้นตอนที่สำคัญ ในการวิจัยเชิงคุณภาพ จะต้องเริ่มทันทีคู่กันไปกับ การเก็บ รวบรวมข้อมูล ตั้งแต่การตั้งคำถาม การนำเอาข้อมูลมา ประติดปะต่อเข้าด้วยกัน การจัดกระทำกับ ข้อมูลด้วยวิธี การต่าง ๆ เช่น การจัดหมวดหมู่ การเปรียบเทียบข้อมูล จนกระทั่งเห็นแนวทางของคำตอบ เป็นกระบวนการหรือ ขั้นตอนที่ต้องทำซ้ำ ๆ (Iterative) ย้อนกลับไปกลับมา (Ongoing and Iterative (nonlinear) Process) ให้มีความ ก้าวหน้าไปเรื่อย ๆ ตลอดระยะเวลาที่ปฏิบัติงานในสนาม ผลการวิเคราะห์ ที่ได้จะนำมาใช้ปรับแนวคิด ตรวจสอบ ความถูกต้องของข้อมูล หรือปรับยุทธวิธีในการเก็บข้อมูลเพิ่ม เต็ม เพื่อให้ได้ข้อมูลที่ครอบคลุมและครบถ้วน ถือเป็น การเพิ่มความแม่นยำในการวิจัย ฉะนั้นในการวิจัยประเภทนี้ ช่วง ของการเก็บรวบรวมข้อมูลกับการวิเคราะห์ข้อมูลจึง แยกออกจากกันไม่ได้อย่างเด็ดขาด เพียงแต่ความเข้มข้น ของกิจกรรมในแต่ละช่วงจะแตกต่างกัน (นิศา ชูโต. 2548, สุขชาติ ประสิทธิ์รัฐสินธุ์ และ สุภางค์ จันทวานิช. 2554) ซึ่ง การวิเคราะห์ข้อมูลเชิงคุณภาพมี กระบวนการที่สำคัญดังนี้

1. การตรวจสอบความสอดคล้องของข้อมูล เพื่อให้ข้อมูลมีความแม่นยำ น่าเชื่อถือ และป้องกันความผิดพลาด จะต้องมี การตรวจสอบความ สอดคล้องของข้อมูล ซึ่งในการวิจัยเชิงคุณภาพนิยมใช้ “การตรวจสอบข้อมูล แบบสามเส้า (Triangulation)” ซึ่งมีวิธีการดังนี้ (Denzin. 1970 อ้างถึงใน สุภางค์ จันทวานิช 2543, ภาณุพงศ์ อนันต์ ชัยพัฒนา. 2552 และ สุภางค์ จันทวานิช.2554)

- 1.1 การตรวจสอบสามเส้าด้านข้อมูล (Data Triangulate) เป็นการพิสูจน์ความถูกต้องของ ข้อมูลที่ได้มาจากแหล่งที่มาต่าง ๆ โดยพิจารณาแหล่งเวลา แหล่ง สถานที่ และแหล่งบุคคลที่แตกต่างกัน ถ้า ข้อมูลต่างเวลากันจะเหมือนกันหรือไม่ ถ้าข้อมูลต่างสถานที่จะเหมือนกันหรือไม่ และถ้าบุคคลผู้ให้ข้อมูล เปลี่ยนไปข้อมูลจะเหมือน เดิมหรือไม่

- 1.2 การตรวจสอบสามเส้าด้านผู้วิจัย

(Investigation Triangulate) เป็นการตรวจสอบว่า ผู้วิจัยแต่ละคนจะได้ข้อมูลต่างกันหรือไม่ และอย่างไร โดยใช้ผู้วิจัยหลายคนในการรวบรวมข้อมูล ทั้งการ สัมภาษณ์ หรือการสังเกต

1.3 การตรวจสอบสามเส้าด้านทฤษฎี (Theory Triangulate) เป็นการตรวจสอบว่าถ้า ผู้วิจัยใช้แนวคิดทฤษฎีที่ต่างไปจากเดิม จะทำให้การตีความข้อมูลแตกต่างกันมากน้อยเพียงใด เป็นวิธีการ ตรวจสอบข้อมูลที่ยากกว่าแบบอื่น ๆ

1.4 การตรวจสอบสามเส้าด้านวิธีการรวบรวมข้อมูล (Methodological Triangulate) เป็นการใช่วิธีการรวบรวมข้อมูลที่หลากหลายเพื่อรวบรวมข้อมูลเดียวกัน ในกรณีที่ไม่แน่ใจในคุณภาพของ ข้อมูลควรกำหนดให้มีผู้วิจัยหลายคนในการรวบรวมข้อมูล และใช้วิธีเก็บรวบรวมข้อมูลที่แตกต่างกัน แต่ รวบรวมข้อมูลในเรื่องเดียวกัน เช่น ใช้วิธีการสังเกตควบคู่ไปกับการซักถาม พร้อมทั้งศึกษาเอกสารประกอบ เป็นต้น

2. การจัดระเบียบข้อมูล (Data Classification) เพื่อให้ข้อมูลที่รวบรวมมาและผ่านการ ตรวจสอบแล้วง่ายต่อการสืบค้น ผู้วิจัยจะต้องจัดบันทึกและทำดัชนีข้อมูล (Notetaking and Indexing) โดย แยกเป็นหมวดหมู่ (File) ให้เห็นได้ง่ายและมีความชัดเจน ถือเป็น การสะสางข้อมูล เพื่อนำไปสู่การวิเคราะห์ ข้อมูลต่อไป (สุภางค์ จันทวานิช, 2554)

3. วิธีการวิเคราะห์ข้อมูลเชิงคุณภาพ มักจะไม่ใช้สถิติ แต่จะใช้แนวคิดทฤษฎีเป็นกรอบในการ วิเคราะห์ ส่วนใหญ่เป็นข้อความแบบบรรยาย (Descriptive) ไม่มีสูตรสำเร็จตายตัว ขึ้นอยู่กับประเด็นหรือ ปัญหาที่จะวิเคราะห์ และการเลือกวิธีการวิเคราะห์ของนักวิจัย วิธีการนี้เป็นวิธีการที่ใช้ระยะเวลาในการ ตรวจสอบและวิเคราะห์ข้อมูล ดังนั้นผู้วิจัยจะต้องมีความอดทน (ภาณุพงศ์ อนันต์ชัยพัฒนา, 2552) วิธี การหลัก ๆ ที่ใช้ในการวิเคราะห์ข้อมูลเชิงคุณภาพ มี 2 วิธีคือ 1) การวิเคราะห์เนื้อหา (Content Analysis) 2) การตีความสรุปรูป (Conclusion Interpreting)

ผลการวิจัย

จากการสัมภาษณ์ผู้ทรงคุณวุฒิที่มีความเชี่ยวชาญด้านการแพทย์แผนไทย จำนวน 10 ท่าน โดยแบ่งออกเป็นผู้บริหาร จำนวน 2 ท่าน อาจารย์ จำนวน 5 ท่าน และ

แพทย์แผนไทย จำนวน 3 ท่าน เป็นเพศชาย 2 คน คิดเป็นร้อยละ 20 และเป็นเพศหญิง 8 คน คิดเป็นร้อยละ 80 สามารถสรุปความเห็นของผู้เชี่ยวชาญทั้ง 10 ท่าน เกี่ยวกับรูปแบบครุฑนวดไทยมรดกทางวัฒนธรรมสุขภาพของชาติ ได้ดังนี้

1. คุณลักษณะที่พึงประสงค์ของครุฑนวดไทย ควรมีจิตเมตตาต่อลูกศิษย์ ชื่อสัตย์ในอาชีพของตน ตั้งมั่นในเรื่องของการสอนการถ่ายทอดเพื่อที่จะให้ลูกศิษย์ได้รับความรู้อย่างเต็มที่ มีการพัฒนาเพิ่มเติมหาความรู้อยู่เสมอ แนะนำแนวทางที่ดีให้กับลูกศิษย์ และมีจิตวิญญาณความเป็นครูสามารถถ่ายทอดความรู้ได้เป็นอย่างดี มีวิธีการสอนที่หลากหลายมีวิสัยทัศน์กว้างไกล มีความยุติธรรมยอมรับฟังความคิดเห็นของผู้อื่น รวมถึงยอมรับความเข้าใจความแตกต่างและยอมรับความคิดเห็นต่าง จากครูด้วยกันและร่วมทั้งลูกศิษย์

2. การพัฒนาครุฑนวดไทย ควรพัฒนา 2 ด้าน ได้แก่ 1) ครูภูมิปัญญา คือครูที่มีความรู้ด้านนวดไทยอย่างลึกซึ้งและเป็นที่ยอมรับของสังคมและชุมชน ครูที่มีองค์ความรู้ ความสามารถและทักษะที่ผ่านการสะสมประสบการณ์ที่ผ่านมา ผ่านกระบวนการเรียนรู้ เลือกสรรปรุงแต่ง พัฒนา และถ่ายทอดสืบต่อกันผ่านองค์ความรู้จากคนสู่คน เพื่อแก้ปัญหา และพัฒนาวิถีชีวิต ให้สมดุลเหมาะสมกับยุคสมัย และด้านที่ 2) ครูในระบบบริการ คือการครูภูมิปัญญาที่มีความรู้ความเชี่ยวชาญในด้านการนวดอย่างลึกซึ้ง และเป็นที่ยอมรับของสังคมและชุมชน ทำให้ต้องนำครูภูมิปัญญา มา เพิ่มทักษะ ความรู้ และนำเอาภูมิปัญญา และองค์ความรู้กลับมาใช้ เพื่อให้เข้ากับกับยุคสมัย อีกทั้งควรมีการพัฒนาความรู้ แลกเปลี่ยนเรียนรู้อย่างสม่ำเสมอ พัฒนาครู และทักษะการนวดไทยต่าง ๆ อย่างเป็นสากล ซึ่งครูผู้สอนต้องมีใบประกอบวิชาชีพแพทย์แผนไทย และได้รับอนุญาตให้ถ่ายทอดความรู้ในวิชาชีพการแพทย์แผนไทย ด้านการนวดไทย

3. ครูที่สอนหลักสูตรการนวดไทยในปัจจุบัน ซึ่งปัจจุบันมีความหลายหลายของทั้งหลักสูตร และความหลากหลายของครูผู้สอน ที่ไม่เป็นไปในทิศทางเดียวกัน และการนวดไทยมีความหลากหลายอยู่มาก มีทั้งผ่านมาตรฐานและไม่ผ่านมาตรฐานตามข้อบังคับสภาแพทย์แผนไทย ซึ่งส่วนใหญ่ครูผู้สอนที่ได้รับรองของสถาบัน ตามข้อบังคับสภาแพทย์แผนไทยและมีรูปแบบระดับการสอนที่ต่างกันออกไป

4. พัฒนาครูหลักสูตรการนวดไทยให้สอดคล้องกับมรดกทางวัฒนธรรมสุขภาพของชาติ การนวดไทยได้รับการจดทะเบียนเป็นรายการตัวแทนมรดกโลกทางวัฒนธรรมที่จับต้องไม่ได้ของยูเนสโกนั้น เป็นการยกระดับมาตรฐานการนวดไทย และระบบบริการด้านการนวดไทยให้เป็นที่ยอมรับในระดับนานาชาติ อีกทั้งการพัฒนาส่งเสริมครูนวดไทย ให้ได้มาตรฐานไปสู่ระดับนานาชาติ โดยมุ่งเน้นมาตรฐานสถาบันการศึกษา และสถาบันการฝึกอบรมความรู้การนวดไทยให้ตรงตามเกณฑ์มาตรฐานวิชาชีพ

การอภิปรายผล

1. คุณลักษณะที่พึงประสงค์ของครูนวดไทยต้นแบบ จากผลการศึกษาทั้งศึกษาเอกสาร หนังสือ ตำรา และบทความทางวิชาการ และสัมภาษณ์เจาะลึกกับ ผู้ทรงคุณวุฒิ จำนวน 10 ท่าน พบว่าคุณลักษณะของครู จะต้องมีการยอมรับของความเป็นครูนวดไทย ต้องมีวินัยในตนเอง พัฒนาตนเอง ด้านวิชาชีพ บุคลิกภาพ และวิสัยทัศน์ให้ทันสมัยอยู่เสมอ ต้องรัก ศรัทธา ซื่อสัตย์ สุจริต รับผิดชอบต่อวิชาชีพ มีความเมตตาเอาใจใส่ ช่วยเหลือ ส่งเสริม ให้กำลังใจ แก่ศิษย์ ส่งเสริมให้การเรียนรู้ทักษะ และนิสัยที่ดีงามแก่ศิษย์ อย่างเต็มความสามารถ ไม่หวงกันความรู้ เข้าใจวิชาชีพ ซื่อสัตย์ในอาชีพของตน ตั้งมั่นในเรื่องของการสอน การถ่ายทอดเพื่อที่จะให้ลูกศิษย์ได้รับความรู้อย่างเต็มที่ แนะนำแนวทางที่ดีให้กับลูกศิษย์ และมีจิตวิญญาณความเป็นครูสามารถถ่ายทอดความรู้ได้เป็นอย่างดี มีวิธีการสอนที่หลากหลายมีวิสัยทัศน์กว้างไกล มีความยุติธรรมยอมรับฟังความคิดเห็นของผู้อื่น รวมถึงยอมรับความเข้าใจความแตกต่างและยอมรับความคิดเห็นต่างจากครูด้วยกัน และร่วมทั้งลูกศิษย์ มีประสบการณ์การสอนมาไม่น้อยกว่า 10 ปี เป็นบุคคลที่ชุมชน และสังคมให้การยอมรับ และมีทักษะการถ่ายทอดได้เป็นอย่างดี ทั้งนี้ได้สอดคล้องกับงานวิจัยของ มยุรี เสวตนัย (2542) ได้ทำการวิจัยคุณลักษณะของครูที่ดีตามแนวคิดของนักเรียนประถมศึกษา สังกัดกรุงเทพมหานคร พบว่าคุณลักษณะที่ดีของครูจะต้องมีความรับผิดชอบต่องาน มีความรู้ที่ตนเหมาะสมกับงานเป็นแบบอย่างที่ดี มีความสามารถในการอธิบายความรู้สอนให้เรียนรู้ ที่จะคิดเป็นและสามารถแก้ปัญหาต่างๆได้

สนใจดูแลนักเรียนทุกคนพร้อมที่จะเป็นที่ปรึกษาให้คำแนะนำตักเตือนให้ความยุติธรรม ให้อภัยให้กำลังใจ และสร้างความสัมพันธ์ที่ดีทั้งต่อผู้ปกครอง และเพื่อนร่วมงานที่ดี

2. รูปแบบแนวทางพัฒนาบุคลากรให้เป็นครูต้นแบบด้านการนวดไทย

จากการสัมภาษณ์ผู้ทรงคุณวุฒิพบว่า ส่วนใหญ่เห็นด้วยกับแนวทางพัฒนาบุคลากรให้เป็นครูต้นแบบด้านการนวดไทย ประกอบกับการนวดไทย ได้รับการจดทะเบียนเป็นรายการตัวแทนมรดกโลกทางวัฒนธรรมที่จับต้องไม่ได้ของยูเนสโกนั้น เป็นการยกระดับมาตรฐานการนวดไทยสู่ระดับสากล พัฒนาบุคลากรครูที่มีอยู่ และบุคลากรรุ่นใหม่ให้มีคุณลักษณะที่พึงประสงค์เป็นครูต้นแบบให้เป็นเอกลักษณ์ ต้องปรับตัวในด้านการสอนให้สอดคล้องกับสถานการณ์ปัจจุบัน และทันสมัยอยู่ตลอดเวลาสอนได้อย่างละเอียดลึกซึ้ง ทั้งภาคทฤษฎี และฝึกปฏิบัติสมดุลงาน นวดดีเป็นที่ชื่นชม อีกทั้งครูต้นแบบต้องเป็นผู้ผ่านการประเมินผลตามมาตรฐานวิชาชีพตามข้อบังคับสภาแพทยแผนไทย และได้รับใบอนุญาตให้ถ่ายทอดความรู้ในวิชาชีพการแพทย์แผนไทย ด้านนวดไทย ทั้งนี้ได้สอดคล้องกับงานวิจัยของ วิทยา ทองดี (2562, บทคัดย่อ) ได้ทำวิจัยเรื่องรูปแบบพุทธบูรณาการเพื่อการส่งเสริมครูต้นแบบในภาคตะวันออกเฉียงเหนือตอนบน มีวัตถุประสงค์ เพื่อศึกษาคุณลักษณะของครูต้นแบบในภาค ตะวันออกเฉียงเหนือตอนบน เพื่อวิเคราะห์พุทธธรรมในการส่งเสริมครูต้นแบบ ผลการวิจัยพบว่า 1) คุณลักษณะของครูต้นแบบแบ่งออกเป็น 3 ส่วน ได้แก่ 1. การพัฒนาตน 2. การครองตนของครู 3. การประสานงานกับชุมชน 2) หลักพุทธธรรมที่เกี่ยวข้องกับการส่งเสริมให้เกิดครูต้นแบบ ประกอบด้วย 1) อิทธิบาท 4 2) อริยสัจ 4 3) สังคหวัตถุ 4 4) กัลยาณมิตตธรรม 7 5) เบญจธรรม 5 6) พรหมวิหาร 4 และ 7) อปริ หานियธรรม 7 3) รูปแบบพุทธบูรณาการเพื่อการส่งเสริมครูต้นแบบประกอบด้วย องค์ประกอบ 3 ส่วน ได้แก่ 1. ตัวครูผู้ต้องการจะเป็นครูต้นแบบ 2. หลักพุทธธรรมที่จะต้องนำไปเป็นข้อ ปฏิบัติในการพัฒนาตน 8 ประการ 3. มีการพัฒนาใน 3 องค์ประกอบ คือ การพัฒนาตน การครองตน และการประสานงานกับชุมชน

ข้อเสนอแนะ

1. ควรจัดทำมาตรฐานสำหรับการฝึกอบรมครูชาวไทย ให้ตรงมาตรฐานในระดับนานาชาติจะได้เกิดสถาบันที่ให้ความรู้ด้านการวัดไทยเกิดขึ้น เพราะครูเป็นผู้ที่มีส่วนสำคัญต่อการพัฒนาผู้เรียนครูจึงพัฒนาตนเองอย่างต่อเนื่อง เพื่อให้ทันต่อความเปลี่ยนแปลงและความสามารถพัฒนาผู้เรียนให้มีทักษะในการเรียนรู้ตลอดชีวิตร่วมกันพัฒนาคุณลักษณะครูในด้านต่าง ๆ เพื่อให้เกิดวัฒนธรรมองค์กร และสืบทอดให้คนรุ่นใหม่ต่อไป

2. ภาครัฐและหน่วยงานที่เกี่ยวข้องควรสนับสนุน กำกับ ดูแล และติดตามการ และส่งเสริม พัฒนาครูให้มีคุณลักษณะครูสู่ความเป็นเลิศตามมาตรฐานวิชาชีพของครูวัดไทย ให้เป็นมาตรฐานในระดับนานาชาติเพื่อนำมาเป็นประโยชน์ในการจัดการเรียนการสอนสำหรับนักเรียนนักศึกษาต่อไป



References

- Ananchaipattana, P. (2009). *An analysis of success paths of teachers with disabilities: A multi-case study*. Bangkok: Department of Research and Educational Psychology, Faculty of Education, Chulalongkorn University. (in Thai)
- Chuto, N. (2005) *Qualitative research*. (3rd ed.). Bangkok: PrintPro. (in Thai)
- Cronbach, L. J. (1970). *Essentials of psychological testing*. (3rd ed.). New York: Harper & Row.
- Chumchit, Y. (2007). *Teachership*. (4th ed.). Bangkok: Odeon Store. (in Thai)
- Chankasem, R., Limpananont, J., & Amnuayphol, S. (2005). *Knowledge management of Thai medicine and medicine from herbs in community hospitals*. Bangkok: Thai Institute of Health. (in Thai)
- Chantawanich, S. (2011). *Data analysis in qualitative research*. (10th ed.). Bangkok: Printing House of Chulalongkorn University. (in Thai)
- Chantawanich, S. (2011). *Qualitative research methods*. (19th ed.). printing Bangkok: Dan Suttha Phim. (in Thai)
- Department of Cultural Promotion. (2013). *Manual for the establishment of the cultural council according to the national nu culture act of 2010 and related ministerial regulations*. Bangkok: Cooperative Assembly Printing House Agriculture of Thailand. (in Thai)
- Department of Cultural Promotion. (2018). *Cultural heritage from the time of the Lord Buddha. source of knowledge to the heritage of wisdom (Part 1)*. (online). Retrieved from http://www.culture.go.th/culture_th/mobile_detail.php?cid=11&nid=4597 (in Thai)
- Jutharop, M. (1996). *Psychology of teaching and learning*. (2nd ed.). Bangkok: Thiphayawasit. (in Thai)
- Mornwivat, S. (2006). *The role of educational institutes on mental development*. Bangkok: Charoen Phon Printing and Covering House Nonthaburi. (in Thai)
- Phonmanee, S. (1993). *Performance and behavior of secondary school teachers under the department of general education Province Chaiyaphum*. Khon Kaen: Khon Kaen University. (in Thai)
- Prasartvej, P. (1907). *Medical welfare volume 2*. Bangkok: Supakarnjaroon Printing House. (in Thai)

- Prasitrathasin, S., & Sukasem, K. (2008). *Quality research methodology: Research on current*.
Royal Institute Dictionary 1999. (2011). *Meaning of ethics*. Retrieved from <http://www.royin.go.th/th/knowledge/detail.php?ID=1773>. (in Thai)
- Rovinelli, R. J., & Hambleton, R. K. (1977). On the use of content specialists in the assessment of criterion-referenced test item validity. *Tijdschrift voor onderwijs research*, 2(2), 49-60
- Sathienrat, P. (2019). *Strategic plan for promotion and development of Thai Massage 2020-2022*. Retrieved from https://www.thaipost.net/main/detail/52398?read_meta=%7B%22label%22%3A%22articlepage_number%22%2C%22group%22%3A%22%22%7D (in Thai)
- Sawetanai, M. (1999). *Characteristics of a good teacher according to the concept of primary school students*. Mahasarakham: Mahasarakham University. (in Thai)
- Sarasit, H. (1998). *The effect of using a teaching package to develop discipline of Prathom Suksa 6 students*. Songkhla: Prince Songkhla University. (in Thai)
- Tantipitok, Y. (2018). *Thai Massage intangible cultural heritage*. Bangkok: Department of Cultural Promotion. (in Thai)
- Thongdee, W., & others. (2019). The model of integrated Buddhist for promotion idol teachers in upper Northeastern Area. *Journal of graduate MCU KhonKaen Campus*, 6(3), 194-208.



หลักสูตรนวดไทย: มรดกทางวัฒนธรรมสุขภาพของชาติ

Thai Massage Course: National Health Cultural Heritage

ศุภะลักษณ์ ฟักคำ¹, นงนุช บุญแจ้ง¹, กิ่งแก้ว แจ่มสวัสดิ์¹ และ ธัญญา พรหมศรี¹
Supalak Fakkham¹, Nongnuch Boonjang¹, Kingkaew Jangsawat¹ and Thanya Promsorn¹

¹วิทยาลัยสหเวชศาสตร์ มหาวิทยาลัยราชภัฏสวนสุนันทา

¹College of Allied Health Sciences, Suan Sunandha Rajabhat University

Received: March 21, 2023

Revised: April 26, 2023

Accepted: April 27, 2023

บทคัดย่อ

การวิจัยครั้งนี้ เป็นการวิจัยเชิงคุณภาพ โดยมีวัตถุประสงค์คือ (1) เพื่อสำรวจหลักสูตรการนวดไทยที่มีการเรียนการสอนในปัจจุบัน (2) เพื่อศึกษารูปแบบหลักสูตรนวดไทยที่มีความสอดคล้องกับมรดกทางวัฒนธรรมสุขภาพ กระบวนการวิจัยและพัฒนา แบ่งเป็น 4 ขั้นตอน ดังนี้ (1) เก็บรวบรวมข้อมูลจากเอกสารวิชาการ และจากสื่อเทคโนโลยีสารสนเทศ (2) สร้างแบบสัมภาษณ์ และแบบสำรวจโครงสร้างหลักสูตร (3) เก็บข้อมูลความคิดเห็นของผู้ทรงคุณวุฒิ จำนวน 10 ท่าน และ (4) วิเคราะห์ข้อมูล ผลการวิจัยพบว่า (1) การเรียนการสอนหลักสูตรการนวดไทยในปัจจุบันมีหลายระดับ ทั้งหลักสูตรระยะสั้น และหลักสูตรระดับปริญญาตรี ทุกหลักสูตรที่เปิดสอนต้องได้รับรองหลักสูตรจาก (1) กองสถานประกอบการเพื่อสุขภาพ กรมสนับสนุนบริการสุขภาพ มีหลักสูตรเป็นมาตรฐานกลางจำนวน 13 หลักสูตร มีสถาบันที่ผ่านการรับรองหลักสูตรกลางจำนวน 765 แห่ง (2) สภาการแพทย์แผนไทย มีหลักสูตรการแพทย์แผนไทยประยุกต์ ที่รับรองตามพระราชบัญญัติวิชาชีพการแพทย์แผนไทย พ.ศ. 2556 จำนวน 12 แห่ง หลักสูตรแพทย์แผนไทย ที่รับรองตามพระราชบัญญัติวิชาชีพการแพทย์แผนไทย พ.ศ. 2556 จำนวน 20 แห่ง หลักสูตรประกาศนียบัตรแพทย์แผนไทย ที่ได้รับอนุญาตจำนวน 87 แห่ง และหลักสูตรผู้ช่วยแพทย์แผนไทย ที่ได้รับอนุญาตจำนวน 107 แห่ง หลักสูตรในปัจจุบันสามารถพัฒนาไปสู่ระดับสากลได้ การพัฒนาหลักสูตรการนวดไทยให้สอดคล้องกับการได้รับการจดทะเบียนเป็นรายการตัวแทนมรดกทางวัฒนธรรมเป็นเรื่องที่ดี สร้างความน่าเชื่อถือและความเชื่อมั่นในการรักษาด้วยการนวด ต่อยอดองค์ความรู้เดิมเพื่อพัฒนาอาชีพทั้งในและต่างประเทศ

คำสำคัญ: นวดไทย; วัฒนธรรมสุขภาพ; หลักสูตร

Abstract

The research which was a qualitative research with the objective: (1) to explore Thai massage courses currently being taught (2) to study the Thai massage curriculum model that was consistent with the health cultural heritage. The research and development process were divided into 4 steps as follows: (1) collect information from academic documents and from information technology media (2) create an interview form and the course structure survey (3) collect opinions of 10 experts and (4) analyze data The results of the research revealed that (1) Thai massage curriculum teaching

and learning at present had various levels both short courses and undergraduate courses all courses offered must be certified by (1) division of Health Establishments Department of Health Service Support there were 13 central standardized courses there were 765 institutions that had certified the central curriculum (2) Thai Traditional Medicine Council there was a course in applied Thai traditional medicine certified according to the Thai Traditional Medicine Profession Act 2013 in the amount of 12 places there was a course in Thai traditional medicine certified according to the Thai Traditional Medicine Profession Act 2013 in the amount of 20 places there was a Thai traditional medicine certificate course from 87 authorized locations and a Thai traditional medicine assistant course from 107 authorized locations. The current curriculum can be developed to an international level. It was good to develop Thai massage courses in line with being listed on the cultural heritage representative list. Build credibility and confidence in massage therapy extend existing knowledge to develop careers both domestically and internationally.

Keywords: Course; Health Culture; Thai massage



บทนำ

นวัตกรรมไทย ได้รับการยกย่องจากยูเนสโกให้ขึ้นบัญชี เป็น ‘มรดกทางวัฒนธรรมที่จับต้องไม่ได้ของมนุษยชาติ’ (Representative of the Intangible Cultural Heritage of Humanity) เมื่อวันที่ 13 ธันวาคม 2562 ซึ่ง ยูเนสโก ระบุว่า การนวดแผนไทย ได้รับการยกย่องให้เป็น ส่วนหนึ่งของศิลปะ วิทยาศาสตร์ และวัฒนธรรม ในการ ดูแลสุขภาพอันเก่าแก่ของไทย ซึ่งเป็นยารักษาที่ไม่ต้องใช้ ยา ถือเป็น การบำบัดตัวเอง ผู้นวดจะเป็นผู้ที่ช่วยปรับ สมดุลร่างกาย พลังงาน (PPTV Online, 2562) เป็นการ บำบัดความเจ็บป่วยที่เกิดจากลมในเส้นติดขัด และทำให้ ธาตุทั้ง 4 คือ ดิน น้ำ ลม ไฟ ในร่างกายสมดุล ซึ่งศาสตร์ การนวดไทยที่มีความโดดเด่นเป็นเอกลักษณ์ที่สุด คือ “เส้นประธานสิบ” ปรากฏในแผ่นศิลาจารึก จำนวน 60 ภาพ มากกว่า 100 ปี ณ วัดพระเชตุพนวิมลมังคลาราม ราชวรมหาวิหาร ซึ่งการขึ้นทะเบียนนวัตกรรมไทยให้เป็นมรดก ทางวัฒนธรรมที่จับต้องไม่ได้ของมนุษยชาติ จะเป็น ประโยชน์และส่งเสริมให้เกิดการแลกเปลี่ยนเรียนรู้ กระตุ้น ให้คนไทยและต่างชาติสนใจแลกเปลี่ยนเรียนรู้กับการนวด ไทย แสดงถึงความหลากหลายทางวัฒนธรรมอย่างกว้าง ขวางทั่วโลก และปัจจุบันได้มีการต่อยอดองค์ความรู้แห่ง ศาสตร์แขนงนี้อย่างหลากหลาย พัฒนาเข้าสู่ระบบบริการ

สุขภาพของประเทศไทย ตั้งแต่การขึ้นทะเบียนบ้านในชุมชน การนวดเพื่อส่งเสริมสุขภาพในสถานประกอบการ เพื่อ สุขภาพทั้งภาครัฐและเอกชน รวมไปถึงการนวดเพื่อการ บำบัดรักษาในสถานพยาบาลต่าง ๆ

จากแผนปฏิบัติการ ระยะเวลา 3 ปี (พ.ศ. 2563-2565) ของกระทรวงสาธารณสุข มีแผนการปฏิรูป ประเทศด้านสาธารณสุข มีวัตถุประสงค์เพื่อให้มีระบบ บริการปฐมภูมิที่มีความครอบคลุม ระบบเทคโนโลยี สารสนเทศเพื่อสุขภาพที่เหมาะสม และระบบสุขภาพไทย มีเอกภาพ ซึ่งแผนการปฏิรูปประเทศ ด้านสาธารณสุข ประกอบไปด้วย 10 ประเด็น และมีการแพทย์แผนไทย และสมุนไพรเพื่อเศรษฐกิจ (กรมการแพทย์ กระทรวง สาธารณสุข, 2563) ในกิจกรรมพัฒนามาตรฐานนวดไทย ในระดับสากล เพื่อรองรับการประกาศเป็นมรดกทาง วัฒนธรรมของมวลมนุษยชาติของ UNESCO โดยมีเป้า หมายมีมาตรฐานนวดไทยในระดับชาติและระดับสากล และมีหน่วยประเมินและหน่วยรับรองมาตรฐานการนวด ไทย ซึ่งจากแผนพัฒนาเศรษฐกิจและสังคมแห่งชาติฉบับ ที่ 12 ให้ยึดหลัก “ปรัชญาของเศรษฐกิจพอเพียง” “การ พัฒนาที่ยั่งยืน” และ “คนเป็นศูนย์กลางการพัฒนา” เพื่อ เป็นการลดงบประมาณที่ใช้ในด้านยาและเวชภัณฑ์ โดยนำ

ความรู้และประสิทธิภาพอันเกิดจากการแพทย์แผนไทยมา ใช้ให้เกิดประโยชน์ด้านการดูแลสุขภาพและการลดค่าใช้จ่าย ด้านการแพทย์ ซึ่งการขยายผลและการเพิ่มประสิทธิภาพ ด้านการแพทย์แผนไทยได้ส่งเสริมให้เกิดการสร้างงาน สร้างอาชีพ อีกทั้งการเพิ่มรายได้ให้กับคนในประเทศซึ่ง ประกอบอาชีพด้านการนวดไทยและการใช้สมุนไพรไทย ที่สามารถสร้างรายได้เข้าสู่ประเทศ จากการพัฒนาสินค้า อันเกิดจากภูมิปัญญาไทย โดยขยายผลสู่ความเป็นสากล

หลักสูตรการนวดไทยในปัจจุบันมีความหลาย หลายมากยิ่งขึ้น ทั้งหลักสูตรระยะสั้นและหลักสูตรระดับ ปริญญาตรี ทุกหลักสูตรที่เปิดสอนต้องได้รับรองหลักสูตร โดยมีหน่วยงานที่รับรองหลักสูตร 2 หน่วยงาน 1) กองสถาน ประกอบการเพื่อสุขภาพ กรมสนับสนุนบริการสุขภาพ ให้ สถาบันอบรมใช้หลักสูตรเป็นมาตรฐานกลาง จำนวน 13 หลักสูตร 2) สภาการแพทย์แผนไทย มีหลักสูตรแพทย์ แผนไทยประยุกต์ หลักสูตรแพทย์แผนไทย (ประเภท ข) หลักสูตรประกาศนียบัตรแพทย์แผนไทยด้านการนวดไทย ด้านเภสัชกรรมไทย ด้านเวชกรรมไทยด้านผดุงครรภ์ไทย (ประเภท ก) และหลักสูตรผู้ช่วยแพทย์แผนไทย 330 ชั่วโมง ซึ่งในการจัดการเรียนการสอนด้านวิชาชีพหลักสูตรต้อง รองรับโดยสภาวิชาชีพแพทย์แผนไทย ที่มีเกณฑ์กำหนด คุณภาพการสอนไว้หลายขั้นตอนรวมถึงต้องมีครูผู้สอน ต้องมีความพร้อมและมากด้วยประสบการณ์ ผ่านหลักสูตร อบรมและที่สำคัญคือต้องมีใบประกอบวิชาชีพในองค์ความรู้ จากคุณค่าของการนวดไทยที่ได้รับยกย่องให้เป็นศาสตร์ หนึ่งใน การดูแลสุขภาพและประเทศไทยส่งเสริมให้นำองค์ ความรู้การนวดไทยพัฒนาเป็นอาชีพและสร้างรายได้ให้กับ ประเทศร่วมกับการส่งเสริมการท่องเที่ยวทางวัฒนธรรม ด้วยเหตุนี้การประกอบอาชีพการนวดไทย จึงจำเป็นที่ได้ นำองค์ความรู้ ภูมิปัญญาไทยด้านการนวดไทย ส่งเสริม และพัฒนาให้เกิดความโดดเด่นเป็นประโยชน์ ร่วมกับอัต ลักษณ์ความเป็นไทย ดังนั้นองค์ความรู้นวดไทยซึ่งได้รับการ จัดทะเบียนเป็นมรดกวัฒนธรรมที่จับต้องไม่ได้สมควรได้รับการ พัฒนารูปแบบของหลักสูตรการนวดไทยซึ่งสอดคล้องกับ การได้รับการประกาศการจดทะเบียนเป็นรายการตัวแทน มรดกวัฒนธรรมที่จับต้องไม่ได้ของมนุษยชาติ

วัตถุประสงค์การวิจัย

1. เพื่อสำรวจหลักสูตรการนวดไทยที่มีการเรียน การสอนในปัจจุบัน
2. เพื่อศึกษาารูปแบบหลักสูตรนวดไทยที่มีความ สอดคล้องกับมรดกทางวัฒนธรรมสุขภาพ

แนวคิด ทฤษฎี และงานวิจัยที่เกี่ยวข้อง

มรดกทางวัฒนธรรม (Cultural Heritage) แบ่ง เป็น 2 ประเภท คือ

1. มรดกทางวัฒนธรรมที่จับต้องได้ (Tangible Cultural Knowledge)
2. มรดกทางวัฒนธรรมที่จับต้องไม่ได้ (Intangible Cultural Heritage)

ยูเนสโกได้ให้ความหมายของคำว่า “มรดกทาง วัฒนธรรมที่จับต้องไม่ได้” หมายถึง การปฏิบัติ การเป็น ตัวแทน การแสดง ความรู้ทักษะ ตลอดจนเครื่องมือ วัตถุ สิ่งประดิษฐ์ และพื้นที่ทางวัฒนธรรมอันเป็นผลจากสิ่งเหล่านี้ ซึ่งชุมชน กลุ่มชน และในบางกรณีปัจเจกบุคคลยอมรับ ว่าเป็นส่วนหนึ่งของมรดกทางวัฒนธรรมของตน

พ.ร.บ.ส่งเสริมและรักษามรดกภูมิปัญญาทาง วัฒนธรรม ให้ความหมายว่า “มรดกภูมิปัญญาทาง วัฒนธรรม” หมายถึง ความรู้ การแสดงออก การประเพณี พิธีปฏิบัติ หรือทักษะทางวัฒนธรรมที่แสดงออกผ่านบุคคล เครื่องมือ หรือวัตถุ ซึ่งบุคคล กลุ่มบุคคล หรือชุมชน ยอมรับ และรู้สึกเป็นเจ้าของร่วมกัน และมีการสืบทอดกันมาจาก คนรุ่นหนึ่งไปยังคนอีกรุ่นหนึ่ง โดยอาจมีการปรับเปลี่ยน เพื่อตอบสนองต่อสภาพแวดล้อมของตน (พระราชบัญญัติ ส่งเสริมและรักษามรดกภูมิปัญญาทางวัฒนธรรม, 2559) ซึ่งตาม พ.ร.บ.ฉบับนี้จะต้องมีลักษณะอย่างใดอย่างหนึ่ง ดังนี้

1. วรรณกรรมพื้นบ้านและภาษา
2. ศิลปะการแสดง
3. แนวปฏิบัติทางสังคม พิธีกรรม ประเพณีและ เทศกาล
4. ความรู้และการปฏิบัติเกี่ยวกับธรรมชาติและ จักรวาล
5. งานช่างฝีมือดั้งเดิม
6. การเล่นพื้นบ้าน กีฬาพื้นบ้าน และศิลปะการ ต่อสู้ป้องกันตัว

7. ลักษณะอื่นตามที่กำหนดในกฎกระทรวง

องค์ความรู้ภูมิปัญญาการนวดไทยของไทย

1. เอกสารโบราณที่บันทึกองค์ความรู้การนวดไทย องค์ความรู้การนวดไทยที่ถือเป็นภูมิปัญญาดั้งเดิมแห่งชาติของประเทศ อันมีการจารึกและบันทึกในเอกสารโบราณโดยมีการสืบทอด และใช้มายาวนานมากกว่า 700 ปี จนตกผลึกเป็นหลักการและมีเอกลักษณ์เฉพาะ มีหลักฐานทางประวัติศาสตร์ที่ชัดเจนตั้งแต่สมัยกรุงสุโขทัย (พ.ศ.1763 – 1981) และในยุคกรุงศรีอยุธยา (พ.ศ.1893 – 2310) มีหลักฐานที่กล่าวถึงการนวดไทยสมัยสมเด็จพระบรมไตรโลกนาถ (พ.ศ.1991 – 2031) คือ มีการตราเป็นทำเนียบศักดิ์นาข้าราชการฝ่ายพลเรือนเป็นครั้งแรก และใช้สืบทอดมาจนกระทั่งยุคต้นกรุงรัตนโกสินทร์ สำหรับหลักฐานองค์ความรู้การนวดไทยที่มีการจารึกในเอกสารโบราณ และใช้สืบทอดกันมานั้นมีอายุประมาณ 100 – 200 ปี มีหลักฐานการบันทึก ได้แก่

- 1) ศิลากาจารึกวัดพระเชตุพนวิมลมังคลารามราชวรมหาวิหาร (รัชกาลที่ 1 และบูรณปฏิสังขรณ์ในสมัยรัชกาลที่ 3) แผนนวด 60 แผ่น และฤๅษีตัดตน 80 ท่า
- 2) ศิลากาจารึกวัดราชโอรสารามราชวรวิหาร
- 3) แผนนวดฉบับหลวง รัชกาลที่ 1 เล่ม 1-2 คัมภีร์แผนนวด 1 และ 2 ในตำราเวชศาสตร์ฉบับหลวงรัชกาลที่ 5
- 4) ตำราโรคนิตานคำฉันท 11 (พระยาวิเชียรขัตติ (กล่อม)
- 5) ตำราพระโอสถพระนารายณ์
- 6) ตำราแพทย์ศาสตร์สงเคราะห์ ฉบับพระยาพิชณุประสาทเวช

2. องค์ความรู้และทฤษฎีทางการแพทย์ของภูมิปัญญาการนวดไทย จากภูมิปัญญาการนวดไทยดั้งเดิมทั้ง 4 แห่ง ได้แก่กล่าวถึง ทฤษฎีทางการแพทย์ของภูมิปัญญาการนวดไทย คือ สมุฏฐาน อาการ และแบบแผนการนวดรักษา ตามเส้นประธานสิบและจุดต่างๆ ดังนี้

- 1) สมุฏฐานโรคที่เกี่ยวกับการนวดไทย อาการและวิธีการนวดรักษา
- 2) สมุฏฐานเกิดจากทางเดินของลมติดขัด ทางเดินลมทั่วร่างกายมี 72,000 เส้น แต่ที่เป็นเส้นประธานมีสิบเส้นและมีจุดต่างๆ ที่เกี่ยวข้องกันกับเส้น สมุฏฐานการนวดไทย เชื่อว่า ถ้ามีการติดขัดของทางเดินลมจะทำให้เกิดโรค

และอาการต่างๆ ที่ผิดปกติ การนวดตามแนวเส้นและจุดต่างๆ จะเป็นการทำให้ทางเดินลมปกติทำให้หายจากโรค

3) ภูมิปัญญาการนวดไทยจะบอกลักษณะอาการผิดปกติต่างๆ ที่เกิดจากเส้นประธานสิบและจุดต่างๆ ซึ่งเป็นการบอกวิธีการตรวจและวินิจฉัยโรคตามแบบการแพทย์แผนไทย

4) การนวดรักษา กล่าวถึงวิธีการนวดตามเส้นประธานสิบและจุดนวดต่างๆ ที่ใช้ในการรักษาโรค

3. องค์ความรู้ในจารึกและบันทึกหลักโดยศิลาจารึกวัดพระเชตุพนวิมลมังคลารามราชวรมหาวิหาร (วัดโพธิ์) จะประกอบด้วยแผนภาพการนวดทั้งสิ้น 60 ภาพ โดบ 18 ภาพแรกนั้นเป็นภาพที่เกี่ยวกับเส้นประธานสิบ (อิทา ปิงคลา สุมนา กาลทารี สหฺตรังสี ทวารี จันทภูสังรุชา สุขุมัง ลิกขิณี) ภาพที่ 19-60 เป็นแผนภาพการนวดที่เกี่ยวข้องกับสมุฏฐานวินิจฉัย ตำราโรคนิตานคำฉันท 11 มีคำฉันท กล่าวเส้นสิบ เรียบเรียงโดยพระยาวิเชียรขัตติ (กล่อม) อดีตเจ้าเมืองจันทบูรณ ในสมัยรัชกาลที่ 2 กล่าวถึง เส้นประธานสิบเช่นเดียวกับภาพแผนนวดวัดโพธิ์ โดยจะกล่าวถึงเส้นประธานสิบแต่ละเส้น โดยละเอียด รวมทั้งการใช้ยาประกอบกรนวดรักษา ตำราเวชศาสตร์ฉบับหลวงรัชกาลที่ 5 (แผนนวด 1 และ 2) กล่าวถึงเส้นประธานสิบ โดยจะกล่าวถึงแผนภาพการนวดทั้งหมด 29 ภาพ ตำแหน่ง จุด และเส้นซึ่งใช้กดและนวดทั้งร่างกาย และมีคำกลอนอธิบายกำเนิดและทิศทางของเส้นประธานสิบ โรคและอาการต่างๆ ที่เกิดจากเส้นประธานแต่ละเส้นผิดปกติ การนวดรักษาจารึกตำรายาวัดราชโอรสารามราชวรวิหาร จะมีแผนศิลากาจารึกทั้งหมด ส่วนใหญ่เป็นตำรายา มีแผนภาพที่เป็นแผนปลิงอยู่ 2 แผ่น มีภาพแผนนวดกว่า 1 แผ่น และศิลากาจารึกเกี่ยวกับโรคลมและอาการต่างๆ

องค์ความรู้การนวดพื้นบ้าน มีความหลากหลายกันในแต่ละภูมิภาค โดยในภาคเหนือ พบองค์ความรู้การย่ำขาง ต่อเส้น จับเส้น นวด ดัด เหยียบ ดึง และกด กระตุก กดจุด ในภาคกลาง มีองค์ความรู้ การกดจุด จับเส้น เหยียบเหล็กแดง กดและดึงกระดูก ภาคอีสาน มีองค์ความรู้ การขีดเส้น และดึงเอ็น เหยียบเหล็กแดง ส่วนในภาคใต้ มีองค์ความรู้ การใช้เขาหวางขูดที่ฝ่าเท้า กดจุด ดึงเส้น รีดเส้น

หลักสูตรวิชาชีพการนวดไทย โดยรับรองจาก สภาการแพทย์แผนไทย

- ประเภท ก หลักสูตรผู้ช่วยแพทย์แผนไทย พ.ศ. 2550 (ฉบับปรับปรุงครั้งที่ 1) วันที่ 18 ตุลาคม 2550 (จากหลักสูตรผู้ช่วยแพทย์แผนไทย พ.ศ.2545) สถาบันหรือสถานพยาบาลซึ่งได้รับอนุญาตให้ถ่ายทอดความรู้สำหรับการฝึกอบรมหลักสูตรผู้ช่วยแพทย์แผนไทย 330 ชม. มีจำนวน 107 สถาบัน และหลักสูตรการประกอบวิชาชีพสาขาการแพทย์แผนไทย ด้านการนวดไทย พ.ศ.2550 กำหนดระยะเวลาการศึกษา 800 ชั่วโมง ระยะเวลาทั้งสิ้น 2 ปี จำแนกเป็นภาคทฤษฎี ไม่น้อยกว่า 245 ชั่วโมง ภาคปฏิบัติ ไม่น้อยกว่า 255 ชั่วโมง และการฝึกประสบการณ์วิชาชีพ ไม่น้อยกว่า 300 ชั่วโมง (ต้องทำรายงานผลการรักษาผู้ป่วยอย่างน้อย 100 ราย) โดยต้องมี “ครูผู้รับมอบตัวศิษย์” ทำการสอนประจำ โดยมีสถาบันหรือสถานพยาบาลซึ่งได้รับอนุญาตให้ถ่ายทอดความรู้สำหรับการฝึกอบรมในวิชาชีพการแพทย์แผนไทยตามพระราชบัญญัติวิชาชีพการแพทย์แผนไทย พ.ศ. 2556 จำนวน 87 สถาบัน (สภาการแพทย์แผนไทย, ออนไลน์. 2562)

- ประเภท ข หลักสูตรการแพทย์แผนไทยบัณฑิต โครงสร้างหลักสูตร แต่ละสถาบันจะมีโครงสร้างความแตกต่างกันไป จำนวนหน่วยกิตรวม ของกลุ่มวิชาชีพด้านการนวดไทยของทุกสถาบันจะไม่ต่ำกว่า 12 หน่วยกิต ซึ่งการจัดการเรียนการสอนแต่ละสถาบันให้เป็นไปตามมาตรฐานคุณวุฒิระดับปริญญาตรี สาขาวิชาการแพทย์แผนไทย วิชาโครงสร้างหลักสูตร จำนวนหน่วยกิตไม่น้อยกว่า 127 หน่วยกิต และการเรียนการสอนจำแนกเป็นหมวดวิชา ทัศนเวชกรรมแผนไทย ไม่น้อยกว่า 12 หน่วยกิต แบ่งเป็น (ทฤษฎี - ปฏิบัติ - เรียนรู้ด้วยตนเอง) เท่ากับ 9 หน่วยกิต และการฝึกปฏิบัติเชิงวิชาชีพไม่ต่ำกว่า 3 หน่วยกิต ในการเรียนทฤษฎีด้านการนวดไทย แบ่งเป็น นวดไทยบำบัด 1 นวดไทยบำบัด 2 และนวดไทยบำบัด 3 ซึ่งทุกสถาบันจะเน้นการเรียนนวดแบบไทยประยุกต์ (ราชสำนัก) อย่างไรก็ตาม การนวดไทยบำบัด 3 มีการเรียนนวดที่หลากหลายแล้วแต่สถาบันที่จัดการเรียนการสอน เช่น นวดน้ำมัน นวดฝ่าเท้า นวดล้านนา นวดทักซิณ นวดไทยสำหรับนักกีฬา นวดสวีดิช ไคโรแพรกติก การนวดประยุกต์ การนวดพื้นบ้าน และมีสถาบันที่จัดการศึกษาระดับปริญญาหรือประกาศนียบัตรเทียบเท่าปริญญา สาขาการแพทย์แผนไทย ที่สภาการแพทย์

แผนไทยรับรองตามพระราชบัญญัติวิชาชีพการแพทย์แผนไทย พ.ศ. 2556 มีจำนวน 20 สถาบัน (สภาการแพทย์แผนไทย, ออนไลน์. 2562)

หลักสูตรการแพทย์แผนไทยประยุกต์บัณฑิต การนวดในการแพทย์แผนไทยประยุกต์บัณฑิต ซึ่งเรียกการนวดว่าแบบราชสำนัก เริ่มมีการเรียนการสอนในระบบการศึกษาจากสถานศึกษาของกระทรวงศึกษาธิการ ปี 2525 ที่โรงเรียนอายุรเวทวิทยาลัย (ชื่อโกมารภักจ) ซึ่งเป็นวิชาเรียนวิชาหนึ่ง ใช้เวลาในการศึกษา 3 ปี โดยศาสตราจารย์ นายแพทย์อวย เกตุสิงห์ ผู้ก่อตั้งโรงเรียนอายุรเวทวิทยาลัย (ชื่อโกมารภักจ) ได้ตระหนักถึงภูมิปัญญาของแพทย์แผนไทย โดยเฉพาะการนวดไทยแบบราชสำนัก จึงได้จัดหลักสูตรการนวดไทยแบบราชสำนักเข้าเป็นวิชาเอกวิชาหนึ่งในหลักสูตรแพทย์อายุรเวท ทั้งนี้การจัดการเรียนการสอนแต่ละสถาบันให้เป็นไปตามมาตรฐานคุณวุฒิระดับปริญญาตรี สาขาวิชาการแพทย์แผนไทยประยุกต์ วิชาโครงสร้างหลักสูตร จำนวนหน่วยกิตไม่น้อยกว่า 122 หน่วยกิต ซึ่งการเรียนการสอนจำแนกเป็นหมวดวิชาทัศนเวชกรรมแผนไทย ไม่น้อยกว่า 14 หน่วยกิต โดยฝึกปฏิบัติทัศนเวชกรรมแผนไทยและประสบการณ์ทัศนเวชกรรมแผนไทย ในปีที่ 4 สถาบันที่จัดการศึกษาระดับปริญญาหรือประกาศนียบัตรเทียบเท่าปริญญา สาขาการแพทย์แผนไทยประยุกต์ ที่สภาการแพทย์แผนไทยรับรองตามพระราชบัญญัติวิชาชีพการแพทย์แผนไทย พ.ศ. 2556 มีจำนวน 12 สถาบัน คือ (สภาการแพทย์แผนไทย, ออนไลน์. 2562)

1. โรงเรียนอายุรเวท (ก่อนโอนย้ายเข้าสังกัดคณะแพทยศาสตร์ ศิริราชพยาบาล มหาวิทยาลัยมหิดล)
2. สถานการแพทย์แผนไทยประยุกต์ คณะแพทยศาสตร์ศิริราชพยาบาล มหาวิทยาลัยมหิดล
3. สถานการแพทย์แผนไทยประยุกต์ คณะแพทยศาสตร์ มหาวิทยาลัยธรรมศาสตร์
4. วิทยาลัยเทคโนโลยีทางการแพทย์และสาธารณสุข กาญจนภิเษก สถาบันพระบรมราชชนก
5. วิทยาลัยการแพทย์แผนไทย มหาวิทยาลัยเทคโนโลยีราชมงคลธัญบุรี
6. คณะการแพทย์แผนไทยอภัยภูเบศร มหาวิทยาลัยบูรพา
7. วิทยาลัยสหเวชศาสตร์ มหาวิทยาลัยราชภัฏสวนสุนันทา

8. สำนักวิชาวิทยาศาสตร์สุขภาพ มหาวิทยาลัยแม่ฟ้าหลวง
9. คณะแพทยศาสตร์ มหาวิทยาลัยมหาสารคาม
10. คณะสาธารณสุขศาสตร์ มหาวิทยาลัยนครสวรรค์
11. คณะแพทยศาสตร์ มหาวิทยาลัยพะเยา
12. วิทยาลัยนานาชาติพระนคร มหาวิทยาลัยราชภัฏพระนคร

การพัฒนาการศึกษาด้านการนวดไทยสำหรับผู้ประกอบอาชีพ

เน้นส่งเสริมเพื่อสร้างอาชีพในระดับชุมชนไปจนถึงการแข่งขันทั้งในและต่างประเทศ แผนพัฒนาเศรษฐกิจแห่งชาติ ฉบับที่ 12 สนับสนุนการรวมกลุ่มอาชีพโดยเชื่อมโยงภูมิปัญญาและวัฒนธรรมท้องถิ่น พัฒนาต่อยอดสู่วิสาหกิจชุมชน สนับสนุนการพัฒนากลุ่มอาชีพที่ครบวงจรทั้งห่วงโซ่มูลค่า และยกระดับคุณภาพมาตรฐานการผลิตและการบริการให้เป็นที่ยอมรับทั้งในประเทศและต่างประเทศ นโยบายรัฐบาลและแผนการบริหารราชการแผ่นดิน ให้ความสำคัญกับการแข่งขันและเศรษฐกิจสร้างสรรค์ที่มีคุณค่าและคุณภาพสูง โดยมุ่งให้พัฒนาคนที่มีฐานความรู้ ความชำนาญ และความคิดสร้างสรรค์ ต่อยอดความรู้สู่การสร้างนวัตกรรมจากงานวิจัย พัฒนา สร้างตราสินค้าใหม่จากภูมิปัญญาท้องถิ่น

กองสถานประกอบการเพื่อสุขภาพ กรมสนับสนุนบริการสุขภาพ (ออนไลน์, 2565) หลักสูตรจากกรมสนับสนุนบริการสุขภาพ โดยรับรองจากกรมสนับสนุนบริการสุขภาพ ตามพระราชบัญญัติสถานประกอบการเพื่อสุขภาพ พ.ศ. 2559 ให้สถาบันอบรมใช้เป็นมาตรฐานกลางจำนวน 13 หลักสูตร ได้แก่

1. หลักสูตรนวดไทยเพื่อสุขภาพ 150 ชั่วโมง
2. หลักสูตรการบริการสปาเพื่อสุขภาพ 100 ชั่วโมง
3. หลักสูตรกลางผู้ให้บริการสปา 500 ชั่วโมง
4. หลักสูตรกลางการดูแลสุขภาพและความงามหลังเรือนไฟ 150 ชั่วโมง
5. หลักสูตรนวดเพื่อสุขภาพสำหรับผู้พิการทางสายตา 255 ชั่วโมง
6. หลักสูตรการนวดด้วยน้ำมันหอมระเหย 150 ชั่วโมง
7. หลักสูตรการนวดสวีดิช 150 ชั่วโมง
8. หลักสูตรการบริการเพื่อความงาม 150 ชั่วโมง

9. หลักสูตรนวดไทยเพื่อสุขภาพ 100 ชั่วโมงต่อยอด 60,80 ชั่วโมง

10. หลักสูตรนวดเพื่อสุขภาพขั้นสูง 600 ชั่วโมง
11. หลักสูตรนวดไทย 80 ชั่วโมง
12. หลักสูตรนวดเท้าเพื่อสุขภาพสำหรับผู้พิการทางการมองเห็น 80 ชั่วโมง

13. หลักสูตรนวดฝ่าเท้าเพื่อสุขภาพ 60 ชั่วโมง การรับรองสถาบันและสถานพยาบาลถ่ายทอดความรู้ตามหลักสูตรดังกล่าว และมีการกำหนดคุณสมบัติของผู้ประกอบวิชาชีพที่ได้รับอนุญาตให้ถ่ายทอดความรู้ในสถาบันดังกล่าว ปัจจุบันผู้ผ่านการฝึกอบรมจากสถาบันที่ได้รับการรับรองจากสภาการแพทย์แผนไทยตามหลักสูตรวิชาชีพการนวดไทยมีสิทธิ์เข้าสอบความรู้เพื่อขึ้นทะเบียนและใบอนุญาตเป็นผู้ประกอบวิชาชีพการแพทย์แผนไทยด้านการนวดไทย ส่วนผู้ผ่านการฝึกอบรมหลักสูตรผู้ช่วยแพทย์แผนไทยสามารถประกอบวิชาชีพในโรงพยาบาลได้ ภายใต้การควบคุมของเจ้าหน้าที่ในขอบเขตการปฏิบัติตามที่กำหนด

แนวคิดเกี่ยวกับการพัฒนาหลักสูตร

การพัฒนาหลักสูตร เป็นกระบวนการที่สลับซับซ้อนและเกี่ยวข้องกับคนส่วนมากจึงต้องมีการวางแผนอย่างรอบคอบด้วยการศึกษาข้อมูล และความจำเป็นพื้นฐานของการพัฒนาหลักสูตรในหลายๆ ด้าน โดยเฉพาะอย่างยิ่งข้อมูลเกี่ยวข้องกับตัวผู้เรียน เกี่ยวข้องกับสังคม และเกี่ยวข้องกับการเรียนรู้ ข้อมูลและความจำเป็นเหล่านี้ จะเป็นพื้นฐานเบื้องต้นในการกำหนดจุดมุ่งหมายของหลักสูตร การเลือกเนื้อหาวิชา และประสบการณ์การเรียนรู้ เพื่อช่วยให้ผู้เรียนมีพัฒนาการตามจุดมุ่งหมายของหลักสูตรพื้นฐาน

(เชษฐ ศิริสวัสดิ์, 2550) ได้กล่าวว่า หลักสูตร หมายถึง แผนซึ่งได้ออกแบบจัดทำขึ้นเพื่อแสดงถึงจุดหมาย การจัดเนื้อหาสาระ กิจกรรมและมวล ประสบการณ์ ในแต่ละโปรแกรมการศึกษาที่ทางโรงเรียนได้จัดทำขึ้น เพื่อให้ผู้เรียนมีพัฒนาการในด้านต่างๆ ตามจุดมุ่งหมายที่ได้กำหนดไว้ (Oliva, 1992) ได้กล่าวว่า หลักสูตร หมายถึง แผนงาน หรือโครงการที่จัดประสบการณ์ทั้งหมดให้แก่ผู้เรียนภายใต้การดำเนินงานของโรงเรียน

Oliva ได้สรุปความหมายของหลักสูตรไว้ว่า หลักสูตร คือ แผนงานหรือโครงการ ที่จัดประสบการณ์

ทั้งหมดให้แก่ผู้เรียน ภายใต้การดำเนินงานของโรงเรียน และในทางปฏิบัติ หลักสูตรประกอบด้วยจำนวนของแผนการต่างๆ ที่เขียนเป็นลายลักษณ์อักษร และมีขอบเขต กว้าง หลากหลายเป็นแนวทางของการจัดประสบการณ์การเรียนรู้ที่ต้องการ ดังนั้น หลักสูตรอาจ เป็นหน่วย เป็นรายวิชา หรือเป็นรายวิชาย่อยต่างๆ แผนงานหรือโครงการทางการศึกษา ดังกล่าวนี้อาจจัดขึ้นได้ทั้งในและนอกชั้นเรียนหรือโรงเรียนก็ได้

(ใจทิพย์ เชื้อรัตนพงษ์, 2537) กล่าวถึงแนวคิดพื้นฐานการพัฒนาหลักสูตรอย่างเป็นระบบ สรุปได้ดังนี้

ขั้นที่ 1 การวิเคราะห์ข้อมูลพื้นฐาน เพื่อวินิจฉัยปัญหาและความต้องการ ซึ่งจะช่วยในการตัดสินใจ

ขั้นที่ 2 การกำหนดเป้าประสงค์ จุดหมายและจุดประสงค์ หลังจากได้วิเคราะห์ข้อมูลพื้นฐานแล้ว จะพิจารณาและกำหนดความมุ่งหมายของการศึกษา

ขั้นที่ 3 การเลือกและการจัดเนื้อหา จะต้องมีความถูกต้องสอดคล้องกับจุดมุ่งหมายที่กำหนดไว้ในหลักสูตร มีความสอดคล้องกับความต้องการ ความสนใจของผู้เรียน มีความยากง่ายของหลักสูตร การคัดเลือกเนื้อหาสาระและการจัดประสบการณ์การเรียนรู้ การนำหลักสูตรไปใช้ การประเมินผลการใช้หลักสูตรและการปรับปรุงพัฒนา

รูปแบบการพัฒนาหลักสูตร

การแสวงหารูปในการพัฒนาหลักสูตรและการสอนเป็นสิ่งที่สำคัญและจำเป็น เพราะรูปแบบของการพัฒนาหลักสูตรนั้น เปรียบเสมือนพิมพ์เขียวที่มุ่งชี้ต่อการพัฒนาหลักสูตร ได้สะดวกและรวดเร็วยิ่งขึ้น (วิชัย ดิสสระ, 2535) การนำรูปแบบพัฒนาหลักสูตร มาใช้ จะต้องปรับให้เข้ากับสภาพความเป็นจริงของชีวิตและสังคมของผู้ใช้ แนวคิดและการพัฒนา หลักสูตรมีหลายแนวทาง เช่น รูปแบบการพัฒนาหลักสูตรของไทเลอร์ (Tyler, 1949) ได้ให้แนวคิดในการวางแผนโครงสร้างโดยใช้วิธี Mean-Ends Approach เป็นหลักการ และเหตุผลในการสร้างหลักสูตรที่เรียกว่า “เหตุผลของไทเลอร์” หลักเกณฑ์ในการจัดหลักสูตร และการสอนควรจะต้องตอบคำถามที่เป็นพื้นฐาน 4 ประการ ดังนี้

1. มีจุดมุ่งหมายทางการศึกษาอะไรบ้างที่โรงเรียนควรจะต้องแสวงหา

2. มีประสบการณ์ทางการศึกษาอะไรบ้างที่โรงเรียนควรจัดตั้งขึ้น เพื่อช่วยให้บรรลุถึงจุดมุ่งหมายที่กำหนดไว้

3. จะจัดประสบการณ์ทางการศึกษาอย่างไร จึงจะทำให้การสอนมี ประสิทธิภาพ

4. จะประเมินผลประสิทธิภาพของประสบการณ์ในการเรียนอย่างไรจึงจะ ตัดสินได้ว่าบรรลุ ถึงจุดมุ่งหมายที่กำหนดไว้

แนวคิดทฤษฎีการจัดทำหลักสูตร

หลักสูตรเป็นหัวใจของการจัดการศึกษาทุกระดับ เป็นเครื่องมือในการกำหนดแนวทางการจัดการศึกษา เป็นเข็มทิศในการพัฒนาผู้เรียนให้ถึงผลที่คาดหวัง มีสมรรถนะ มีทักษะในการดำรงชีวิต ที่จะสามารถพัฒนาคุณภาพชีวิตของตนเองและพัฒนาสังคมได้อย่างมีคุณภาพ หลักสูตรการศึกษาที่ดี จึงควรมีความเหมาะสมสอดคล้องกับสภาพชีวิตและสังคมของผู้เรียน การพัฒนาหลักสูตรเป็นกระบวนการวางแผนการจัดกิจกรรมการเรียนรู้เพื่อให้ผู้เรียนเกิดการเปลี่ยนแปลงพฤติกรรมตามความมุ่งหมายและจุดประสงค์ที่กำหนดไว้ รวมถึงการประเมินผลหลักสูตรให้ทราบถึงผลการเปลี่ยนแปลงในตัวผู้เรียน ว่าได้บรรลุตามความมุ่งหมายและจุดประสงค์จริงหรือไม่ เพื่อผู้ที่มีหน้าที่รับผิดชอบจะได้รู้และคิดเพื่อแก้ไขปรับปรุงต่อไป การทำความเข้าใจในทฤษฎี แนวคิด และรูปแบบการพัฒนาหลักสูตร จึงมีความจำเป็นต่อการนำไปใช้ในการพัฒนาหลักสูตรให้มีความเหมาะสมอยู่เสมอ เพื่อให้ทันต่อการเปลี่ยนแปลงของสภาพ สังคม เศรษฐกิจ นโยบาย วิทยาการและเทคโนโลยี และวัฒนธรรมของสังคมโลก

ความหมายของการพัฒนาหลักสูตร

(สงัด อุทรานันท์, 2532) กล่าวคำว่า “การพัฒนา” หรือ “Development” มีความหมายที่เด่นชัดอยู่ 2 ลักษณะ คือ ลักษณะแรก หมายถึง การทำให้ดีขึ้นหรือทำให้สมบูรณ์ขึ้น และอีกลักษณะหนึ่ง หมายถึง ทำให้เกิดขึ้น โดยเหตุนี้ ความหมายของการพัฒนาหลักสูตร จึงอาจมีความหมายได้ 2 ลักษณะเช่นเดียวกัน คือ ความหมายแรก หมายถึง การทำหลักสูตรที่มีอยู่แล้วแล้วให้ดีขึ้นหรือสมบูรณ์ขึ้น และอีกความหมายหนึ่งก็คือ เป็นการสร้างหลักสูตรขึ้นมาใหม่ โดยไม่มีหลักสูตรเดิมเป็นพื้นฐานอยู่เลย

(สจิวรรณ ทรรพวสุ, 2548) กล่าวว่า การพัฒนาหลักสูตร หมายถึง การทำให้หลักสูตรดีขึ้น โดยการปรับปรุงหรือเปลี่ยนแปลงหลักสูตร เพื่อให้สอดคล้องกับสภาพความต้องการ หรือการเปลี่ยนแปลงสภาพแวดล้อม สังคม

เศรษฐกิจของแต่ละแห่ง โดยมีจุดมุ่งหมาย แนวทาง วิธีการ และเนื้อหาสาระ เพื่อให้ผู้เรียนมีความรู้ ความสามารถ ทักษะและพฤติกรรมตามที่กำหนดในจุดมุ่งหมายของการศึกษา

ทาบ (Taba, 1962) กล่าวว่า การพัฒนาหลักสูตร หมายถึง การเปลี่ยนแปลงและปรับปรุงหลักสูตรเดิมให้ได้ผลดีขึ้น ทั้งในด้านวางจุดมุ่งหมาย การจัดเนื้อหาวิชา การเรียนการสอน การวัดผลและประเมินผล เพื่อให้บรรลุจุดมุ่งหมายใหม่ที่วางไว้ การเปลี่ยนแปลงหลักสูตรเป็นการเปลี่ยนแปลงทั้งระบบ หรือเปลี่ยนแปลงตั้งแต่จุดประสงค์

กรอบแนวคิดการวิจัย

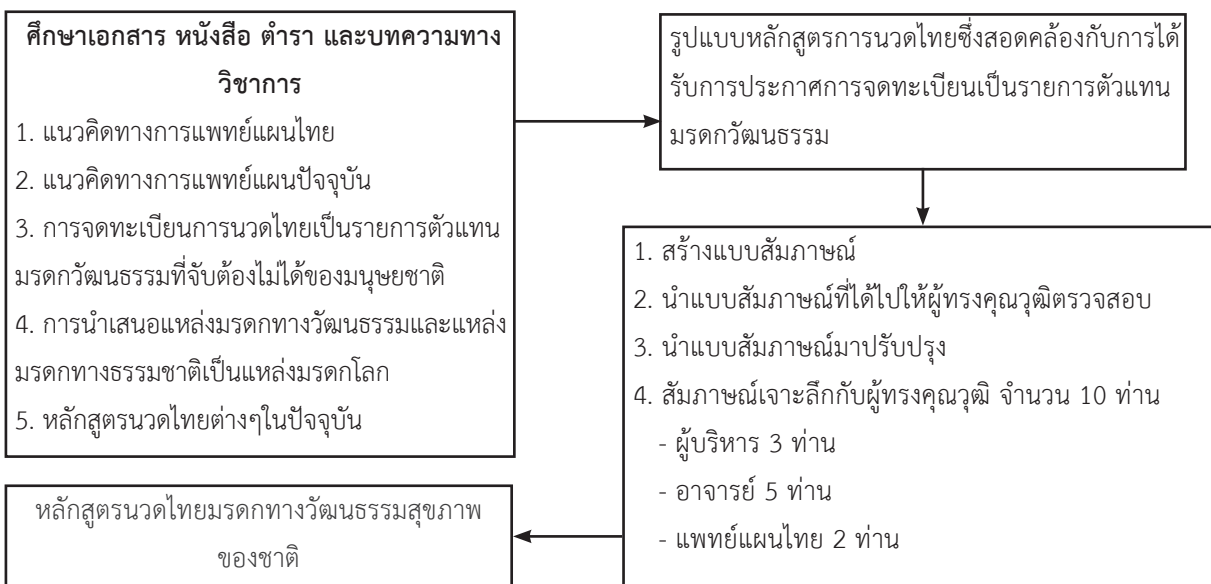

วิธีดำเนินการวิจัย

การศึกษาวิจัยครั้งนี้ เป็นงานวิจัยและพัฒนา (Research and Development: R&D) โดยใช้กระบวนการวิจัยเชิงคุณภาพ (Qualitative research)

ประชากรและกลุ่มตัวอย่าง

ประชากรในการศึกษาค้นคว้าครั้งนี้ คือ กลุ่มผู้ทรงคุณวุฒิเชี่ยวชาญด้านการแพทย์แผนไทย

ผู้วิจัยเลือกกลุ่มตัวอย่างแบบเฉพาะเจาะจง (Purposive sampling)

โดยมีหลักเกณฑ์ที่สำคัญในการพิจารณาคัดเลือกกลุ่มตัวอย่าง ดังต่อไปนี้

และวิธีการ ซึ่งการเปลี่ยนแปลงนี้จะมีผลกระทบต่อความคิดและความรู้สึกของทุกฝ่าย ส่วนการปรับปรุงหลักสูตร หมายถึงการเปลี่ยนแปลงหลักสูตรเพียงบางส่วน โดยไม่เปลี่ยนแปลงแนวคิดพื้นฐานของหลักสูตร

กู๊ด (Good, 1973) กล่าวว่า การพัฒนาหลักสูตร หมายถึง การเกิดขึ้นได้ 2 ลักษณะ คือ การปรับปรุงและเปลี่ยนแปลงหลักสูตร การปรับปรุงหลักสูตรเป็นวิชาการ พัฒนาหลักสูตรอย่างหนึ่ง เพื่อให้เหมาะสมกับโรงเรียน และการจัดการเรียนการสอน ส่วนคำว่าเปลี่ยนแปลงหลักสูตร หมายถึงการแก้ไขหลักสูตรให้ต่างไปจากเดิม

1. กลุ่มตัวอย่างที่มีคุณลักษณะเป็นบุคคลที่มีความรู้และความเข้าใจเชี่ยวชาญทางด้านการศึกษาแพทย์แผนไทย
2. กลุ่มตัวอย่างเป็นบุคคลที่เป็นที่ยอมรับของบุคคลทั่วไปในบทบาททางด้านการศึกษาแพทย์แผนไทย
3. ผู้ทรงคุณวุฒิทางด้านการศึกษาแพทย์แผนไทย (ผู้บริหาร) เป็นผู้บริหารที่ทำงานทางด้านการศึกษาแพทย์แผนไทย เป็นเวลา 10 ปีขึ้นไป
4. ผู้ทรงคุณวุฒิเชี่ยวชาญทางด้านการศึกษาแพทย์แผนไทย (อาจารย์) เป็นอาจารย์ทางด้านการศึกษาแพทย์แผนไทย เป็นเวลา 5 ปีขึ้นไป
5. ผู้ทรงคุณวุฒิเชี่ยวชาญทางด้านการศึกษาแพทย์แผนไทย (แพทย์แผนไทย) เป็นแพทย์แผนไทยปฏิบัติงานในโรงพยาบาล เป็นเวลา 5 ปีขึ้นไป

เครื่องมือที่ใช้ในการวิจัย

ระเบียบวิธีการวิจัย (Methodology) ที่ได้นำมาใช้ในงานวิจัยครั้งนี้ ผู้วิจัยได้กำหนดกระบวนการวิจัย โดยใช้กระบวนการวิจัยเชิงคุณภาพ (Qualitative research) โดย

1. การวิจัยเชิงเอกสาร (Documentary research)
2. การสัมภาษณ์เจาะลึก (In-depth interview)

การสร้างเครื่องมือที่ใช้ในการวิจัย

แบบสัมภาษณ์ฉบับนี้ ผู้วิจัยได้สร้างขึ้นเอง มีขั้นตอนในการสร้างดังนี้

1. ศึกษาแนวคิด ทฤษฎีจากหนังสือ ตำรา เอกสาร และผลงานวิจัยที่เกี่ยวข้องเพื่อใช้เป็นแนวทางในการสร้างเครื่องมือ

2. แบบสัมภาษณ์ที่มีลักษณะเป็นการสัมภาษณ์เจาะลึก (In-depth interview) โดยมีการออกแบบโครงสร้างของข้อคำถามที่สามารถนำไปใช้ในกระบวนการสัมภาษณ์แบบกึ่งโครงสร้างหรือการสัมภาษณ์แบบชี้นำ (Guide interview) อันเป็นแบบสัมภาษณ์ที่ไม่มีกำหนดโครงสร้างของข้อคำถามที่มีความชัดเจนตายตัว โดยเป็นแต่เพียงการกำหนดแนวข้อคำถามแบบเปิดกว้าง หรือเป็นการใช้แบบสัมภาษณ์ปลายเปิด ซึ่งเป็นกระบวนการวิจัยที่มีผลทำให้ข้อคำถามมีความยืดหยุ่นและเปิดกว้าง สร้างเครื่องมือให้ครอบคลุมเรื่องที่จะศึกษา จากนั้นนำไปให้อาจารย์ที่ปรึกษาตรวจสอบ โดยแบบสัมภาษณ์แบ่งออกเป็น 2 ตอน

ตอนที่ 1 ข้อมูลทั่วไปของผู้ให้สัมภาษณ์

ตอนที่ 2 แนวทางพัฒนาบุคลากรให้เป็นครูต้นแบบด้านการนวดไทย

- 1) ท่านมีความเห็นอย่างไร กับหลักสูตรการนวดไทยในปัจจุบัน

- 2) ท่านมีความเห็นอย่างไร กับการพัฒนาหลักสูตรการนวดไทย

- 3) ท่านมีความเห็นอย่างไร หากมีการจัดทำรูปแบบหลักสูตรการนวดไทยซึ่งสอดคล้องกับการได้รับการประกาศการจดทะเบียนเป็นมรดกโลกทางวัฒนธรรม

- 4) ท่านมีข้อเสนอแนะเพิ่มเติมหรือไม่

3. สร้างเนื้อหาภาพรวมแล้วนำแบบสัมภาษณ์ที่ให้ผู้เชี่ยวชาญทำท่านตรวจสอบ แล้วนำมาปรับปรุงตามคำแนะนำของอาจารย์ที่ปรึกษานำแบบสัมภาษณ์ที่ ปรับปรุง

ตามแนะนำให้ผู้เชี่ยวชาญอีกครั้ง เพื่อตรวจสอบของความเที่ยงตรงเชิงเนื้อหา (Content Validity) และใช้ดัชนีความสอดคล้อง (Index of Congruence: IOC)

เครื่องมือสำคัญที่ใช้ในการวิจัย คือ เครื่องมือมนุษย์ (Human instruments) หรือผู้วิจัยนั่นเองที่ต้องทำ หน้าที่เป็นส่วนสำคัญในการจัดเก็บข้อมูล และวิเคราะห์ตีความข้อมูล และยังมีอุปกรณ์ช่วยในการเก็บข้อมูล คือ แบบสัมภาษณ์ เครื่องบันทึกเสียง สมุดบันทึกภาคสนาม (Field note) กล้องถ่ายรูปดิจิทัล อุปกรณ์จัดเก็บ รวบรวมข้อมูลที่เก็บได้เป็นทั้งข้อความและสารสนเทศ อื่นๆ

การเก็บรวบรวมข้อมูลมี 2 แหล่งหลักๆ คือ แหล่งข้อมูลทุติยภูมิ คือ ผู้วิจัยศึกษาจากเอกสาร (documentary work) มีทั้งหลักฐานขั้นต้น (Primary evidences) และหลักฐานขั้นรอง (Secondary evidences) ทุกชนิดที่ปรากฏเป็นหลักฐาน และอีกแหล่งคือข้อมูลปฐมภูมิ ซึ่งเป็นการศึกษาภาคสนาม ผู้วิจัยได้มีการสัมภาษณ์แบบเชิงลึก (In-depth interview) โดยสัมภาษณ์แบบกึ่งโครงสร้างจากผู้รู้ (Key information) ผู้รู้ที่เป็นผู้บริหาร ผู้ที่รวบรวมนำเสนอการนวดไทยให้รวมทั้งผู้ที่ปฏิบัติงานที่เกี่ยวข้องกับการนวดไทย โดยใช้วิธีการเจาะจงผู้ตอบแบบสัมภาษณ์ (Purposive sampling) และแบบสอบถามรวมทั้งผู้ที่ปฏิบัติงานที่เกี่ยวข้องกับการนวดไทย โดยใช้วิธีการเจาะจงผู้ตอบแบบสัมภาษณ์ (Purposive sampling) และแบบสอบถาม

การเก็บรวบรวมข้อมูล

การเก็บรวบรวมข้อมูลตามแนวทางของกระบวนการวิจัยเชิงคุณภาพ แบ่งออกเป็น 4 ขั้นตอน ดังนี้

ขั้นตอนที่ 1 การเก็บรวบรวมข้อมูลจากการศึกษาค้นคว้าข้อมูลจากเอกสารทางวิชาการและข้อมูลจากสื่อเทคโนโลยีสารสนเทศ

สำหรับกระบวนการในการเก็บรวบรวมข้อมูลจากการศึกษาค้นคว้าข้อมูลจากเอกสารทางวิชาการและข้อมูลจากสื่อเทคโนโลยีสารสนเทศนั้น ผู้วิจัยได้ดำเนินการรวบรวมข้อมูลจาก เอกสารขั้นต้น เอกสารขั้นรอง เอกสารทางวิชาการ และตำราต่างๆ เพื่อเก็บรวบรวมข้อมูลในระดับทุติยภูมิ (Secondary data) รวมถึงรายงานการศึกษาวิจัยและผลงานวิจัยประเภทต่าง ๆ เป็นต้น เพื่อนำมาใช้เป็นแนวทางในการออกแบบหรือสร้างแบบสัมภาษณ์

เจาะลึกทั้งหมดทั้งเพื่อนำมาใช้เป็นส่วนประกอบในกระบวนการวิเคราะห์และประมวลผลข้อมูลในการวิจัยในส่วนต่อไปนี้

ขั้นตอนที่ 2 การสร้างแบบสัมภาษณ์และโครงสร้างหลักสูตร

การออกแบบหรือสร้างแบบสัมภาษณ์แบบกึ่งโครงสร้างหรือการสัมภาษณ์แบบชี้แนะ ซึ่งมีลักษณะเป็นกระบวนการวิธีการสัมภาษณ์ที่มีแบบหรือลักษณะที่ไม่เป็นมาตรฐาน ทั้งนี้ ได้มีการกำหนดให้แบบสัมภาษณ์ดังกล่าวมาดำเนินการกระบวนการตรวจสอบความถูกต้องชัดเจนในเชิงเนื้อหาให้สอดคล้องกับประเด็นปัญหาและวัตถุประสงค์ของการวิจัยโดยผู้ทรงคุณวุฒิและนักวิชาการโดยเบื้องต้นก่อนที่จะนำแนวความคิดหรือข้อเสนอแนะอันเป็นประโยชน์ที่ได้รับจากผู้ทรงคุณวุฒิและนักวิชาการมาใช้ในการปรับปรุงข้อคำถามของแบบสัมภาษณ์รวมทั้งจะได้มีการนำแบบสัมภาษณ์ที่ได้รับการปรับปรุงแล้วไปดำเนินการทดลองสัมภาษณ์กับผู้ทรงคุณวุฒิ นักวิชาการ ซึ่งเป็นบุคคลที่มีคุณลักษณะใกล้เคียงกับผู้มีส่วนร่วมในการวิจัยหรือผู้ให้สัมภาษณ์ เพื่อที่จะนำสภาพปัญหาหรือข้อบกพร่องของแบบสัมภาษณ์ไปดำเนินการปรับปรุงครั้งสุดท้ายก่อนที่จะนำไปใช้ในการดำเนินการกระบวนการสัมภาษณ์จริง เพื่อให้ได้มาซึ่งข้อมูลที่มีความถูกต้องสมบูรณ์ อันมีผลต่อการนำข้อมูลที่ได้จากการสัมภาษณ์ไปใช้ในกระบวนการประมวลผลข้อมูลต่อไปโดยข้อคำถามสำหรับนำไปใช้ในกระบวนการสัมภาษณ์เจาะลึก (In-depth interview) นั้น ได้ดำเนินการออกแบบ การสร้างแบบสัมภาษณ์ สำหรับนำไปใช้ในกระบวนการสัมภาษณ์เจาะลึก (In-depth interview) โดยการออกแบบหรือสร้างแบบสัมภาษณ์แบบกึ่งโครงสร้างหรือเป็นกระบวนการวิธีการสัมภาษณ์ที่มีรูปแบบหรือมีลักษณะที่ไม่เป็นมาตรฐาน (Unstructured or unstandardized interview) หรือการสัมภาษณ์แบบชี้แนะ (Guided interview)

ขั้นตอนที่ 3 นำแบบสัมภาษณ์ไปเก็บข้อมูลความคิดเห็นของผู้ทรงคุณวุฒิ จำนวน 10 ท่าน

การสัมภาษณ์เจาะลึก (In-depth interview) จากผู้ทรงคุณวุฒิทางด้านการศึกษา แพทย์แผนไทย ผู้บริหาร อาจารย์ และแพทย์แผนไทย จำนวน 10 ท่าน ซึ่งประกอบด้วยบุคคลที่มีคุณลักษณะ ดังต่อไปนี้

1. ผู้ทรงคุณวุฒิเชี่ยวชาญด้านการแพทย์แผนไทย (ผู้บริหาร) จำนวน 3 คน

2. ผู้ทรงคุณวุฒิเชี่ยวชาญด้านการแพทย์แผนไทย (อาจารย์) จำนวน 5 คน

3. ผู้ทรงคุณวุฒิเชี่ยวชาญด้านการแพทย์แผนไทย (แพทย์แผนไทย) จำนวน 2 คน

ขั้นตอนที่ 4 วิเคราะห์ข้อมูลจากบทสัมภาษณ์ของผู้ทรงคุณวุฒิ

ผู้วิจัยดำเนินการกระบวนการบันทึกข้อมูล โดยวิธีการจดบันทึกข้อมูล และการบันทึกเสียงของผู้มีส่วนร่วมในการวิจัยหรือผู้ให้สัมภาษณ์ โดยการขออนุญาตจากผู้มีส่วนร่วมในการวิจัยหรือผู้ให้สัมภาษณ์ก่อนทำการบันทึกเสียงหากได้รับอนุญาต เพื่อนำมาใช้ในกระบวนการตรวจสอบและตรวจทานความถูกต้องย้อนกลับในภายหลังได้ และนำข้อมูลจากบทสัมภาษณ์ของผู้ทรงคุณวุฒิมาวิเคราะห์

สถิติที่ใช้ในการวิเคราะห์ข้อมูล

1. การวิเคราะห์ข้อมูลเชิงคุณภาพการวิเคราะห์ข้อมูลโดยพิจารณาประเด็นหลัก (Major themes) หรือแบบแผนหลัก (Major pattern) ที่พบในข้อมูลที่ได้รับจากการสัมภาษณ์ทั้งหมด จากนั้นจึงนำประเด็นหลัก (Major themes) มาพิจารณาแบ่งแยกออกเป็นประเด็นย่อย (Sub-themes) และหัวข้อย่อย (Categories) อันเป็นกระบวนการวิเคราะห์ โดยการเริ่มต้นจากการวิเคราะห์ภาพรวมไปสู่การวิเคราะห์ประเด็นย่อยของกระบวนการวิเคราะห์ที่ตามแนวทางการวิจัยเชิงคุณภาพ นอกจากนี้ ในระหว่างการดำเนินการกระบวนการสัมภาษณ์เจาะลึกนั้น ทางผู้วิจัยได้ดำเนินการกระบวนการสะท้อน (Reflecting) ควบคู่ไปด้วย โดยเฉพาะอย่างยิ่ง การดำเนินการกระบวนการสะท้อน (Reflecting) ในแต่ละช่วงหรือในแต่ละขั้นตอนควบคู่ไปกับการดำเนินการกระบวนการวิจัย เพื่อเสริมสร้างให้กระบวนการวิจัยเชิงคุณภาพ (Qualitative research) โดยการใช้กระบวนการในการวิเคราะห์ข้อมูลที่ได้จากการสัมภาษณ์เจาะลึก (In-depth interview) ที่นำมาใช้ในการวิจัยครั้งนี้มีความแกร่งและแม่นยำ (Rigor) เพื่อให้กระบวนการวิจัยครั้งนี้มีความเข้มข้น (Intensive process) มากยิ่งขึ้น รวมทั้งผู้วิจัยจะได้ดำเนินการกระบวนการในการวิเคราะห์ข้อมูลที่ได้จากการสัมภาษณ์เจาะลึก (In-depth interview) โดยการพรรณนาข้อมูลตามปรากฏการณ์ร่วมด้วยเพื่อแสวงหาหรือให้ได้มาซึ่งข้อค้นพบ จากกระบวนการวิจัยเชิงคุณภาพ

2. การตรวจสอบสามเส้าผู้วิจัยกำหนดให้ใช้การตรวจสอบด้านวิธีรวบรวมข้อมูล (Methodological triangulation) ซึ่งเป็นวิธีเก็บรวบรวมข้อมูลต่างๆ กัน เพื่อรวบรวมข้อมูลเรื่องเดียวกัน โดยการเก็บรวบรวมข้อมูลในการวิจัยครั้งนี้ใช้วิธีการศึกษาข้อมูลจากแหล่งเอกสารและการสัมภาษณ์ผู้เชี่ยวชาญประกอบกัน

ผลการวิจัย

การศึกษาเรื่องหลักสูตรการนวดไทยมรดกทางวัฒนธรรมสุขภาพของชาติ มีวัตถุประสงค์ของการวิจัย 1) เพื่อศึกษาหลักสูตรการนวดไทยที่มีการเรียนการสอนในปัจจุบัน 2) เพื่อพัฒนาหลักสูตรดังกล่าวนี้ในด้านการเพิ่มคุณค่าที่สัมพันธ์กับการได้รับการประกาศการจดทะเบียนเป็นรายการตัวแทนมรดกทางวัฒนธรรม ผู้วิจัยได้เก็บรวบรวมข้อมูลจากแหล่งข้อมูลจากเอกสารหลักสูตรที่มีการเรียนการสอนอยู่ในปัจจุบัน พร้อมทั้งสังเคราะห์และรวบรวมเป็นโครงสร้างหลักสูตรการนวดไทยมรดกภูมิปัญญาทางวัฒนธรรม พร้อมทั้งสัมภาษณ์เจาะลึกกับผู้เชี่ยวชาญทั้งหมดจากการสัมภาษณ์ผู้ทรงคุณวุฒิผู้เชี่ยวชาญด้านการแพทย์แผนไทย ซึ่งเป็นผู้บริหาร อาจารย์ และแพทย์แผนไทยจำนวน 10 ท่าน พบว่า

1. การเรียนการสอนหลักสูตรการนวดไทยในปัจจุบัน มีการเรียนการสอนหลายระดับ ทั้งหลักสูตรระยะสั้นและหลักสูตรระดับปริญญาตรี ทุกหลักสูตรที่เปิดสอนต้องได้รับรองหลักสูตร 1) จากกองสถานประกอบการเพื่อสุขภาพ กรมสนับสนุนบริการสุขภาพ ให้สถาบันอบรมใช้หลักสูตรเป็นมาตรฐานกลาง จำนวน 13 หลักสูตร มีสถาบันหรือโรงเรียนที่ผ่านการรับรองหลักสูตรกลาง จำนวน 765 สถาบัน 2) สภาการแพทย์แผนไทย สภาวิชาชีพแพทย์แผนไทยรับรอง มีหลักสูตรแพทย์แผนไทยประยุกต์ ที่สภาการแพทย์แผนไทยรับรองตามพระราชบัญญัติวิชาชีพการแพทย์แผนไทย พ.ศ. 2556 มีจำนวน 12 สถาบัน หลักสูตรแพทย์แผนไทย (ประเภท ข) ที่สภาการแพทย์แผนไทยรับรองตามพระราชบัญญัติวิชาชีพการแพทย์แผนไทย พ.ศ. 2556 มีจำนวน 20 สถาบัน หลักสูตรประกาศนียบัตรแพทย์แผนไทย (ประเภท ก) ที่สถาบันหรือสถานพยาบาลซึ่งได้รับอนุญาตให้ถ่ายทอดความรู้สำหรับการฝึกอบรม มีจำนวน 87 สถาบัน และหลักสูตรผู้ช่วยแพทย์แผนไทย 330/372 ชั่วโมง ที่สถาบันหรือสถานพยาบาลซึ่งได้รับอนุญาตให้

ถ่ายทอดความรู้สำหรับการฝึกอบรม มีจำนวน 107 สถาบัน และยังคงมีการนวดพื้นบ้านอีกมากมายที่ควรจะต้องสำรวจเก็บข้อมูล เพื่อไม่ให้สูญหายไปกับหมอนพื้นบ้านคนนั้นๆ

2. หลักสูตรที่มีการเรียนการสอนอยู่ในปัจจุบันนั้น สามารถพัฒนาโครงสร้างหลักสูตรการนวดไทยมรดกทางวัฒนธรรมไปสู่ระดับสากลได้ ซึ่งการพัฒนาหลักสูตรการนวดไทยให้สอดคล้องกับการได้รับการจดทะเบียนเป็นรายการตัวแทนมรดกทางวัฒนธรรม นับว่าเป็นเรื่องที่ดี ที่สร้างความน่าเชื่อถือ สร้างความมั่นใจในการรักษา และต่อยอดองค์ความรู้เดิม พัฒนาอาชีพทั้งในและต่างประเทศ จากแบบสอบข้อคิดเห็นโครงสร้างหลักสูตรการนวดไทยได้มีการปรับให้เหมาะสมและทันสมัยกับผู้เรียน จึงควรที่จะมีการพัฒนาหลักสูตรการนวดไทยให้สอดคล้องกับการได้รับการจดทะเบียนเป็นรายการตัวแทนมรดกโลกทางวัฒนธรรมที่จับต้องไม่ได้ของยูเนสโก ยังคงต้องมีเนื้อหาสาระบางส่วนในชั่วโมงในการเรียนภาคทฤษฎีและปฏิบัติจะต้องเพิ่มและลด เพื่อให้ทันสมัยและทันต่อสถานการณ์ในปัจจุบัน

การอภิปรายผล

จากการศึกษาเรื่องหลักสูตรการนวดไทยมรดกทางวัฒนธรรมสุขภาพของชาติ มีผู้วิจัยขออภิปรายตามวัตถุประสงค์และสมมติฐานตามลำดับดังนี้

1) หลักสูตรการนวดไทยที่มีการเรียนการสอนในปัจจุบัน มีการเรียนการสอนหลายระดับ ทั้งหลักสูตรระยะสั้นและหลักสูตรระดับปริญญาตรี ทุกหลักสูตรที่เปิดสอนต้องได้รับรองหลักสูตร จากกองสถานประกอบการเพื่อสุขภาพ กรมสนับสนุนบริการสุขภาพ และสภาการแพทย์แผนไทย สภาวิชาชีพแพทย์แผนไทยรับรอง มีหลักสูตรแพทย์แผนไทยประยุกต์ และยังคงมีการนวดพื้นบ้านอีกมากมายที่ควรจะต้องสำรวจ เก็บข้อมูล เพื่อไม่ให้สูญหาย ทั้งนี้ได้สอดคล้องกับ วันวิสาข์ ศรีสุเมธชัย, มลินี สมภพเจริญ (2561) ได้ทำวิจัยเรื่องการสังเคราะห์ข้อเสนอเพื่อพัฒนาการนวดไทย มุ่งสู่มาตรฐานองค์การอนามัยโลก มีวัตถุประสงค์เพื่อสังเคราะห์ข้อเสนอการพัฒนาการนวดไทยเพื่อให้ได้ตาม มาตรฐานการฝึกอบรมนวดไทยตามที่องค์การอนามัยโลกให้การรับรอง วิธีการศึกษา โดยการทบทวนเอกสาร สืบค้นข้อมูลผ่านทางอินเทอร์เน็ตด้านตำแหน่งงานนวดไทยในต่างประเทศ ผลการศึกษาพบว่า มีสถาบันที่ให้การฝึกอบรมด้านการนวดไทยที่ได้รับการ

รับรองจากกองสถานประกอบการเพื่อสุขภาพ จำนวน 552 แห่งที่เปิดให้ความรู้ด้านนวดไทยซึ่งจะเน้นไปที่ หลักสูตร การนวดไทย 60 ชั่วโมงและ 150 ชั่วโมงและหลักสูตรผู้ให้บริการสปา โดยการจัดการเรียนการสอนต้องได้มาตรฐานตาม หลักเกณฑ์การรับรองวุฒิที่กำหนดหลักสูตรด้านการ นวดและด้านการให้บริการสปา เพื่อให้ผู้จบการศึกษา ด้าน นวดไทยสามารถสอบใบประกอบโรคศิลปะด้านการนวด ไทยเพื่อเป็นให้เกิดการยอมรับและตรงตาม มาตรฐาน ด้านการดูแลสุขภาพ นอกจากนี้กระทรวงสาธารณสุขได้ พัฒนาหลักสูตรนวดไทยเพื่อการรักษาซึ่งมี รูปแบบในการ อบรม จำนวน 3 รูปแบบ ประกอบด้วย นวดไทยรูปแบบ ที่ 1 จำนวน 400 ชั่วโมง นวดไทย รูปแบบที่ 2 และนวด ไทยรูปแบบที่ 3 จำนวน 1,000 ชั่วโมงซึ่งผ่านการรับรอง มาตรฐานโดยองค์การอนามัย โลก การวิจัยนี้มีข้อเสนอให้ มุ่งเน้นพัฒนามาตรฐานที่สถาบันการอบรมความรู้ด้านการ นวดแผนไทยให้ตรง ตามมาตรฐานที่กระทรวงสาธารณสุข ได้จัดทำเป็นมาตรฐานสำหรับฝึกอบรมนวดไทยที่รับรอง โดยองค์การ อนามัยโลกและการจัดทำเอกสารมาตรฐาน ฝึกอบรมนวดไทยฉบับภาษาไทยเพื่อใช้เป็นแนวทางให้ กับสถาบัน ฝึกอบรมนวดไทยได้ดำเนินการจัดรูปแบบการ อบรมต่อไป

2) การพัฒนาหลักสูตรดังกล่าวนี้ในด้านการเพิ่ม คุณค่าที่สัมพันธ์กับการได้รับการประกาศการจดทะเบียนเป็น รายการตัวแทนมรดกวัฒนธรรม ทั้งนี้ได้สอดคล้องกับ อรรถวิทย์ สิงห์ศาลาแสง และทองทิพย์ สละวงษ์ลักษณ์ (2564) ได้ทำวิจัยการพัฒนาหลักสูตรเสริมสร้างสมรรถนะ ผู้สูงอายุ ในการป้องกันภาวะแทรกซ้อนจากโรคความดัน โลหิตสูง และเพื่อศึกษาประสิทธิผลของหลักสูตรดังกล่าว โดยมีการดำเนินงาน 3 ระยะ คือ ระยะที่ 1 การศึกษาข้อมูล พื้นฐาน โดยการสัมภาษณ์เชิงลึก ระยะที่ 2 การพัฒนา หลักสูตร ประกอบด้วย 4 ขั้นตอน คือ การวางแผน การ ลงมือปฏิบัติ การสังเกตการณ์ และการสะท้อนผล ระยะ ที่ 3 การปรับปรุงหลักสูตรเพื่อให้เป็นฉบับสมบูรณ์ ผลการ วิจัยพบว่า 1) ได้หลักสูตรสร้างเสริมสมรรถนะผู้สูงอายุ ในการป้องกันภาวะแทรกซ้อนจากโรคความดันโลหิตสูง 2) ประสิทธิภาพโดยรวมของหลักสูตรอยู่ในระดับมากที่สุด จะเห็นได้ว่า การพัฒนาหลักสูตรที่ตรงตามความต้องการ ของผู้เรียนและสอดคล้องกับบริบทของชุมชน มีผลทำให้ การจัดการเรียนการสอนมีประสิทธิภาพและประสบความสำเร็จ

สำเร็จอย่างแท้จริง

และสอดคล้องกับ ภูริศกุล ศรีนาค และคณะ (2565) ได้ทำวิจัยเรื่องการพัฒนาหลักสูตรการนวดไทย ซึ่งสอดคล้องกับการได้รับการประกาศการจดทะเบียน เป็นรายการตัวแทนมรดกวัฒนธรรมที่จับต้องไม่ได้ของ มนุษยชาติจากองค์การยูเนสโก มีวัตถุประสงค์ 1) เพื่อศึกษา หลักสูตรการนวดไทยที่มี การเรียนการสอนในปัจจุบัน 2) เพื่อพัฒนารูปแบบหลักสูตรการนวดไทยซึ่งสอดคล้องกับ การได้รับการประกาศการจดทะเบียนเป็นรายการตัวแทน มรดกวัฒนธรรมที่จับต้องไม่ได้ของมนุษยชาติจากยูเนสโก มีวิธีดำเนินการวิจัยใช้กระบวนการวิจัยและพัฒนา แบ่ง เป็น 4 ขั้นตอน คือ 1) ศึกษาองค์ความรู้ ทางการแพทย์ แผนไทยและหลักสูตรการนวดไทยที่มีการเรียนการสอนใน ปัจจุบัน 2) การสร้างแบบ สัมภาษณ์และโครงสร้างหลักสูตร 3) นำแบบสัมภาษณ์ออกไปเก็บข้อมูลและนำโครงสร้าง หลักสูตรไป ขอความคิดเห็นจากผู้ทรงคุณวุฒิเชี่ยวชาญด้าน การแพทย์แผนไทย จำนวน 16 ท่าน และ 4) นำข้อมูล จาก การสัมภาษณ์และข้อคิดเห็นเกี่ยวกับโครงสร้างหลักสูตรที่ สร้างขึ้นมาวิเคราะห์ ผลการวิจัย พบว่า 1) หลักสูตรการ นวดไทยที่มีการเรียนการสอนในปัจจุบันเป็นหลักสูตรที่ ได้ รับ การจดทะเบียนเป็นมรดกภูมิปัญญาทางวัฒนธรรมที่จับ ต้องไม่ได้ของยูเนสโก สร้างชื่อเสียง ความภาคภูมิใจ แก่คน ไทย และให้คนไทยเห็นความสำคัญและตระหนักถึงการ อนุรักษ์ภูมิปัญญาดั้งเดิมไว้ และการเรียน การสอนหลักสูตร การนวดไทยในปัจจุบัน มีการเรียนการสอนหลายระดับ ที่สามารถนำไปประกอบ วิชาชีพตามความต้องการของ ตลาดแรงงาน และยังคงมีการนวดพื้นบ้านอีกมากมายที่ ควรจะต้องสำรวจ เก็บข้อมูล เพื่อไม่ให้สูญหายไปกับหมอ พื้นบ้านคนนั้น ๆ 2) การพัฒนาหลักสูตรการนวดไทยให้ สอดคล้อง กับ การได้รับการจดทะเบียนเป็นรายการตัวแทน มรดกโลกทางวัฒนธรรมที่จับต้องไม่ได้ของยูเนสโก นับว่า เป็นเรื่องที่ดี ที่สร้างความน่าเชื่อถือ สร้างความเชื่อมั่นใน การรักษา และต่อยอดองค์ความรู้เดิม

ข้อเสนอแนะ

1. ควรสื่อสารเรื่องการนวดไทยให้ระดับนานาชาติ ได้เข้าใจถึงรูปแบบการนวดไทย เพื่อมิให้เกิดความเข้าใจที่ คลาดเคลื่อน เนื่องจากการนวดเพื่อการรักษาเป็นรูปแบบ การดูแลสุขภาพในเชิงวัฒนธรรม ในขณะที่การนวดไทย

เพื่อสุขภาพเป็นการผสมผสานรูปแบบการดูแลสุขภาพในหลากหลายวัฒนธรรมว่าการนวดไทยมี 2 รูปแบบได้แก่รูปแบบการนวดเพื่อการรักษา และรูปแบบการนวดไทยเพื่อสุขภาพ

2. ควรปรับหลักสูตรที่มีการเรียนการสอนอยู่ในปัจจุบันให้ดูทันสมัยสู่ระดับสากล และทันต่อสถานการณ์ในปัจจุบันมากยิ่งขึ้น

3. สามารถนำหลักสูตรนวดไทยมรดกทางวัฒนธรรมสุขภาพของชาติ ไปต่อยอดการเรียนการสอนให้มีความทันสมัยและทันต่อสถานการณ์ในปัจจุบัน



References

- Act on Promotion and Preservation of Intangible Cultural Heritage B.E. 2016 (2016). *Royal gazette*, 133(19a), 1-9. (in Thai)
- Chuerattanapong, J. (1994). Concepts and methods for systematic curriculum development. *Curriculum development substance*, 13(116), n.p.
- Division of Health Enterprises Department of Health Service Support. (2022). *Course from the department of health service support. certified by the department of health service support according to the health establishment Act B.E. 2016*. Retrieved from https://spa.hss.moph.go.th/s_course_data.php. (in Thai)
- Department of Medical Services, Ministry of Public Health. (2020). *3-year government action plan (2020-2022)*. (in Thai)
- Dissara, W. (1992). *Curriculum development and teaching*. Bangkok: Srinakharinwirot University Prasarnmit. (in Thai)
- Good, C. V. (1973). *Dictionary of education*. New York: McGraw Hill.
- Oliva, P. F. (1992). *Developing the curriculum*. (3rd ed.). New York: Harper Collins.
- PPTY Online. (2019). *UNESCO raises Thai massage as a ton instead of intangible cultural heritage*. (Online). Retrieved from <https://www.pptvhd36.com/news/hot issues/115848> (in Thai)
- Sirisawat, C. (2007). *Development of a curriculum for building robots to promote science and technology learning for students in Level 3*. Bangkok: Srinakharinwirot University Prasarnmit. (in Thai)
- Srinak, T., & et al. (2022). Development of a Thai massage curriculum in accordance with the registration announcement It is a representative item of the intangible cultural Heritage of Humanity by UNESCO. *Journal of Nakhonratchasima college*, 16(3), 163-179. (in Thai)
- Srisumethchai, W., & Somphopcharoen, M. (2018). *Synthesis of proposals for the development of Thai massage aim for standards world health organization*. n.p.
- Sangad, U. (1989). *Fundamentals and principles of curriculum development*. Bangkok: Department of Educational Administration, Faculty of Teachers. Science, Chulalongkorn University. (in Thai)

- Singsalasang, A., Salawonglak, T., & Nguanchairak, R. (2021). *Curriculum development elderly school to enhance health care capacity and prevent complications from hypertension high blood*. Bangkok: Master of Public Health. (in Thai)
- Thai Traditional Medicine Council. (2019). *Institutions that provide degree education or announcements degree equivalent certificate (simplified)*. Retrieved from <https://thaimed.or.th>. (in Thai)
- Thorpawasu, S. (2005). *Curriculum and basic education management*. Bangkok: Faculty of Education Suan Sunandha Rajabhat University. (in Thai)
- Tyler, R. W. (1949). *Basic principle of curriculum and instruction*. Chicago: University of Chicago Press
- Taba, H. (1962). *Curriculum development theory and practice*. New York: Harcourt, Brace and World



นวดไทย: มรดกทางวัฒนธรรมสุขภาพของชาติ

Thai Massage: National Health Cultural Heritage

ศุภะลักษณ์ ฟักคำ¹, นงนุช บุญแจ้ง¹, กิ่งแก้ว แจ่มสวัสดิ์¹ และ ธัญญา พรหมศรี¹
Supalak Fakkham¹, Nongnuch Boonjang¹, Kingkaew Jangsawat¹ and Thanya Promsorn¹

¹วิทยาลัยสหเวชศาสตร์ มหาวิทยาลัยราชภัฏสวนสุนันทา

¹College of Allied Health Sciences, Suan Sunandha Rajabhat University

Received: March 21, 2023

Revised: April 26, 2023

Accepted: April 27, 2023

บทคัดย่อ

การวิจัยนี้เป็นการศึกษาแบบผสมผสาน โดยมีวัตถุประสงค์ดังนี้ (1) เพื่อศึกษาหลักสูตรนวดไทยมรดกทางวัฒนธรรมสุขภาพของชาติ (2) เพื่อศึกษารูปแบบครูนวดไทยมรดกทางวัฒนธรรมสุขภาพของชาติ (3) เพื่อศึกษารูปแบบประดิษฐ์ทำนวดไทยมรดกทางวัฒนธรรมสุขภาพของชาติ โดยการเก็บรวบรวมข้อมูล 4 ขั้นตอน ดังนี้ (1) ศึกษาค้นคว้ารวบรวมข้อมูลทฤษฎี และงานวิจัยที่เกี่ยวข้อง (2) วิเคราะห์สถานการณ์ และสร้างแบบสัมภาษณ์ และแบบสอบถาม (3) เก็บรวบรวมข้อมูล และทดลองรูปแบบเพื่อศึกษาสภาพปัญหาเกี่ยวกับหลักสูตรการนวดไทย ครูนวดไทย และพัฒนาร่างรูปแบบทำนวดไทย (4) วิเคราะห์ข้อมูล สรุป อภิปรายผล และข้อเสนอแนะ ผลการวิจัยพบว่า (1) การเรียนการสอนหลักสูตรการนวดไทยในปัจจุบันมีการเรียนการสอนหลายระดับ ทุกหลักสูตรที่เปิดสอนต้องได้รับรองหลักสูตรจาก (1.1) กรมสนับสนุนบริการสุขภาพ ซึ่งมีหลักสูตรที่เป็นมาตรฐานกลาง จำนวน 13 หลักสูตร (1.2) สภาการแพทย์แผนไทย มีหลักสูตรการแพทย์แผนไทยประยุกต์ หลักสูตรแพทย์แผนไทย หลักสูตรประกาศนียบัตรแพทย์แผนไทย และหลักสูตรผู้ช่วยแพทย์แผนไทย (2) จากการการตอบแบบสอบถามของกลุ่มตัวอย่างจำนวน 30 คน ซึ่งส่วนใหญ่เป็นเพศหญิง (ร้อยละ 67.00) มีความพึงพอใจการนวดโดยมีค่าเฉลี่ย (\bar{X}) = 3.46 ซึ่งอยู่ในอยู่ในระดับปานกลาง (3) การพัฒนาบุคลากรให้เป็นครูต้นแบบด้านการนวดไทยเป็นการยกระดับมาตรฐานการนวดไทยสู่ระดับสากล การพัฒนาบุคลากรครูที่มีอยู่ และบุคลากรรุ่นใหม่ให้มีคุณลักษณะที่พึงประสงค์ให้เป็นเอกลักษณ์ของครูต้นแบบ บุคลากรครูต้องปรับตัวในด้านการสอนให้สอดคล้องกับสถานการณ์ปัจจุบัน และทันสมัยอยู่ตลอดเวลา

คำสำคัญ: นวดไทย; วัฒนธรรม; สุขภาพ

Abstract

The purpose of this Mixed Methods research were as following: (1) to study Thai massage curriculum national health cultural heritage (2) to study the model of Thai massage teachers national health cultural heritage (3) to study the invention of Thai massage postures national health cultural heritage Collecting data in 4 steps as follows: (1) study research collect theoretical information and related research (2) analyze the situation and create interview forms and questionnaires (3) collect data and experimental model to study the problematic condition of the Thai massage curriculum

Thai massage teachers and develop a draft model Thai massage postures (4) data analysis summary discussion and suggestions. The results of the research revealed that (1) Thai massage curriculum teaching at present has several levels of teaching all courses offered must be certified by (1.1) Department of Health Service Support there are 13 courses that were standardized (1.2) Thai Traditional Medicine Council there were the course in applied Thai traditional medicine Thai traditional medicine Thai traditional medicine certificate and a Thai traditional medicine assistant (2) from answering the questionnaire of 30 most of them were female (67.00%) they were satisfied with massage with an average (\bar{X}) = 3.46 which was in the moderate level (3) Developing personnel to become role model teachers in Thai massage to raise the standards of Thai massage to international standards development of existing teacher personnel and the new generation of personnel to have desirable characteristics to be the identity of model teachers teacher personnel must adjust in teaching to be in line with the current situation and up-to-date all the time.

Keywords: Culture; Health; Thai massage



บทนำ

นวดไทยเป็นศาสตร์ทางการแพทย์ดั้งเดิมที่เกี่ยวข้องกับการดูแลสุขภาพ โดยมีความสัมพันธ์กับหลักธรรมทางพระพุทธศาสนาและวัฒนธรรมท้องถิ่น ซึ่งเป็นการรักษาทางเลือกที่สามารถนำมาใช้ควบคู่ไปกับการดูแลสุขภาพตามแบบแผนตะวันตก สมัยใหม่ โดยจารึกวัดโพธิ์ (Epigraphic Archives of Wat PHO) ที่ได้รับการขึ้นทะเบียน เป็นมรดกความทรงจำแห่งโลก (Memory of the World) ของ UNESCO เมื่อปี พ.ศ. 2554 ก็ได้มีการบันทึกความรู้เกี่ยวกับตำราการนวดแผนโบราณวัดโพธิ์ไว้ และนวดไทยได้รับการขึ้นทะเบียนเป็นมรดกวัฒนธรรมที่จับต้องไม่ได้ขององค์การยูเนสโก (UNESCO) ณ กรุงโบโกตา สาธารณรัฐโคลอมเบีย เมื่อวันที่ 12 ธันวาคม 2562 (PPTV Online, 2562) การขึ้นทะเบียนในครั้งนี้จะเป็นการสร้างตระหนักรู้ในคุณค่าและความสำคัญของนวดไทยในฐานะมรดกทางวัฒนธรรมที่เกี่ยวกับการดูแลสุขภาพในระดับสากล รวมถึงเป็นการส่งเสริมการเรียนรู้เข้าถึง พัฒนา และสงวนรักษาศาสตร์ด้านการนวดไว้ให้แก่นักรุ่นหลัง

การนวดไทย มีความเป็นศาสตร์และศิลป์ที่มีลักษณะเฉพาะตัว เน้นไปที่การกดจุด การนวด การตัด การดึง การใช้ความร้อน-ความเย็น การใช้ตัวยาสุมุนไพรรักษา

เพื่อทาถูนวด อบ ประคบ รวมทั้งการใช้พลังจากสมาธิจิต ในการกระทำต่อจุดต่างๆ บนร่างกายตามทฤษฎีเส้น เพื่อให้เกิดประสิทธิผลในการทำให้อุณหภูมิและเลือดที่ไหลเวียนติดขัดในเส้นกลับมาเป็นปกติ (ยงศักดิ์ ตันติปิฎก. 2559, น. 3) ในปัจจุบัน “นวดไทย” มีองค์กรที่ส่งเสริมและพัฒนานวด มากกว่า 50 องค์กร เช่น มูลนิธิสาธารณสุขกับการพัฒนา สมาคมคนตาบอดแห่งประเทศไทย รวมถึงภาควิชาชีพต่าง ๆ เช่น สภาการแพทย์แผนไทย นอกจากนี้ ยังมีสถาบันการเรียนการสอน สถานประกอบการเพื่อสุขภาพทั่วประเทศ และพระราชบัญญัติวิชาชีพการแพทย์แผนไทย พ.ศ. 2556 กำหนดนิยามการนวดไทย หมายความว่า การตรวจ การวินิจฉัย การบำบัด การรักษา การป้องกันโรค การส่งเสริมและการฟื้นฟูสุขภาพ โดยใช้ข้อเท็จจริงเกี่ยวกับศิลปะการนวดไทย ทั้งนี้ด้วยกรรมวิธีการแพทย์แผนไทย (สภาแพทย์แผนไทย, 2556)

จากคุณค่าของการนวดไทยที่ได้รับยกย่องให้เป็นศาสตร์หนึ่งในการดูแลสุขภาพและประเทศไทยส่งเสริมให้นำองค์ความรู้การนวดไทยพัฒนาเป็นอาชีพและสร้างรายได้ให้กับประเทศร่วมกับการส่งเสริมการท่องเที่ยวทางวัฒนธรรม ด้วยเหตุนี้การประกอบอาชีพการนวดไทยจึงจำเป็นที่ได้นำองค์ความรู้ ภูมิปัญญาไทยด้านการ

ขนาดไทย ส่งเสริมและพัฒนาให้เกิดความโดดเด่น ความเป็นประโยชน์ร่วมกับอัตลักษณ์ความเป็นไทย และปัจจุบันได้มีการต่อยอดองค์ความรู้แห่งศาสตร์แขนงนี้อย่างหลากหลาย พัฒนาเข้าสู่ระบบบริการสุขภาพของประเทศไทย ตั้งแต่การนำวัดพื้นบ้านในชุมชน การนำวัดเพื่อส่งเสริมสุขภาพในสถานประกอบการ เพื่อสุขภาพทั้งภาครัฐและเอกชน รวมไปถึงการนำวัดเพื่อการบำบัดรักษาในสถานพยาบาลต่าง ๆ ทั้งนี้ จึงได้ตระหนักในความสำคัญของขนาดไทยมรดกทางวัฒนธรรมสุขภาพของชาติ พัฒนาต่อยอดองค์ความรู้ และศาสตร์การแพทย์แผนไทย โดยมีโครงการวิจัยภายใต้ชุดโครงการวิจัย 1) หลักสูตรขนาดไทยมรดกทางวัฒนธรรมสุขภาพของชาติ 2) รูปแบบประดิษฐ์ทำขนาดไทยมรดกทางวัฒนธรรมสุขภาพของชาติ 3) รูปแบบครุขนาดไทยมรดกทางวัฒนธรรมสุขภาพของชาติ

วัตถุประสงค์การวิจัย

1. เพื่อศึกษาหลักสูตรขนาดไทยมรดกทางวัฒนธรรมสุขภาพของชาติ
2. เพื่อศึกษารูปแบบประดิษฐ์ทำขนาดไทยมรดกทางวัฒนธรรมสุขภาพของชาติ
3. เพื่อศึกษารูปแบบครุขนาดไทยมรดกทางวัฒนธรรมสุขภาพของชาติ

แนวคิด ทฤษฎี และงานวิจัยที่เกี่ยวข้อง

การขึ้นทะเบียน “ขนาดไทย” เป็นมรดกทางวัฒนธรรมที่จับต้องไม่ได้ของมนุษยชาติ

เมื่อวันที่ 12 ธันวาคม 2562 ที่ประชุมคณะกรรมการระหว่างประเทศว่าด้วยการ สงวนรักษามรดกทางวัฒนธรรมที่จับต้องไม่ได้ (ICS-ICH) สมัยที่ 14 ซึ่งเป็นการ ประชุมคณะกรรมการร่วมระหว่างรัฐบาลตามภาคีสัญญญาว่าด้วยการสงวนรักษามรดกทางวัฒนธรรมที่จับต้องไม่ได้ ขององค์การการศึกษาวิทยาศาสตร์และวัฒนธรรมแห่งสหประชาชาติ ณ กรุงโบโกตา สาธารณรัฐโคลอมเบีย ได้มีมติให้ขึ้นทะเบียน “ขนาดไทย” (NUAD THAI หรือ Traditional Thai Massage) ในบัญชีรายชื่อตัวแทนมรดกทางวัฒนธรรมที่จับต้องไม่ได้ ของมนุษยชาติ (Representative List of the Intangible Cultural Heritage of Humanity หรือ RL) ซึ่งเป็นรายการที่ 2 ต่อจาก “โขน” ที่รับการขึ้นทะเบียนไปแล้วเป็นรายการแรก

เมื่อปี พ.ศ.2561 (law for asean ออนไลน์, 2563)

อิทธิพล คุณปลื้ม (บทความออนไลน์, 2562) ขนาดไทย ได้รับการรับรอง ด้วยมีคุณสมบัติตรงตามหลักเกณฑ์ การพิจารณาของยูเนสโก ประกอบด้วย

1) ขนาดไทยสอดคล้องกับลักษณะของมรดกภูมิปัญญาทางวัฒนธรรม ตามที่นิยามไว้ในมาตรา 2 ของอนุสัญญาฯ จัดอยู่ในสาขาความรู้และการปฏิบัติเกี่ยวกับ ธรรมชาติและจักรวาล เป็นภูมิปัญญาที่มีพัฒนาการเริ่มในระดับครอบครัวและชุมชนเกษตรกรรม และพัฒนาต่อเนืองมาจนเป็นศาสตร์ในการดูแลสุขภาพที่ใช้มือหรือส่วนต่าง ๆ ของร่างกายในการปรับพลังและโครงสร้างของร่างกายโดยไม่ใช้ยา เพื่อบำบัดความเจ็บป่วยที่เกิดจากลมในเส้นตืดขัด และทำให้ธาตุทั้ง 4 ในร่างกายเป็นปกติ

2) การขึ้นทะเบียนขนาดไทยจะเป็นประโยชน์และส่งเสริมให้เกิดการแลกเปลี่ยนเรียนรู้ แสดงถึงความหลากหลายทางวัฒนธรรมอย่างกว้างขวางทั่วโลก และสะท้อนถึงความสามารถในการสร้างสรรค์ของมนุษย์ จะกระตุ้นให้นานาชาติสนใจแลกเปลี่ยนเรียนรู้กับขนาดไทย คนในชาติร่วมกันปกป้องภูมิปัญญาการขนาดไทยไม่ให้ถูกนำไปใช้ในทางเสื่อมเสีย นอกจากนี้ยังส่งเสริมการพัฒนา อาทิจากการคิดค้นอุปกรณ์ช่วยขนาดที่เหมาะสมกับกลุ่มชน

3) มีมาตรการส่งเสริมและรักษาอย่างละเอียด ที่สามารถคุ้มครองและส่งเสริมมรดกภูมิปัญญาฯ นั้นได้ โดยรัฐไทยมีการรับรองสถานภาพทางกฎหมายของภูมิปัญญาการขนาดไทย โดยได้วางระบบการคุ้มครองสิทธิในภูมิปัญญา ทั้งที่เป็นของชาติและของบุคคล กำหนดมาตรฐานต่าง ๆ เกี่ยวกับการขนาดไทย ทั้งด้านหลักสูตรการเรียนการสอน ด้านผู้ขนาด ด้านการให้บริการ และด้านสถานที่ให้บริการ รวมทั้งสนับสนุนการเข้าถึงบริการสุขภาพของประชาชน และคุณสมบัติที่สำคัญ คือ

4) ชุมชน กลุ่มคน และปัจเจกบุคคลที่เกี่ยวข้องมีส่วนร่วม ได้รับความเห็นชอบและยินยอมพร้อมใจอย่างกว้างขวาง ในการเสนอนวดไทย ซึ่งมีการดำเนินการใน 4 ด้านประกอบด้วย การประชุมรับฟังความคิดเห็นทั้ง 4 ภูมิภาค จำนวน 6 ครั้ง ซึ่งประกอบด้วยเจ้าหน้าที่รัฐ หมอนวดไทย นักวิชาการ องค์กรภาคประชาสังคม มีการนำเสนอต่อที่ประชุมคณะกรรมการระดับชาติ 3 องค์กรที่เกี่ยวข้องกับขนาด โดยที่ประชุมมีมติเห็นชอบ และประธานคณะกรรมการเป็นผู้ลงนามในใบยินยอม

มีการลงพื้นที่ชุมชนที่ดำเนินงานขนาดไทย 10 พื้นที่ และ
เครือข่ายที่ทำงานด้านขนาดไทย ได้จัดประชุมในชุมชนของ
ตนเอง ซึ่งผู้เข้าร่วมประชุมในทุกพื้นที่ร่วมลงนามใบยินยอม
ด้วยความสมัครใจ

5) ขนาดไทย ได้ขึ้นทะเบียนมรดกภูมิปัญญาทาง
วัฒนธรรมของประเทศไทย โดยกระทรวงวัฒนธรรม ใน
สาขาความรู้เกี่ยวกับธรรมชาติและจักรวาล ประเภทการ
แพทย์แผนไทยและการแพทย์พื้นบ้าน เมื่อวันที่ 2 กันยายน
พ.ศ. 2554

ความหมายการขนาดไทย

“การขนาดไทย” หมายความว่า การตรวจ การ
วินิจฉัย การบำบัด การรักษา การป้องกันโรค การส่งเสริม
และการฟื้นฟูสุขภาพ โดยใช้องค์ความรู้เกี่ยวกับศิลปะการ
ขนาดไทย ทั้งนี้ ด้วยกรรมวิธีการแพทย์แผนไทย (สภากา
รแพทย์แผนไทย, ออนไลน์. 2562)

ขนาด พจนานุกรม ฉบับราชบัณฑิตยสถาน พ.ศ.
2542 หมายถึง ใช้มือบีบ หรือกดเพื่อให้คลายจากความ
เมื่อย หรือเมื่อยขบ

ประวัติความเป็นมาของการขนาด

จากหลักฐานทางประวัติศาสตร์ เกี่ยวกับการขนาด
ที่เก่าแก่ที่สุดคือศิลาจารึกสมัยสุโขทัยที่ขุดพบที่ป่ามะม่วง
ตรงกับสมัยพ่อขุนรามคำแหง มีรอย จารึกเป็นรูปการรักษา
โดยการขนาด เมื่อถึงยุคสมัยกรุงศรีอยุธยาหรือสมัยสมเด็จพระ
นารายณ์มหาราช การแพทย์แผนไทยรุ่งเรืองมาก
โดยเฉพาะอย่างยิ่งการขนาดไทย จนมีปรากฏในทำเนียบ
ศักดินา ข้าราชการฝ่ายทหารและ พลเรือนที่ตราขึ้นในปี
พ.ศ. 1998 มีการแบ่งกรมหมอนวดเป็นฝ่ายขวา-ซ้าย เป็น
กรมที่ค่อนข้างใหญ่ มีหน้าที่ ความรับผิดชอบมากและต้อง
ใช้นายแพทย์มากกว่ากรมอื่นๆ หลักฐานจากจดหมายเหตุ
ของราชทูตลาเลูแบร์ ประเทศฝรั่งเศส ได้บันทึกเรื่องหม
อนวดในแผ่นดินสยามมีความว่า “ในกรุงสยามนั้นถ้าใคร
ป่วยไข้ลง ก็จะ เริ่มทำเส้นสายยึดโดยให้ผู้ชำนาญในทาง
นี้ขึ้นไปบนร่างกายของคนไข้ แล้วใช้เท้าเหยียบๆ กล่าว
กันว่าหญิงมี ครรภ์มักใช้ให้เด็กเหยียบ เพื่อให้คลอดบุตร
ง่าย ไม่พักเจ็บ ปวดมาก “ต่อมาในสมัยพระบรมไตรโลก
นาถ (พ.ศ. 1998) ใน กฎหมายตราสามดวง “นาพลเรือน
“ กล่าวถึงการแบ่งส่วนราชการด้านการแพทย์ให้กรมหม

นวด จำแนก ตำแหน่งเป็น หลวง ขุน หมื่น พัน และศักดิ์นา
เช่นเดียวกับข้าราชการสมัยนั้น

สมัยรัชกาลที่ 3 (พ.ศ. 2335) ให้รวบรวมสรรพ
วิชาจารึกแผนขนาด 60 ภาพไว้ที่ผนังวัดโพธิ์และรูปหล่อฤช
ีติดตน 80 ท่า พร้อมคำโคลง

สมัยรัชกาลที่ 4 มีข้าราชการในกรมหมอนวด

สมัยรัชกาลที่ 5 (พ.ศ. 2413) ข้าราชการกรมแพทย์
ซึ่งรวมถึงคัมภีร์แผนขนาดและฤชติดตน

สมัยรัชกาลที่ 6 (พ.ศ. 2466) โปรดเกล้าให้
ตรา พ.ร.บ.การแพทย์ ที่ระบุนวดยุติในนิยามของการ
ประกอบโรคศิลปะแผนโบราณ

สมัยรัชกาลที่ 7 (พ.ศ. 2472) มีกฤษฎาบัญญัติระบ
ุสาขาการขนาดแผนโบราณในการประกอบโรคศิลปะกำหนด
ให้ต่ออายุทุก 3 ปี และมีการก่อตั้งสมาคมแพทย์แผนโบราณ
แห่งประเทศไทย มีการสอนขนาด

สมัยรัชกาลที่ 8 (พ.ศ. 2479) ได้ยกเลิก พ.ร.บ.การ
แพทย์ พ.ศ.2466 และได้ตรา พ.ร.บ.ควบคุมการประกอบ
โรคศิลปะ พ.ศ. 2479 ขึ้นมาใช้แทน แต่ไม่มีสาขาการขนาด

เส้นทาง “การขนาดไทย” ยุคฟื้นฟูการขนาดไทย

พ.ศ. 2527 กลุ่มศึกษาปัญหาและมูลนิธิ
สาธารณสุขกับการพัฒนา ได้ก่อตั้งโครงการฟื้นฟูการขนาด
ไทยขึ้น

พ.ศ. 2536-2537 โครงการฟื้นฟูการขนาดไทยและ
องค์กรสมาชิก 27 องค์กร ร่วมกันก่อตั้ง “สมาพันธ์แพทย์
แผนไทยแห่งประเทศไทย” และได้รับรองค้ำประกันหมาย
ควบคุมการประกอบโรคศิลปะ โดยเสนอให้เพิ่ม “การขนาด
ไทย” เป็นสาขาหนึ่งของการประกอบโรคศิลปะแผนไทย

พ.ศ. 2544 รัฐมนตรีว่าการกระทรวงสาธารณสุข
ได้ออกประกาศให้เพิ่มประเภทการขนาดไทย ในสาขาการ
แพทย์แผนไทย ใน พ.ร.บ.การประกอบโรคศิลปะ พ.ศ.
2542 (เป็นที่มาของการขนาดไทยเพื่อการรักษา ที่เป็น
วิชาชีพ)

พ.ศ. 2545 รัฐมนตรีว่าการกระทรวงสาธารณสุข
ได้ออกระเบียบกระทรวงสาธารณสุขว่าด้วยบุคคล ซึ่งได้รับ
มอบหมายให้ประกอบโรคศิลปะ และต่อมามาคณะกรรมการ
วิชาชีพสาขาการแพทย์แผนไทยได้อนุมัติ “หลักสูตรผู้ช่วย
แพทย์แผนไทย” พ.ศ. 2545 (330 ชั่วโมง) ต่อมาคณะ
กรรมการวิชาชีพฯได้ ประเมินผู้มีประสบการณ์ด้านการ

นวดไทย มีผู้ผ่านการประเมินจำนวน 81 คน

พ.ศ. 2547 รัฐมนตรีว่าการกระทรวงสาธารณสุข ลงนามในกฎกระทรวง ว่าด้วยการขอขึ้นทะเบียนและ รับใบอนุญาตในการประกอบโรคศิลปะ เมื่อ 31 ธ.ค. 2547 ส่งผลให้เกิดผู้ได้รับใบอนุญาตสาขาการแพทย์แผนไทย ประเภทการนวดไทย รุ่นแรกจำนวน 81 คน

พ.ศ. 2547 รัฐมนตรีว่าการกระทรวงสาธารณสุข ลงนามประกาศกระทรวงสาธารณสุข เรื่องกำหนดสถานที่ เพื่อสุขภาพหรือเพื่อเสริมสวยฯ ตาม พ.ร.บ.สถานบริการ พ.ศ. 2509 (เป็นที่มาของการนวดเพื่อสุขภาพ)

พ.ศ. 2550 คณะกรรมการวิชาชีพสาขาการแพทย์ แผนไทย อนุมัติหลักสูตรการประกอบโรคศิลปะสาขาการ แพทย์แผนไทย ประเภทการนวดไทย พ.ศ. 2550 (หลักสูตร วิชาชีพการนวดไทย 800 ชั่วโมง) เพื่อเป็นมาตรฐานในการ ฝึกอบรมตามกฎหมาย

พ.ศ. 2556 ประกาศใช้ พ.ร.บ.วิชาชีพแพทย์แผน ไทย พ.ศ. 2556 ซึ่งบทบัญญัติระบุประเภทของสาขาการ แพทย์แผนไทย ได้แก่ เวชกรรมไทย เภสัชกรรมไทย การ ผดุงครรภ์ไทย การนวดไทย และการแพทย์ พื้นบ้านไทย (มูลนิธิสุขภาพไทย, ออนไลน์, 2562) ซึ่งปัจจุบันการนวด ไทยมี 3 ประเภท คือการนวดแบบราชสำนัก การนวดเคลย ศักดิ์ และการนวดแบบพื้นพื้น

(สำนักงานคณะกรรมการการศึกษาขั้นพื้นฐาน, 2553) ได้ให้นิยามคำว่าครูต้นแบบใน การจัดการศึกษา ว่าหมายถึง ครูมืออาชีพที่ยึดหลักประจำใจ 5 ประการ ได้แก่ เต็มรู้ เต็มใจ เต็มเวลา เต็มคน และเต็มพลัง ดังรายละเอียดต่อไปนี้

1. เต็มรู้ คือ มีความรู้บริบูรณ์ ด้วยความรู้
2. เต็มใจ คือ ความมีใจเป็นครูพุทธศาสนาถือว่า “ใจนั้นเป็นใหญ่ ทุกสิ่งทุกอย่างเกิดจากใจ ทั้งนั้น” คนจะเป็นครูที่มีอุดมการณ์ต้องสร้างใจที่เต็มบริบูรณ์ด้วยการมี ใจเป็นครู การทำใจให้เต็มมี ความหมาย 2 ประการ คือ ใจครู ใจสูง
3. เต็มเวลา คือ การรับผิดชอบ การทุ่มเทเพื่อการ สอน มี 3 ส่วน คือ งานสอน งานครู และงานนักศึกษา
4. เต็มคน คือ การพัฒนาตนเองให้มีความเป็น มนุษย์ที่สมบูรณ์ การพัฒนาตนเองให้เป็น แม่พิมพ์หรือ พ่อพิมพ์ที่คนในสังคมคาดหวังไว้สูง ครูจึงจำเป็นต้องมี ความบริบูรณ์ เป็นมนุษย์ทั้ง ร่างกาย จิตใจ อารมณ์ สังคม

สํารวมกาย วาจา ใจ ให้มีความมั่นคงเป็นแบบอย่างที่ดี ปฏิบัติงาน ถูกต้อง หมั่นคิด พิจารณาตนเองเพื่อหาทาง แก้ไขปรับปรุงตนเองให้มีความบริบูรณ์อยู่เสมอ

5. เต็มพลัง คือ การทุ่มเทพลังสติปัญญาและความ สามารถเพื่อการสอนวิชาการแก่ศิษย์ และ อุทิศตน อย่าง เต็มที่ เพื่อผลงานที่สมบูรณ์ครุมืออาชีพต้องสร้างอุดมการณ์ ให้ตนเองเสมอๆ เริ่มตั้งแต่ การเติมเต็มความรู้ คือ การ แสวงหาความรู้ใหม่ๆ เสมอๆ การเติมเต็มให้ใจเข้มแข็ง การ เติมเต็มเวลา คือการเสียสละความสุขส่วนตัว การเติมเต็ม คนคือการ สร้างมนุษยสัมพันธ์กับชุมชน และการเติมเต็ม พลังคือทุ่มเทกำลังกายและกำลังใจให้แก่ลูกศิษย์อย่างเต็ม กำลัง ความสามารถ การทำงานด้วย อุดมการณ์เช่นนี้แล้ว จะเป็นการสร้างความผูกพันต่อองค์กรของตนเอง

รูปแบบการนวดแผนไทย

รูปแบบการนวดแผนไทยสามารถแบ่งตาม วัตถุประสงค์ของการนวด 2 แบบ คือการนวดไทยเพื่อ สุขภาพ และการนวดไทยเพื่อบำบัดโรค

1. การนวดแผนไทยเพื่อสุขภาพ จะทำการนวด ให้กับคนปกติธรรมดาที่ไม่ได้มีอาการ เจ็บป่วยอาจจะมีเพียง อาการปวดเมื่อยหรืออ่อนล้าบ้างเท่านั้น จุดประสงค์ของ การนวดก็เพื่อผ่อนคลายความตึงเครียดทั้งทางร่างกาย และจิตใจ ดังนั้นการนวดไทยเพื่อสุขภาพ ที่ทุกคนสามารถ นำไปใช้ได้โดยไม่มีโทษหรืออันตรายร้ายแรง

2. การนวดแผนไทยเพื่อบำบัดโรค จะเป็นการ นวดที่ใช้กับการบำบัดโรค หรือรักษาผู้ป่วย เช่น นวดแก้ สะบักจม นวดแก้คอเคล็ด คลายเส้นข้อเท้าพลิก

ซึ่งการนวดแบบราชสำนัก และการนวดแบบ เคลยศักดิ์ แต่เดิมการนวดแบบราชสำนักเป็นการนวด เพื่อถวาย การรับใช้พระมหากษัตริย์ และเจ้านายชั้นสูง ในราชสำนัก การถ่ายทอดวิธีการนวดแบบนี้ต้อง พิจารณา คุณสมบัติของผู้เรียนอย่างละเอียดถี่ถ้วน มีขั้นตอนในการ สอนโดยเน้นที่จรรยาบรรณของ การนวด ส่วนการนวด แบบเคลยศักดิ์หรือแบบทั่วไป คือการนวดแบบสามัญ ชน ที่ได้รับการสืบทอด จากรุ่นสู่รุ่น โดยการฝึกฝนและ การบอกเล่า มีแบบแผนการนวดตามวัฒนธรรมท้องถิ่น ประกอบกับประสบการณ์ ที่สั่งสมของครูผู้นวด แต่เดิม การถ่ายทอดศาสตร์การนวดไทยแบบนี้ มักสอนและเรียน กันตามบ้านของครูนวด แต่ปัจจุบันมีโรงเรียนศูนย์การเรียน

การสอนตามสถาบันการศึกษา หรือสถาบันที่เกี่ยวข้องกับการแพทย์แผนไทย

ทฤษฎีการนวดไทย

ทฤษฎีการนวดไทย มีพื้นฐานมาจากทฤษฎีหลัก 2 ทฤษฎี คือ

1. ทฤษฎีธาตุ 4 (มหาภูตรูป 4) มหาภูตรูป 4 หมายถึง รูปที่เป็นใหญ่ และปรากฏชัดเจน เป็นที่อาศัย แก่รูปอื่น ๆ ทั้งหลายประกอบด้วย

- 1.1 ปถวี หรือธาตุดิน มี 20 ประการ
- 1.2 อาโป หรือธาตุน้ำ มี 12 ประการ
- 1.3 เตโช หรือธาตุไฟ มี 4 ประการ
- 1.4 วาโย หรือธาตุลม มี 6 ประการ

2. ทฤษฎีเส้นประธาน ความหมายของเส้นประธาน เส้นประธาน คือ เส้นซึ่งเป็นหลักสำคัญของวิชาการนวดไทยตามที่บูรพาจารย์ได้ ถ่ายทอดสืบต่อกันมา เชื่อกันว่ามีเส้นอยู่ในร่างกายถึง 72,000 เส้น แต่ที่เป็นเส้นประธานแห่งเส้น ทั้งปวงมีเพียง 10 เส้นเท่านั้น เส้นประธานเป็นทางเดินของลมซึ่งเป็นพลังภายในที่หล่อเลี้ยงร่างกายให้ทำงานได้ตามปกติ จะไหลเวียนอย่างสมดุล หากมีการอุดตัน หรือขัดขวางการไหลเวียนของเลือด และลมก็จะทำให้เกิด ความเจ็บป่วยและมีอาการผิดปกติต่างๆ เกิดขึ้น เช่น ปวดเมื่อย มึนงง ท้องอืดเฟ้อ แพทย์แผนไทยก็ จะบำบัดความเจ็บป่วยหรืออาการต่างๆ ด้วยการใช้ยา หรือด้วยการนวด โดยการกด คลึง บีบ ดัด และดึง ตามจุดและเส้นที่เกี่ยวข้อง

กรอบแนวคิดการวิจัย

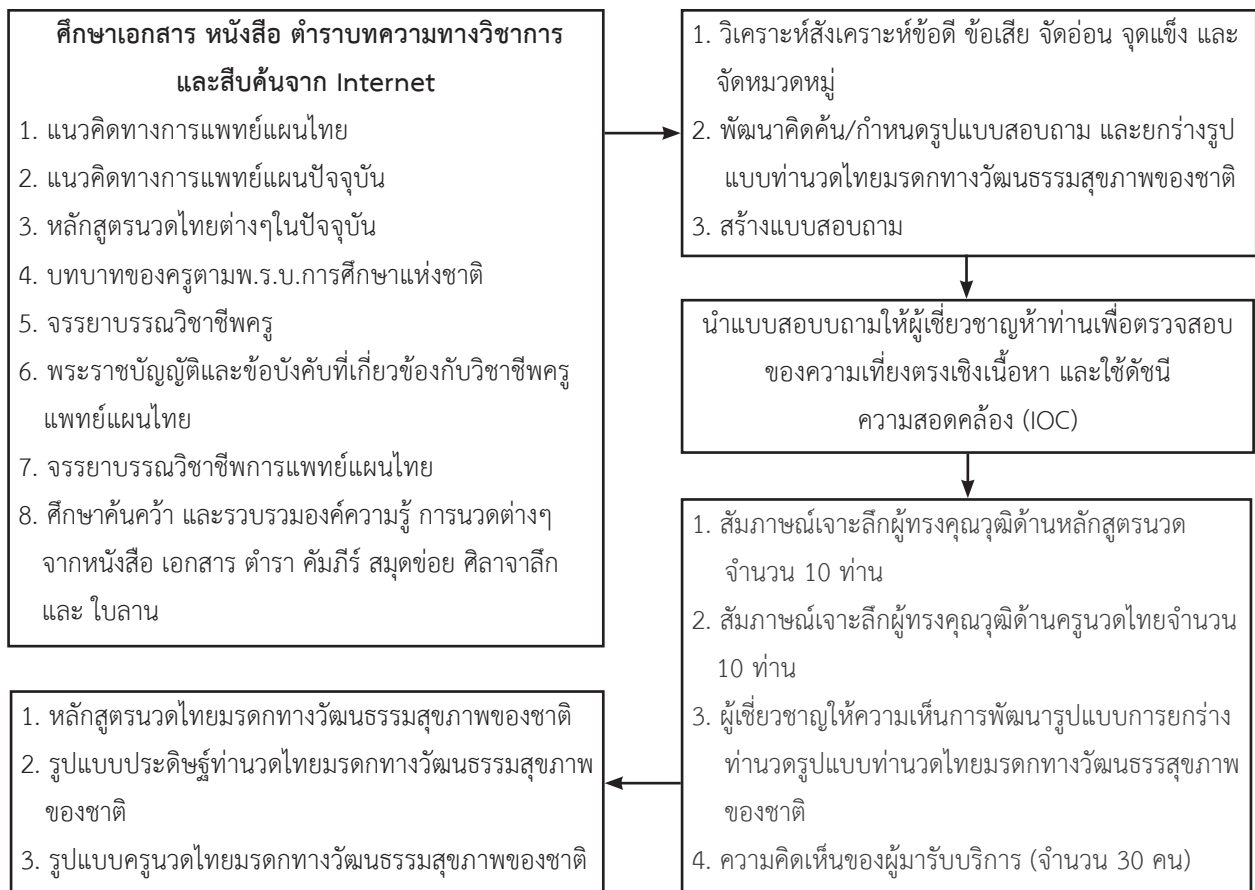

วิธีดำเนินการวิจัย

การศึกษาวิจัยครั้งนี้ โดยใช้กระบวนการวิจัยเชิงคุณภาพ (Qualitative Research) และเป็นการวิจัยเชิงปฏิบัติการ (Action Research) วิธีการศึกษาเป็นแบบผสมผสาน (Mixed Methods)

ประชากรและกลุ่มตัวอย่าง

ประชากรในการศึกษาครั้งนี้ คือ กลุ่มผู้ทรงคุณวุฒิเชี่ยวชาญด้านการแพทย์แผนไทย ผู้วิจัยเลือกกลุ่มตัวอย่างแบบเฉพาะเจาะจง (Purposive sampling)

โดยมีหลักเกณฑ์ที่สำคัญในการพิจารณาคัดเลือกกลุ่มตัวอย่าง ดังต่อไปนี้

1. กลุ่มตัวอย่างที่มีคุณลักษณะเป็นบุคคลที่มีความรู้และความเข้าใจเชี่ยวชาญทางด้าน การแพทย์แผนไทย
2. กลุ่มตัวอย่างเป็นบุคคลที่เป็นที่ยอมรับของบุคคลทั่วไปในบทบาททางด้านการแพทย์แผนไทย
3. ผู้ทรงคุณวุฒิทางด้านการแพทย์แผนไทย (ผู้บริหาร) เป็นผู้บริหารที่ทำงานทางด้านการแพทย์แผนไทย เป็นเวลา 10 ปีขึ้นไป
4. ผู้ทรงคุณวุฒิเชี่ยวชาญด้านการแพทย์แผนไทย (อาจารย์) เป็นอาจารย์ทางด้านการแพทย์แผนไทย เป็นเวลา 5 ปีขึ้นไป
5. ผู้ทรงคุณวุฒิเชี่ยวชาญด้านการแพทย์แผนไทย (แพทย์แผนไทย) เป็นแพทย์แผนไทยปฏิบัติงานในโรงพยาบาล เป็นเวลา 5 ปีขึ้นไป

การสัมภาษณ์เจาะลึก ผู้บริหาร อาจารย์ และแพทย์แผนไทยดังนี้

- 1) สัมภาษณ์เจาะลึกจากผู้ทรงคุณวุฒิทางด้านการแพทย์แผนไทย ด้านหลักสูตรนวดไทยมรดกทางวัฒนธรรมสุขภาพของชาติ จำนวน 10 ท่าน
- 2) สัมภาษณ์เจาะลึกจากผู้ทรงคุณวุฒิทางด้านการแพทย์แผนไทย ด้านครุฑนวดไทยมรดกทางวัฒนธรรมสุขภาพของชาติ จำนวน 10 ท่าน
- 3) ผู้เชี่ยวชาญตรวจสอบความเหมาะสม ด้านประดิษฐ์ท่านวดไทย จำนวน 5 ท่าน และนำไปทำลองใช้กับผู้กลุ่มตัวอย่าง 30 คน

เครื่องมือที่ใช้ในการวิจัย

ระเบียบวิธีการวิจัย (Methodology) ที่ได้นำมาใช้ในงานวิจัยครั้งนี้ ผู้วิจัยได้กำหนดกระบวนการวิจัย ดังนี้

ส่วนที่ 1 การวิจัยเชิงเอกสาร (Documentary research)

ในเบื้องต้นผู้วิจัยใช้กระบวนการวิจัยเชิงคุณภาพ (Qualitative research) ด้วยกระบวนการศึกษาและวิเคราะห์ข้อมูลจากเอกสารหรือการวิจัยเชิงเอกสาร (Documentary research) โดยการทบทวนแนวความคิด ทฤษฎี และวรรณกรรมที่เกี่ยวข้อง

ส่วนที่ 2 การสัมภาษณ์เจาะลึก (In-depth interview)

สำหรับการสัมภาษณ์ประชากรกลุ่มเป้าหมายในกระบวนการวิจัยครั้งนี้ ได้กำหนดแบบสัมภาษณ์ที่ใช้ที่มีลักษณะเป็นการสัมภาษณ์แบบเจาะลึก (In-depth interview) โดยมีการออกแบบโครงสร้างของข้อคำถามที่สามารถนำไปใช้ในการสัมภาษณ์แบบกึ่งโครงสร้าง หรือการสัมภาษณ์แบบชี้นำ (Guided interview) เป็นการสัมภาษณ์แบบไม่มีโครงสร้างหรือเป็นการสัมภาษณ์แบบปลายเปิด ซึ่งเป็นกระบวนการวิจัย (Methodology) ที่มีความยืดหยุ่นและเปิดกว้างหรือนำคำสำคัญมาใช้ประกอบในการชี้นำคำสัมภาษณ์ ซึ่งมีการร่างข้อคำถามที่มีลักษณะปลายเปิดที่มีคำสำคัญ และลักษณะข้อคำถามที่มีความยืดหยุ่น และสามารถปรับเปลี่ยนถ้อยคำของข้อคำถามให้มีความสอดคล้องกับผู้มีส่วนร่วมในการวิจัยหรือผู้ให้สัมภาษณ์แต่ละคน แต่ละสถานการณ์ เหตุการณ์ หรือสภาพแวดล้อมที่เปลี่ยนแปลงไป เพื่อให้ได้ข้อมูลที่มีความหลากหลายในมิติต่างๆ และข้อเท็จจริงในทางปฏิบัติ ที่มีทั้งมิติของควมลึกและมิติของควมกว้าง

ส่วนที่ 3 แบบสอบถาม (Questionnaire) ประกอบด้วยข้อคำถาม ที่ผู้วิจัย สร้างขึ้นจากทฤษฎีตามกรอบแนวคิดและวัตถุประสงค์การวิจัย เพื่อศึกษาข้อมูลที่ครอบคลุมเนื้อหาตาม วัตถุประสงค์ของการวิจัย ใช้ในการเก็บรวบรวมข้อมูลการวิจัยครั้งนี้ เมื่อสร้างแบบสอบถามแล้วนำมาให้ผู้เชี่ยวชาญทำท่านตรวจสอบ และปรับปรุงตามแนะนำให้ผู้เชี่ยวชาญ เพื่อตรวจสอบของควมเที่ยงตรงเชิงเนื้อหา (Content Validity) และใช้ดัชนี ความสอดคล้อง (Index of Congruence: IOC)

โดยแบ่งแบบสัมภาษณ์จำนวน 2 ชุด และแบบสอบถาม 1 ชุด มีรายละเอียดดังนี้

1. แบบสัมภาษณ์ผู้ทรงคุณวุฒิเชี่ยวชาญด้านการแพทย์แผนไทย (หลักสูตรการนวดไทยมรดกทางวัฒนธรรมสุขภาพของชาติ)

1) ท่านมีความเห็นอย่างไร กับหลักสูตรการนวดไทยในปัจจุบัน

2) ท่านมีความเห็นอย่างไร กับการพัฒนาหลักสูตรการนวดไทย

3) ท่านมีความเห็นอย่างไร หากมีการจัดทำรูปแบบหลักสูตรการนวดไทยซึ่งสอดคล้องกับการได้รับการประกาศการจดทะเบียนเป็นมรดกโลกทางวัฒนธรรม

4) ท่านมีข้อเสนอแนะเพิ่มเติมหรือไม่

2. แบบสัมภาษณ์ผู้ทรงคุณวุฒิเชี่ยวชาญด้านการแพทย์แผนไทย (รูปแบบการนวดไทยมรดกทางวัฒนธรรมสุขภาพของชาติ)

1) ท่านคิดว่าคุณลักษณะที่พึงประสงค์ของการนวดไทย ควรเป็นอย่างไร

2) ท่านมีความเห็นอย่างไร กับการพัฒนาการนวดไทย

3) ท่านมีความเห็นอย่างไร กับการที่สอนหลักสูตรการนวดไทยในปัจจุบัน

4) ท่านมีความเห็นอย่างไร กับการพัฒนาครูหลักสูตรการนวดไทยให้สอดคล้องกับการได้รับการจดทะเบียนเป็นรายการตัวแทนมรดกทางวัฒนธรรมสุขภาพ

3. แบบสอบถามความพึงพอใจของผู้ใช้บริการรูปแบบประดิษฐ์ทำนวดไทยมรดกทางวัฒนธรรมสุขภาพของชาติ

1) ความพึงพอใจรูปแบบประดิษฐ์ทำนวดไทยมรดกทางวัฒนธรรมสุขภาพของชาติ

2) ความพึงพอใจ ด้านการบริการ

3) ความพึงพอใจ ด้านสถานที่ให้บริการและสิ่งอำนวยความสะดวก

4) ความพึงพอใจ ทัศนคติต่อคุณภาพการให้บริการนวดเพื่อสุขภาพ

5) ความพึงพอใจ ทัศนคติต่อผู้ให้บริการนวดเพื่อสุขภาพ

โดยผู้วิจัยได้ กำหนดเกณฑ์ในการวิเคราะห์ตามแนวคิดของเบสต์ (Best) 3 ลำดับ ซึ่งมีรายละเอียดดังนี้

ค่าเฉลี่ย 3.68 - 5.00 หมายถึง มีความเห็นอยู่ในระดับสูง
ค่าเฉลี่ย 2.34 - 3.67 หมายถึง มีความเห็นอยู่ในระดับปานกลาง

ค่าเฉลี่ย 1 - 2.33 หมายถึง มีความเห็นอยู่ในระดับต่ำ

การเก็บรวบรวมข้อมูล

การเก็บรวบรวมข้อมูลมี 2 แหล่งหลักๆ คือ แหล่งข้อมูลทุติยภูมิ คือ ผู้วิจัยศึกษาจากเอกสาร (documentary work) มีทั้งหลักฐานขั้นต้น (Primary evidences) และหลักฐานขั้นรอง (Secondary evidences) ทุกชนิดที่ปรากฏเป็นหลักฐาน และอีกแหล่งคือข้อมูลปฐมภูมิ ซึ่งเป็นการศึกษาภาคสนาม ผู้วิจัยได้มีการสัมภาษณ์แบบเชิงลึก (In-depth interview) โดยสัมภาษณ์แบบกึ่งโครงสร้างจากผู้รู้ (Key information) ผู้รู้ที่เป็นผู้บริหาร ผู้ที่รวบรวมนำเสนอการนวดไทยให้รวมทั้งผู้ที่ปฏิบัติงานที่เกี่ยวข้องกับการนวดไทย โดยใช้วิธีการเจาะจงผู้ตอบแบบสัมภาษณ์ (Purposive sampling) และแบบสอบถามรวมทั้งผู้ที่ปฏิบัติงานที่เกี่ยวข้องกับการนวดไทย โดยใช้วิธีการเจาะจงผู้ตอบแบบสัมภาษณ์ (Purposive sampling) และแบบสอบถาม มีขั้นตอนดำเนินการวิจัยเป็น 4 ขั้นตอน ดังนี้

ขั้นตอนที่ 1 เป็นการศึกษาค้นคว้า รวบรวมข้อมูล ทฤษฎีทางการบริหารการศึกษา (ทฤษฎีระบบ) ความหมายของรูปแบบและการจัดทำรูปแบบงานวิจัยที่เกี่ยวข้อง ทบทวนวรรณกรรมและหลักการทางวิชาการนวดไทย หลักสูตรการนวดไทย และรูปแบบประดิษฐ์ทำนวดไทย

ขั้นตอนที่ 2 วิเคราะห์สถานการณ์ และสร้างแบบสัมภาษณ์โครงสร้างหลักสูตรการนวดไทย รูปแบบการนวดไทย และแบบสอบถามของรูปแบบประดิษฐ์ทำนวดไทย

ขั้นตอนที่ 3 เก็บรวบรวมข้อมูลและทดลองรูปแบบเพื่อศึกษาสภาพปัญหาเกี่ยวกับหลักสูตรการนวดไทย รูปแบบการนวดไทย และพัฒนากำร่างรูปแบบประดิษฐ์ทำนวดไทย

ขั้นตอนที่ 4 วิเคราะห์ข้อมูล สรุปอภิปรายผลและข้อเสนอแนะ เพื่อรายงานเหตุการณ์ข้อเท็จจริงต่าง ๆ ของการวิจัยที่ได้ศึกษาอย่างมีเหตุมีผล เพื่อแยกแยะ อธิบายรูปแบบหลักสูตรการนวดไทย รูปแบบหลักสูตรการนวดไทย และประเมินรูปแบบประดิษฐ์ทำนวดไทย

สถิติที่ใช้ในการวิเคราะห์ข้อมูล

1. การวิเคราะห์ข้อมูลเชิงคุณภาพการวิเคราะห์ข้อมูลโดยพิจารณาประเด็นหลัก (Major themes) หรือแบบแผนหลัก (Major pattern) ที่พบในข้อมูลที่ได้รับจากการสัมภาษณ์ทั้งหมด จากนั้นจึงนำประเด็นหลัก (Major themes) มาพิจารณาแบ่งแยกออกเป็นประเด็นย่อย (Sub-themes) และหัวข้อย่อย (Categories) อันเป็นกระบวนการวิเคราะห์ โดยการเริ่มต้นจากการวิเคราะห์ภาพรวมไปสู่การวิเคราะห์ประเด็นย่อยของกระบวนการวิเคราะห์ตามแนวทางการวิจัยเชิงคุณภาพ นอกจากนี้ ในระหว่างการดำเนินกระบวนการสัมภาษณ์เจาะลึกนั้น ทางผู้วิจัยได้ดำเนินกระบวนการสะท้อน (Reflecting) ควบคู่ไปด้วย โดยเฉพาะอย่างยิ่ง การดำเนินการกระบวนการสะท้อน (Reflecting) ในแต่ละช่วงหรือในแต่ละขั้นตอนควบคู่ไปกับการดำเนินกระบวนการวิจัย เพื่อเสริมสร้างให้กระบวนการวิจัยเชิงคุณภาพ (Qualitative research) โดยการใช้กระบวนการในการวิเคราะห์ข้อมูลที่ได้จากการสัมภาษณ์เจาะลึก (In-depth interview) ที่นำมาใช้ในการวิจัยครั้งนี้มีความแกร่งและแม่นยำ (Rigor) เพื่อให้กระบวนการวิจัยครั้งนี้ มีความเข้มข้น (Intensive process) มากยิ่งขึ้น รวมทั้งผู้วิจัยจะได้นำกระบวนการในการวิเคราะห์ข้อมูลที่ได้จากการสัมภาษณ์เจาะลึก (In-depth interview) โดยการพรรณนาข้อมูลตามปรากฏการณ์ร่วมด้วยเพื่อแสวงหาหรือให้ได้มาซึ่งข้อค้นพบ จากกระบวนการวิจัยเชิงคุณภาพ

2. การตรวจสอบสามเส้าผู้วิจัยกำหนดให้ใช้การตรวจสอบด้านวิธีรวบรวมข้อมูล (Methodological triangulation) ซึ่งเป็นวิธีเก็บรวบรวมข้อมูลต่างๆ กัน เพื่อรวบรวมข้อมูลเรื่องเดียวกัน โดยการเก็บรวบรวมข้อมูลในการวิจัยครั้งนี้ใช้วิธีการศึกษาข้อมูลจากแหล่งเอกสารและการสัมภาษณ์ผู้เชี่ยวชาญประกอบกัน

3. การวิเคราะห์ค่าระดับความคิดเห็นของผู้ตอบแบบสอบถาม โดยหาค่าเฉลี่ย (\bar{X}) และส่วนเบี่ยงเบนมาตรฐาน (SD) ทั้งนี้ในการวิเคราะห์ถือว่าเป็นค่าเฉลี่ยของคะแนนที่ได้จากผู้ตอบแบบสอบถามตกอยู่ในช่วงพฤติกรรมใดก็แสดงว่าลักษณะการปฏิบัติตรงตามสภาพที่เป็นจริงแบบนั้น โดยผู้วิจัยได้กำหนดเกณฑ์ในการวิเคราะห์ตามแนวคิดของเบสท์ (Best) 3 ลำดับ

ผลการวิจัย

การศึกษาเรื่องนวดไทยมรดกทางวัฒนธรรมสุขภาพของชาติ โดยมีวัตถุประสงค์ของการวิจัย 1) เพื่อศึกษาหลักสูตรนวดไทยมรดกทางวัฒนธรรมสุขภาพของชาติ 2) เพื่อศึกษารูปแบบประติรูปฐานนวดไทยมรดกทางวัฒนธรรมสุขภาพของชาติ 3) เพื่อศึกษารูปแบบครุฑนวดไทยมรดกทางวัฒนธรรมสุขภาพของชาติ จากการสัมภาษณ์ผู้ทรงคุณวุฒิเชี่ยวชาญด้านการแพทย์แผนไทย ซึ่งเป็นผู้บริหาร อาจารย์ และแพทย์แผนไทย จำนวน 10 ท่าน พบว่า

1. การเรียนการสอนหลักสูตรการนวดไทยในปัจจุบัน มีการเรียนการสอนหลายระดับ ทั้งหลักสูตรระยะสั้นและหลักสูตรระดับปริญญาตรี ทุกหลักสูตรที่เปิดสอนต้องได้รับรองหลักสูตร (1) จากกองสถานประกอบการเพื่อสุขภาพ กรมสนับสนุนบริการสุขภาพ ให้สถาบันอบรมใช้หลักสูตรเป็นมาตรฐานกลาง จำนวน 13 หลักสูตร มีสถาบันหรือโรงเรียนที่ผ่านการรับรองหลักสูตรกลาง จำนวน 765 สถาบัน (2) สภาการแพทย์แผนไทย สภาวิชาชีพแพทย์แผนไทยรับรอง มีหลักสูตรแพทย์แผนไทยประยุกต์ ที่สภาการแพทย์แผนไทยรับรองตามพระราชบัญญัติวิชาชีพการแพทย์แผนไทย พ.ศ. 2556 มีจำนวน 12 สถาบัน หลักสูตรแพทย์แผนไทย (ประเภท ข) ที่สภาการแพทย์แผนไทยรับรองตามพระราชบัญญัติวิชาชีพการแพทย์แผนไทย พ.ศ. 2556 มีจำนวน 20 สถาบัน หลักสูตรประกาศนียบัตรแพทย์แผนไทย (ประเภท ก) ที่สถาบันหรือสถานพยาบาลซึ่งได้รับอนุญาตให้ถ่ายทอดความรู้สำหรับการฝึกอบรม มีจำนวน 87 สถาบัน และหลักสูตรผู้ช่วยแพทย์แผนไทย 330/372 ชั่วโมง ที่สถาบันหรือสถานพยาบาลซึ่งได้รับอนุญาตให้ถ่ายทอดความรู้สำหรับการฝึกอบรม มีจำนวน 107 สถาบัน ซึ่งหลักสูตรที่มีการเรียนการสอนอยู่ในปัจจุบันนั้น สามารถพัฒนาโครงสร้างหลักสูตรการนวดไทยมรดกทางวัฒนธรรมไปสู่ระดับสากลได้ ซึ่งการพัฒนาหลักสูตรการนวดไทยให้สอดคล้องกับการได้รับการจดทะเบียนเป็นรายการตัวแทนมรดกทางวัฒนธรรม นับว่าเป็นเรื่องที่ดี ที่สร้างความน่าเชื่อถือ สร้างความมั่นใจในการรักษา และต่อยอดองค์ความรู้เดิม พัฒนาอาชีพทั้งในและต่างประเทศ จากแบบสอบถามข้อคิดเห็นโครงสร้างหลักสูตรการนวดไทย ได้มีการปรับให้เหมาะสมและทันสมัยกับผู้เรียน

2. จากการการตอบแบบสอบถามรูปแบบประติมากรรมทำนวดไทยมรดกทางวัฒนธรรมสุขภาพของชาติ ณ สุขศาลา อโรคยาวัดราชาธิวาส ถนนสามเสน ซอยสามเสน 9 แขวง วชิรพยาบาล เขตดุสิต กรุงเทพฯ จำนวน 30 คน ส่วนใหญ่เป็นเพศหญิงมากกว่าชาย (ร้อยละ 67.00) พบว่ามีระดับปริญญาตรีหรือสูงกว่า (ร้อยละ 93.00) มีอาชีพรับราชการ/รัฐวิสาหกิจ (ร้อยละ 77.00) ซึ่งมีรายได้เฉลี่ยต่อเดือน 15,000-20,000 (ร้อยละ 83.00) สถานภาพโสด (ร้อยละ 90.00)

2.1 ผลความพึงพอใจเพื่อได้รูปแบบทำนวดไทยมรดกทางวัฒนธรรมสุขภาพของชาติ พบว่ามีค่าเฉลี่ย (\bar{X}) = 4.11 จัดลำดับ คะแนนความพึงพอใจสูง

2.2 ผลความพึงพอใจด้านการบริการของผู้คน พบว่ามีค่าเฉลี่ย (\bar{X}) = 4.03 จัดลำดับคะแนนความพึงพอใจสูง

2.3 ผลความพึงพอใจด้านสถานที่ให้บริการและสิ่งอำนวยความสะดวกพบว่ามีค่าเฉลี่ย (\bar{X}) = 2.30 จัดลำดับคะแนนความพึงพอใจต่ำ

2.4 ผลความพึงพอใจทัศนคติต่อคุณภาพการให้บริการนวดไทยมรดกทางวัฒนธรรมสุขภาพของชาติ พบว่ามีค่าเฉลี่ย (\bar{X}) = 3.36 จัดลำดับคะแนนความพึงพอใจปานกลาง

2.5 ผลความพึงพอใจทัศนคติต่อคุณภาพการให้บริการนวดไทยมรดกทางวัฒนธรรมสุขภาพของชาติ พบว่ามีค่าเฉลี่ย (\bar{X}) = 3.51 จัดลำดับคะแนนความพึงพอใจปานกลาง

สรุปผลความพึงพอใจการนวดไทยมรดกทางวัฒนธรรมสุขภาพของชาติ โดยรวมมีค่าเฉลี่ย (\bar{X}) = 3.46 อยู่ในระดับปานกลาง

3. จากการสัมภาษณ์รูปแบบครูนวดไทยมรดกทางวัฒนธรรมสุขภาพของชาติ ของผู้ทรงคุณวุฒิเชี่ยวชาญด้านการแพทย์แผนไทย ซึ่งเป็นผู้บริหาร อาจารย์ และแพทย์แผนไทย จำนวน 10 ท่าน พบว่า คุณลักษณะของครูต้องมีจรรยาบรรณของความเป็นครู มีวินัยในตนเอง พัฒนาตนเอง ด้านวิชาชีพ และบุคลิกภาพที่ดี รับผิดชอบต่อวิชาชีพ มีความเมตตาเอาใจใส่ส่งเสริมให้การเรียนรู้ทักษะและนิสัยที่ดีงามแก่ศิษย์ อย่างเต็มความสามารถ ไม่หวงกันความรู้ เข้าใจวิชาชีพ ซื่อสัตย์ในอาชีพของตน ตั้งมั่นในการสอนเพื่อที่จะให้ลูกศิษย์ได้รับความรู้อย่างเต็มที่ แนะนำ

แนวทางที่ดีให้กับลูกศิษย์ และมีจิตวิญญาณความเป็นครูสามารถถ่ายทอดความรู้ได้เป็นอย่างดี มีวิธีการสอนที่หลากหลายมีวิสัยทัศน์กว้างไกล มีความยุติธรรมยอมรับฟังความคิดเห็นของผู้อื่น รวมถึงยอมรับฟังความคิดเห็นต่างจากครูด้วยกัน และทั้งลูกศิษย์ มีประสบการณ์การสอนมาไม่น้อยกว่า 10 ปี และมีทักษะการถ่ายทอดองค์ความรู้ได้เป็นอย่างดี ซึ่งการพัฒนาบุคลากรให้เป็นครูต้นแบบด้านการนวดไทย เป็นการยกระดับมาตรฐานการนวดไทยสู่ระดับสากล พัฒนาบุคลากรครูที่มีอยู่ และบุคลากรรุ่นใหม่ให้มีคุณลักษณะที่พึงประสงค์เป็นครูต้นแบบให้เป็นเอกลักษณ์ต้องปรับตัวในด้านการสอนให้สอดคล้องกับสถานการณ์ปัจจุบัน และทันสมัยอยู่ตลอดเวลาสอนได้อย่างละเอียดลึกซึ้ง ทั้งภาคทฤษฎี และฝึกปฏิบัติสมดุลกัน นวดดีเป็นที่ชื่นชม อีกทั้งครูต้นแบบต้องเป็นผู้ผ่านการประเมินผลตามมาตรฐานวิชาชีพตามข้อบังคับสภาแพทย์แผนไทย และได้รับใบอนุญาตให้ถ่ายทอดความรู้ในวิชาชีพการแพทย์แผนไทย ด้านนวดไทย

การอภิปรายผล

1. ศึกษาหลักสูตรนวดไทยมรดกทางวัฒนธรรมสุขภาพของชาติ การเรียนการสอนหลักสูตรการนวดไทยในปัจจุบัน มีการเรียนการสอนหลายระดับ ทั้งหลักสูตรระยะสั้นและหลักสูตรระดับปริญญาตรี ทุกหลักสูตรที่เปิดสอนต้องได้รับรองหลักสูตร 1) จากกองสถานประกอบการเพื่อสุขภาพ กรมสนับสนุนบริการสุขภาพ ให้สถาบันอบรมใช้หลักสูตรเป็นมาตรฐานกลาง จำนวน 13 หลักสูตร มีจำนวน 765 สถาบัน 2) สภาการแพทย์แผนไทย สภาวิชาชีพแพทย์แผนไทยรับรอง มีหลักสูตรแพทย์แผนไทยประยุกต์ มีจำนวน 12 สถาบัน หลักสูตรแพทย์แผนไทย (ประเภท ข) มีจำนวน 20 สถาบัน หลักสูตรประกาศนียบัตรแพทย์แผนไทย (ประเภท ก) มีจำนวน 87 สถาบัน และหลักสูตรผู้ช่วยแพทย์แผนไทย 330/372 ชั่วโมง มีจำนวน 107 สถาบัน

ทั้งนี้ได้สอดคล้องกับ ฐิติศกุล ศรีนาค และคณะ (2565) ได้ทำวิจัยเรื่องการพัฒนาหลักสูตรการนวดไทย ซึ่งสอดคล้องกับการได้รับการประกาศการจดทะเบียนเป็นรายการตัวแทนมรดกวัฒนธรรมที่จับต้องไม่ได้ของมนุษยชาติจากองค์การยูเนสโก มีวัตถุประสงค์ 1) เพื่อศึกษาหลักสูตรการนวดไทยที่มี การเรียนการสอนในปัจจุบัน 2)

เพื่อพัฒนารูปแบบหลักสูตรการนวดไทยซึ่งสอดคล้องกับการได้รับการประกาศการจดทะเบียนเป็นรายการตัวแทนมรดกวัฒนธรรมที่จับต้องไม่ได้ของมนุษยชาติจากยูเนสโก มีวิธีดำเนินการวิจัยใช้กระบวนการวิจัยและพัฒนา แบ่งเป็น 4 ขั้นตอน คือ 1) ศึกษาองค์ความรู้ ทางกายภาพแผนไทย และหลักสูตรการนวดไทยที่มีการเรียนการสอนในปัจจุบัน 2) การสร้างแบบ สัมภาษณ์และโครงสร้างหลักสูตร 3) นำแบบสัมภาษณ์ออกไปเก็บข้อมูลและนำโครงสร้างหลักสูตรไป ขอความคิดเห็นจากผู้ทรงคุณวุฒิเชี่ยวชาญด้านการแพทย์แผนไทย จำนวน 16 ท่าน และ 4) นำข้อมูล จากการสัมภาษณ์และข้อคิดเห็นเกี่ยวกับโครงสร้างหลักสูตรที่สร้างขึ้นมาวิเคราะห์ ผลการวิจัย พบว่า 1) หลักสูตรการนวดไทยที่มีการเรียนการสอนในปัจจุบันเป็นหลักสูตรที่ได้รับ การจดทะเบียนเป็นมรดกภูมิปัญญาทางวัฒนธรรมที่จับต้องไม่ได้ของยูเนสโก สร้างชื่อเสียง ความภาคภูมิใจ แก่คนไทย และให้คนไทยเห็นความสำคัญและตระหนักถึงการอนุรักษ์ภูมิปัญญาดั้งเดิมไว้ และการเรียน การสอนหลักสูตรการนวดไทยในปัจจุบัน มีการเรียนการสอนหลายระดับ ที่สามารถนำไปประกอบ วิชาชีพตามความต้องการของตลาดแรงงาน และยังคงมีการนวดพื้นบ้านอีกมากมายที่ควรจะต้องสำรวจ เก็บข้อมูล เพื่อไม่ให้สูญหายไปกับหมอพื้นบ้านคนนั้น ๆ 2) การพัฒนาหลักสูตรการนวดไทยให้สอดคล้องกับการได้รับการจดทะเบียนเป็นรายการตัวแทนมรดกโลกทางวัฒนธรรมที่จับต้องไม่ได้ของยูเนสโก นับว่า เป็นเรื่องที่ดี ที่สร้างความน่าเชื่อถือ สร้างความเชื่อมั่นในการรักษา และต่อยอดองค์ความรู้เดิม

2. ศึกษารูปแบบประติษฐานท่านวดไทยมรดกทางวัฒนธรรมสุขภาพของชาติ จากการการตอบแบบสอบถามรูปแบบประติษฐานท่านวดไทยมรดกทางวัฒนธรรมสุขภาพของชาติ ณ สุขศาลาโรคนวดราชวิถีราชวิถี ถนนสามเสน ซอยสามเสน 9 แขวงวชิรพยาบาล เขตดุสิต กรุงเทพฯ จำนวน 30 คน ส่วนใหญ่เป็นเพศหญิงมากกว่าชาย (ร้อยละ 67.00) มีความพึงพอใจการนวดไทยมรดกทางวัฒนธรรมสุขภาพของชาติ โดยรวมมีค่าเฉลี่ย (\bar{X}) = 3.46 อยู่ในระดับปานกลาง

3. ศึกษาแบบครุฑนวดไทยมรดกทางวัฒนธรรมสุขภาพของชาติ การพัฒนาบุคลากรให้เป็นครูต้นแบบด้าน

การนวดไทย เป็นการยกระดับมาตรฐานการนวดไทยสู่ระดับสากล พัฒนาศักยภาพครูที่มีอยู่ และบุคลากรรุ่นใหม่ให้มีคุณลักษณะที่พึงประสงค์เป็นครูต้นแบบให้เป็นเอกลักษณ์ต้องปรับตัวในด้านการสอนให้สอดคล้องกับสถานการณ์ปัจจุบัน และทันสมัยอยู่ตลอดเวลา

ทั้งนี้ได้สอดคล้องกับงานวิจัยของ วิทยา ทองดี (2562; บทคัดย่อ) ได้ทำวิจัยเรื่องรูปแบบพุทธบูรณาการเพื่อการส่งเสริมครูต้นแบบ ในภาคตะวันออกเฉียงเหนือตอนบน มีวัตถุประสงค์ เพื่อศึกษาคุณลักษณะของครูต้นแบบในภาค ตะวันออกเฉียงเหนือตอนบน เพื่อวิเคราะห์พุทธธรรมในการส่งเสริมครูต้นแบบ ผลการวิจัยพบว่า 1) คุณลักษณะของครูต้นแบบแบ่งออกเป็น 3 ส่วน ได้แก่ 1. การพัฒนาตน 2. การครองตนของครู 3. การประสานงานกับชุมชน 2) หลักพุทธธรรมที่ เกี่ยวข้องกับการส่งเสริมให้เกิดครูต้นแบบ ประกอบด้วย 1) อิทธิบาท 4 2) อริยสัจ 4 3) สังคหวัตถุ 4 4) กัลยาณมิตรธรรม 7 5) เบญจธรรม 5 6) พรหมวิหาร 4 และ 7) อปริ หานิยธรรม 7 3) รูปแบบพุทธบูรณาการเพื่อการส่งเสริมครูต้นแบบประกอบด้วยองค์ประกอบ 3 ส่วน ได้แก่ 1. ตัวครูผู้ต้องการจะเป็นครูต้นแบบ 2. หลักพุทธธรรมที่จะต้องนำไปเป็นข้อ ปฏิบัติในการพัฒนาตน 8 ประการ 3. มีการพัฒนาใน 3 องค์ประกอบ คือ การพัฒนาตน การครองตน และการประสานงานกับชุมชน

ข้อเสนอแนะ

1. ควรจัดทำหนังสือมาตรฐานสำหรับฝึกอบรมการนวดไทยมรดกทางวัฒนธรรมสุขภาพของชาติเพื่อให้สถาบันที่ได้รับอนุญาตให้ดำเนินการฝึกอบรมได้ใช้เป็น แนวทางในการพัฒนาหลักสูตรของสถาบัน

2. พัฒนาหลักสูตรให้ดูทันสมัยมากยิ่งขึ้น สามารถนำไปต่อยอดกับการเรียนการสอน หรือการอบรมในหลักสูตรระยะสั้นสำหรับผู้สนใจได้

3. พัฒนาคู่มือในการจัดการกระบวนการเรียนการสอน เพื่อให้สอดคล้องกับแนวทางการจัดการศึกษาตามพระราชบัญญัติการศึกษาแห่งชาติ ได้มากขึ้น โดยใช้ความรู้จากการแลกเปลี่ยนเรียนรู้ซึ่งกันและกัน



References

- Khunpluem, I. (2019). *UNESCO has certified Thai Massage as an intangible cultural heritage. of humanity 2019*. Retrieved from <https://www.thaigov.go.th/news/contents/details/25313>. (in Thai)
- Law for asean. (2020). *Registration of Thai Massage as an intangible cultural heritage of humanity according to convention for the safeguarding of the Intangible cultural heritage*. Retrieved from <https://lawforasean.krisdika.go.th/Content/View?Id =749&Type=1>. (in Thai)
- Office of the Basic Education Commission. (2010). *Professional teacher path for teacher assistants*. Bangkok: Printing House of the Agricultural Cooperatives Association of Thailand. (in Thai)
- PPTY Online. (2019). *UNESCO raises “Thai Massage” as a ton instead of intangible cultural heritage*. Retrieved from <https://www.pptvhd36.com/news/hot issues/115848>. (in Thai)
- Srinak, T., & et al. (2022). Development of a Thai Massage curriculum in accordance with the Registration announcement it is a representative item of the intangible cultural Heritage of Humanity by UNESCO. *Journal of Nakhonratchasima college*, 16(3), 163-179. (in Thai)
- Tantipitok, Y. (2016). *Textbook of Thai massage volume 1*. (5th ed.). Bangkok: Public Health and Development Foundation. (in Thai)
- Tantipitok, Y. (2018). *Thai massage intangible cultural heritage*. Bangkok: Department of Cultural Promotion. (in Thai)
- Thongdee, W., & et al. (2019). The model of integrated Buddhist for promotion idol teachers in upper Northeastern Area. *Journal of graduate MCU KhonKaen campus*, 6(3), 194-208. (in Thai)
- Thai Health Foundation. (2019). *History of Thai traditional medicine*. Retrieved from <https://www.thaihof.org/test-1-%E0%B8%99%E0%B8%A7%E0%B8%94%E0%B9%84%E0%B8%97%E0%B8%A2/>. (in Thai)
- Thai Traditional Medicine Council. (2022). *Thai traditional medicine profession Act, 2013*. Retrieved from https://thaimed.or.th/home/?page_id=1387. (in Thai)



ปัจจัยเชิงสาเหตุที่มีอิทธิพลต่อพฤติกรรมการทำงานที่เบี่ยงเบน
ของพนักงานในธุรกิจตัวแทนรับจัดการขนส่งสินค้าระหว่างประเทศ
The Influence of Causal Factors Affecting Deviant Workplace Behavior
on Freight Forwarding Business's Employees

ชญานิศ จิวมงคลชัย¹ และ ธนภฤต สังข์เฉย¹

Chayanid Jiwmongkhonchai¹ and Thanakrit Sangchoey¹

¹คณะวิทยาการจัดการ มหาวิทยาลัยศิลปากร

¹Faculty of Management Science, Silpakorn University

Received: April 26, 2023

Revised: May 18, 2023

Accepted: May 22, 2023

บทคัดย่อ

การวิจัยครั้งนี้มีวัตถุประสงค์เพื่อพัฒนาและตรวจสอบความสอดคล้องของโมเดลสมการโครงสร้างปัจจัยเชิงสาเหตุที่มีอิทธิพลต่อพฤติกรรมการทำงานที่เบี่ยงเบนของพนักงานภาคธุรกิจบริการขนส่งสินค้า ปัจจัยเชิงสาเหตุได้มาจากการทบทวนวรรณกรรมที่เกี่ยวข้อง ได้แก่ ความเครียดในการทำงาน ความยึดมั่นผูกพันต่องานและความพึงพอใจในงาน กลุ่มตัวอย่างคือพนักงานในธุรกิจตัวแทนรับจัดการขนส่งสินค้าระหว่างประเทศจำนวน 303 คน เครื่องมือที่ใช้ในการวิจัยเป็นแบบวัดมาตราประมาณค่า 5 ระดับ วิเคราะห์ข้อมูลด้วยสถิติเชิงพรรณนาและโมเดลสมการโครงสร้าง ผลการวิจัยพบว่าโมเดลสมการโครงสร้างปัจจัยเชิงสาเหตุที่มีอิทธิพลต่อพฤติกรรมการทำงานที่เบี่ยงเบนที่พัฒนาขึ้นมีความสอดคล้องกับข้อมูลเชิงประจักษ์ พิจารณาจากค่าค่าสถิติไคสแควร์ (χ^2) = 65.264, p-value = 0.364, χ^2/df = 1.053, GFI = 0.973, CFI = 0.998, AGFI = 0.947, NFI = 0.971, RMSEA = 0.013, RMR = 0.025 ซึ่งผ่านเกณฑ์ที่กำหนด ผลการวิเคราะห์ตัวแปรภายในโมเดลเมื่อพิจารณาจากอิทธิพลโดยรวมของโมเดล พบว่าปัจจัยด้านความพึงพอใจในงานและความยึดมั่นผูกพันต่องานมีอิทธิพลทางตรงต่อพฤติกรรมการทำงานที่เบี่ยงเบนอย่างมีนัยสำคัญทางสถิติ ความพอใจในงานมีอิทธิพลสูงสุด (TE = -0.40) รองลงมาคือความยึดมั่นผูกพันต่องาน (TE = -0.32) ทั้งนี้ทิศทางความสัมพันธ์ระหว่างตัวแปรที่มีค่าเป็นลบแสดงให้เห็นว่าตัวแปรดังกล่าวมีความสัมพันธ์ในทิศทางตรงกันข้าม กล่าวคือเมื่อพนักงานมีความพึงพอใจในงานและความยึดมั่นผูกพันต่องานเพิ่มขึ้นจะส่งผลให้พฤติกรรมการทำงานที่เบี่ยงเบนมีแนวโน้มลดลง ขณะที่ความเครียดในการทำงานพบว่าไม่มีอิทธิพลทางตรงเชิงบวกต่อพฤติกรรมการทำงานที่เบี่ยงเบนแต่มีอิทธิพลทางตรงเชิงลบต่อความพึงพอใจในงาน

คำสำคัญ: พฤติกรรมการทำงานที่เบี่ยงเบน; ความพึงพอใจในงาน; ความเครียดในการทำงาน; ความยึดมั่นผูกพันต่องาน

Abstract

The objective of this research was to develop and examine the correspondence of the structural equation model which was the causal factors affecting deviant workplace behavior

on freight forwarding business's employees. After the literature reviewed, we got three causal factors: work stress, work engagement, and job satisfaction. We got response from 303 samples completely. The questionnaire with a five-point scale was used as a measured instrument. The data were analyzed by using descriptive statistics and structural equation modelling. The result was found that the structural equation modelling corresponded to the empirical data, considering Chi-square (χ^2) = 65.264, p-value = 0.364, χ^2/df = 1.053, GFI = 0.973, CFI = 0.998, AGFI = 0.947, NFI = 0.971, RMSEA = 0.013, RMR = 0.025. The analysis of endogenous variables inside the model, considering from the total effect size which was shown as job satisfaction (TE = -0.40) had the direct effect to the deviant workplace behavior the most, the second was the work engagement (TE = -0.32), with statistical significance. Both total effect (TE) of those two causal factors (job satisfaction and work engagement) were negative. It can be explained that when employee's job satisfaction and work engagement increased, the deviant workplace behavior tended to reduce. While work stress had no positive direct effect to deviant workplace behavior but it had negative direct effect to job satisfaction.

Keywords: Deviant workplace behavior; Job satisfaction; Work stress; Work engagement



บทนำ

พฤติกรรมกรรมการทำงานของบุคลากรเป็นหนึ่งในปัจจัยหลักที่จะขับเคลื่อนองค์กรสู่เป้าหมายที่มุ่งหวังไว้ พฤติกรรมกรรมการทำงานของบุคลากรภายในองค์กรนั้น หากเป็นไปในทิศทางที่สอดคล้องกับแนวทางการดำเนินงาน วิสัยทัศน์ นโยบายและจุดมุ่งหมายขององค์กรย่อมเป็นผลดีต่อองค์กรในแง่ของการพัฒนาศักยภาพและประสิทธิภาพขององค์กรให้ประสบผลสำเร็จ ในทางตรงกันข้ามหากบุคลากรขององค์กรมีพฤติกรรมการทำงานที่ไม่สอดคล้องกับแนวทางการดำเนินงาน วิสัยทัศน์ นโยบาย และจุดมุ่งหมายขององค์กรอาจก่อให้เกิดปัญหาตามมาในระยะยาว พฤติกรรมการทำงานที่ไม่สอดคล้องเช่นนี้อาจเรียกได้ว่าเป็นพฤติกรรมกรรมการทำงานที่เบี่ยงเบน (Deviant workplace behavior) กล่าวคือเป็นพฤติกรรมที่มีเจตนาละเมิดบรรทัดฐานที่สำคัญขององค์กร คุณภาพต่อสภาพความเป็นอยู่ที่ดีขององค์กรและสมาชิกภายในองค์กร (Robinson & Bennett, 1995) และมีผลให้ประสิทธิภาพการทำงานของบุคลากรลดลง (Eliyana & Sridadi, 2020) ตัวอย่างของพฤติกรรมกรรมการทำงานที่เบี่ยงเบนที่มักพบเห็นได้บ่อยๆ เช่น การเข้างานสาย การขาดงาน การเลิกงานก่อนเวลา การซุบซิบนินทาหรือปล่อยข่าวลือต่าง ๆ การนำ

อุปกรณ์หรือทรัพย์สินขององค์กรไปใช้เพื่อประโยชน์ส่วนตัว การใช้เวลาดำเนินไปทำธุระอื่นใดซึ่งไม่เกี่ยวกับงาน เป็นต้น มีผลการสำรวจพบว่าความเสียหายของบริษัทในประเทศไทย สหรัฐอเมริกามีความเกี่ยวข้องกับพฤติกรรมกรรมการทำงานที่เบี่ยงเบน เช่น การลักขโมย การใช้เวลาทำงานไปทำอย่างอื่นที่ไม่เกี่ยวข้องกับงาน เป็นต้น สิ่งเหล่านี้เกิดผลกระทบด้านลบทั้งประสิทธิภาพการทำงานส่วนบุคคลและประสิทธิภาพการดำเนินงานขององค์กร (Zuckerman, 2020)

จากการศึกษางานวิจัยที่เกี่ยวข้องพบว่าความเครียดในการทำงานเป็นปัจจัยหนึ่งที่มีการศึกษาอย่างแพร่หลายและพบว่าเป็นเหตุปัจจัยหนึ่งที่น่าไปสู่การเกิดพฤติกรรมกรรมการทำงานที่เบี่ยงเบน ความเครียดในการทำงานมักจะเกิดขึ้นเมื่อบุคคลได้รับความกดดันและความคาดหวังในการทำงานที่ไม่สอดคล้องกับความรู้และทักษะความสามารถที่มี มักเกิดขึ้นในสถานการณ์ที่บุคคลรู้สึกว่าการขาดการสนับสนุนจากเพื่อนร่วมงาน หัวหน้างานและไม่ได้มีส่วนร่วมในการตัดสินใจ ซึ่งอาจมีสาเหตุมาจากองค์กร เช่น การออกแบบงาน ระบบการทำงาน สภาพเงื่อนไขการทำงานที่ไม่น่าพึงพอใจและการจัดการภายในองค์กรที่ไม่มีประสิทธิภาพ เป็นต้น (World Health Organization,

2020) มีงานวิจัยศึกษาพบว่าเมื่อบุคลากรมีภาระงานที่ต้องรับผิดชอบมากเกินไป ถูกคาดหวังให้ทำงานที่เกินความสามารถ ความคลุมเครือเรื่องขอบเขตหน้าที่ในการปฏิบัติงานจนทำให้เกิดความสับสนจึงเกิดความเครียดในการทำงานเป็นที่ยอมรับของพฤติกรรมการทำงานที่เบี่ยงเบน เช่น การขาดงาน การแสดงพฤติกรรมที่มีเจตนาถ่วง การหลอกลวงข้อมูล เป็นต้น (Adekammbi & Ukperere, 2019) ในทางกลับกันหากบุคลากรได้รับการสนับสนุนจากองค์กรในด้านต่างๆอย่างเหมาะสม ทั้งในแง่ของสภาพแวดล้อม การได้รับรางวัล อำนาจในการตัดสินใจงาน หรือการไม่ต้องแบกรับภาระงานมากเกินไป สิ่งเหล่านี้ทำให้องค์กรสามารถจัดการพฤติกรรมการทำงานที่เหมาะสมได้และบรรลุเป้าหมายในท้ายที่สุด บุคลากรที่รับรู้ถึงความเครียดในการทำงานลดลงและองค์กรมีวัฒนธรรมการจัดการที่สนับสนุนบุคลากรจะช่วยเพิ่มความพึงพอใจในงานของบุคลากรให้สูงขึ้น (Akhtar, Naheed, Akhtar, & Farooq, 2018)

นอกจากนี้ยังมีงานวิจัยที่บ่งชี้ว่าความพึงพอใจในงานอันกล่าวได้ว่าเป็นความรู้สึก ความเชื่อและทัศนคติที่บุคลากรมีต่องานนั้น (Ivanovich, Konopaske, & Matterson, 2014) มีความเชื่อมโยงกับพฤติกรรมการทำงานที่เบี่ยงเบนและความเครียดในการทำงาน อาทิ ความเครียดในการทำงานทำให้ความพึงพอใจในงานลดลงแต่อาจส่งผลต่อพฤติกรรมการทำงานที่เบี่ยงเบนสูงขึ้น ขณะที่ความยึดมั่นผูกพันต่องานทำให้ความพึงพอใจในงานเพิ่มขึ้นแต่อาจส่งผลให้พฤติกรรมการทำงานที่เบี่ยงเบนลดลงได้ หากองค์กรต้องการลดพฤติกรรมการทำงานที่เบี่ยงเบน ควรเพิ่มการสร้างสรรคกิจกรรมที่จะให้บุคลากรเกิดความยึดมั่นผูกพันต่องาน เพื่อเพิ่มความพึงพอใจในงานและมุ่งหวังให้เกิดพฤติกรรมการทำงานที่เบี่ยงเบนลดลง (Sultana, Subat, & Bhuiyan, 2021) จากที่กล่าวมาข้างต้นผู้วิจัยคาดการณ์ว่าปัจจัยที่ส่งผลต่อการเกิดของพฤติกรรมการทำงานที่เบี่ยงเบนนั้นมาจากสาเหตุด้านความเครียดในการทำงาน ความยึดมั่นผูกพันต่องาน และความพึงพอใจในงาน หรืออาจกล่าวได้ว่าทั้งหมดเป็นปัจจัยเชิงสาเหตุที่ทำให้พฤติกรรมการทำงานที่เบี่ยงเบนเพิ่มขึ้นและลดลง

ผู้วิจัยจึงมีความสนใจศึกษาปัจจัยที่ส่งผลต่อพฤติกรรมการทำงานที่เบี่ยงเบน โดยมุ่งเน้นศึกษาตัวแปรด้านความเครียดในการทำงาน ความยึดมั่นผูกพันต่อ

งานและความพึงพอใจในงานตามที่กล่าวมาแล้ว กลุ่มตัวอย่างการวิจัยคือพนักงานในธุรกิจตัวแทนบริหารจัดการขนส่งสินค้าระหว่างประเทศ (Freight forwarder) ในเขตกรุงเทพมหานคร ซึ่งเป็นธุรกิจบริการตัวแทนบริหารจัดการขนส่งสินค้าระหว่างประเทศให้แก่ผู้ที่ต้องการนำสินค้าเข้ามาหรือส่งสินค้าออกจากราชอาณาจักรไทย ธุรกิจนี้มีการขยายตัวเป็นลำดับจากแนวโน้มการเติบโตของธุรกิจโลจิสติกส์ระหว่างประเทศ เนื่องจากเป็นธุรกิจบริการที่อำนวยความสะดวกด้านต่าง ๆ ให้กับผู้ประกอบการนำเข้าและส่งออกสินค้าระหว่างประเทศ บุคลากรที่ปฏิบัติงานในสายงานดังกล่าวจะอยู่ในฐานะผู้ให้บริการที่ต้องตอบสนองความต้องการของลูกค้าได้อย่างถูกต้องแม่นยำและรวดเร็ว ขณะเดียวกันต้องพร้อมจะรับมือกับความกดดันจากการติดต่อประสานงานกับหลายฝ่ายทั้งภายในและภายนอกองค์กร เช่น บริษัทขนส่งทางเรือ ทางอากาศ และทางถนน กรมศุลกากร ตัวแทนบริหารจัดการขนส่งสินค้าที่ประเทศต้นทางและประเทศปลายทาง เป็นต้น ผลการวิจัยครั้งนี้จะทำให้ทราบถึงปัจจัยลักษณะพฤติกรรมการทำงานที่เบี่ยงเบนและปัจจัยที่ส่งผลต่อพฤติกรรมการทำงานที่เบี่ยงเบน ผู้บริหารองค์กรสามารถนำไปประยุกต์ใช้สำหรับการหาแนวทางป้องกันและแก้ไขเพื่อลดอัตราการเกิดพฤติกรรมการทำงานที่เบี่ยงเบนของบุคลากรในองค์กร

วัตถุประสงค์การวิจัย

1. เพื่อพัฒนาโมเดลสมการโครงสร้างปัจจัยเชิงสาเหตุที่มีอิทธิพลต่อพฤติกรรมการทำงานที่เบี่ยงเบนของพนักงานในธุรกิจตัวแทนบริหารจัดการขนส่งสินค้าระหว่างประเทศ
2. เพื่อตรวจสอบความสอดคล้องของโมเดลสมการโครงสร้างปัจจัยเชิงสาเหตุที่ส่งผลต่อพฤติกรรมการทำงานที่เบี่ยงเบนของพนักงานในธุรกิจตัวแทนบริหารจัดการขนส่งสินค้าระหว่างประเทศ

แนวคิดทฤษฎีที่เกี่ยวข้อง

พฤติกรรมการทำงานที่เบี่ยงเบน (Deviant workplace behavior) เป็นพฤติกรรมที่มีเจตนาละเมิดบรรทัดฐานที่สำคัญขององค์กร เป็นพฤติกรรมที่คุกคามต่อสภาพความเป็นอยู่ที่ดีขององค์กรและสมาชิกภายในองค์กร (Robinson & Bennett, 1995) ซึ่งพฤติกรรมการทำงาน

ที่เบี่ยงเบนนี้เกิดจากพนักงานขาดแรงจูงใจในการทำตามบรรทัดฐานและความคาดหวังขององค์กร (Promsri, 2014) ส่งผลกระทบโดยตรงต่อการปฏิบัติงานหรือสินทรัพย์ขององค์กรหรือทำร้ายบุคลากรในองค์กรทำให้ประสิทธิภาพของบุคลากรลดลง (Fox, Spector, & Miles, 2001) Robinson & Bennett (1995) อธิบายพฤติกรรมการทำงาน

ที่เบี่ยงเบนว่าวัดได้สองมิติ ได้แก่ มิติที่หนึ่ง พฤติกรรมการทำงานที่เบี่ยงเบนต่อบุคคลและพฤติกรรมการทำงานที่เบี่ยงเบนต่อองค์กร มิติที่สอง ระดับความรุนแรงของพฤติกรรมการทำงานที่เบี่ยงเบน ซึ่งสามารถแบ่งออกเป็น 4 ประเภท ได้แก่ พฤติกรรมเบี่ยงเบนด้านการทำงาน ด้านทรัพย์สินด้านการเมืองและพฤติกรรมก้าวร้าวของบุคคล



ภาพ 1 รูปแบบพฤติกรรมการทำงานที่เบี่ยงเบน (Robinson & Bennett, 1995, p. 565)

จากการทบทวนวรรณกรรมที่เกี่ยวข้อง D'Silva, Bachok, & Zawawi (2020) สรุปไว้ว่าพฤติกรรมการทำงานที่เบี่ยงเบนสามารถลดทอนประสิทธิภาพในการทำงานขององค์กรลงได้ในทุกมิติและส่งผลกระทบต่อภาพลักษณ์ขององค์กรด้วย ซึ่งปัจจัยที่อาจก่อให้เกิดพฤติกรรมการทำงานที่เบี่ยงเบน ได้แก่ บุคลิกภาพส่วนตัวของบุคลากร ความเครียดและการทำงานหนักเกินไป ความพึงพอใจในงาน การรับรู้การสนับสนุนจากองค์กร จริยธรรมของผู้นำ สภาพแวดล้อมและวัฒนธรรมในการทำงาน เป็นต้น มีงานวิจัยศึกษาพนักงานบริการส่วนหน้า เช่น พนักงานขาย พนักงานลูกค้าสัมพันธ์ พนักงานธนาคารในประเทศอินโดนีเซีย พบว่าความเครียดในการทำงานส่งผลต่อพฤติกรรมการทำงานที่เบี่ยงเบนซึ่งอาจนำไปสู่ความไม่พึงพอใจของลูกค้า (Junaedi & Wulani, 2021) แต่หากพนักงานมีจิตวิญญาณในการทำงานที่ส่งเสริมความพึงพอใจในงานให้เพิ่มขึ้น พฤติกรรมการทำงานที่เบี่ยงเบนก็มีแนว

โน้มที่จะลดลงได้ (Ahmad & Omar, 2014)

สำหรับการวิจัยนี้ พฤติกรรมการทำงานที่เบี่ยงเบนหมายถึงพฤติกรรมการทำงานของพนักงานในธุรกิจตัวแทนรับจัดการขนส่งสินค้าระหว่างประเทศที่ประพฤติละเมิดกฎเกณฑ์ ระเบียบและบรรทัดฐานที่องค์กรกำหนด มีพฤติกรรมก้าวร้าวและการล่วงละเมิดด้านวาจา รวมถึงการใช้เวลาและทรัพยากรขององค์กรอย่างไม่เห็นคุณค่า เป็นต้น และส่งผลต่อประสิทธิภาพในการทำงานของพนักงาน วัดด้วยแบบวัดซึ่งมีพื้นฐานมาจากแบบวัดในงานวิจัยของ Bennett & Robinson (2000) จำนวน 10 ข้อ วัดจาก 2 องค์กรประกอบ ได้แก่ พฤติกรรมการทำงานที่เบี่ยงเบนต่อบุคคลและพฤติกรรมการทำงานที่เบี่ยงเบนต่อองค์กร

ความเครียดในการทำงาน (Work stress) เป็นความสัมพันธ์ระหว่างเหตุการณ์และปฏิกิริยาตอบสนองของผู้ปฏิบัติงานต่อเหตุการณ์ใดเหตุการณ์หนึ่ง เมื่อผู้ปฏิบัติ

งานไม่สามารถเติมเต็มความต้องการที่เกิดจากสิ่งแวดล้อม โดยรอบได้จะทำให้ผู้ปฏิบัติงานเกิดความเครียด ซึ่งอาจส่งผลทั้งทางด้านจิตใจและสุขภาพร่างกาย ความเครียดในการทำงานเป็นปฏิกิริยาที่ผู้ปฏิบัติงานเจอกับภาวะกดดันที่รุนแรงหรือความคาดหวังสูงจากสภาพแวดล้อมในที่ทำงาน (Harshana, 2018) ซึ่งปัจจัยที่กระตุ้นให้เกิดความเครียดในการทำงาน ได้แก่ ด้านปัจจัยที่เกี่ยวข้องกับตัวงาน (Intrinsic to the job) ด้านบทบาทหน้าที่ในงาน (Role in the organization) ด้านสัมพันธ์ภาพระหว่างบุคคล (Relationships at work) ด้านความก้าวหน้าในอาชีพ (Career development) ด้านโครงสร้างและบรรยากาศในองค์กร (Organizational structure and climate) และด้านความสมดุลระหว่างชีวิตส่วนตัวและงาน (Non-work factors) (Cartwright & Cooper, 1997)

ทั้งนี้ความเครียดในการทำงานอาจส่งผลให้บุคคลเกิดพฤติกรรมผิดปกติหรือเกิดความผิดพลาดในการทำงาน สุขภาพร่างกายและจิตใจอ่อนแอลง ในขณะที่องค์กรอาจได้รับผลกระทบ เช่น บุคลากรขาดงานเพิ่มขึ้น มีอัตราเปลี่ยนบุคลากรสูงขึ้น ส่งผลเสียต่อการรับสมัครงาน ประสิทธิภาพและผลผลิตขององค์กรลดลง เกิดความเสียหายจากบุคลากรที่มีความเครียดต้องการเรียกร้องและดำเนินทางกฎหมายกับองค์กร เป็นต้น (Leka, Griffiths, & Cox, 2003) กล่าวโดยสรุปได้ว่าความเครียดในการทำงานจะเกิดขึ้นเมื่อเกิดความไม่สมดุลระหว่างคุณลักษณะด้านบุคคลและคุณลักษณะด้านสภาพแวดล้อม ทั้งบุคคลและสภาพแวดล้อมต้องได้รับการตอบสนองความต้องการตามที่แต่ละฝ่ายคาดหวัง กล่าวคือบุคคลต้องการใช้ความรู้ ทักษะความสามารถที่ตนมีเพื่อบรรลุเป้าหมายที่ตรงตามคุณลักษณะของงาน ในขณะที่คุณลักษณะของงานที่ตั้งไว้ก็ต้องการการตอบสนองที่ตรงตามเป้าหมาย หากทั้งสองสิ่งเกิดภาวะไม่สมดุลจะทำให้เกิดความเครียดในการทำงาน ซึ่งจากการทบทวนงานวิจัยที่เกี่ยวข้องพบว่าความเครียดในการทำงานส่งผลต่อพฤติกรรมการทำงานที่เบี่ยงเบน (Adekanmbi & Ukpere, 2019; Shuaib, Yasir, & Muhammad, 2019; Pongboonchoo & Limpanitgul, 2018) และส่งผลต่อความพึงพอใจในงานด้วย (Akthtar, Naheed, Akhtar, & Farooq, 2018; Khan, Imran, & Anwar, 2019)

งานวิจัยนี้ความเครียดในการทำงาน หมายถึงภาวะอารมณ์ความรู้สึกที่เกิดขึ้นเมื่อพนักงานในธุรกิจตัวแทน

รับจัดการขนส่งสินค้าระหว่างประเทศ ต้องเผชิญหน้ากับปัญหาต่าง ๆ ในการทำงาน เช่น ปริมาณงานที่มากเกินไปกดดัน ขอบเขตและบทบาทหน้าที่ในการทำงานไม่ชัดเจน ไม่ได้ได้รับความร่วมมือจากเพื่อนร่วมงานและผู้บังคับบัญชาในการปฏิบัติงาน ขาดโอกาสในการพัฒนาทักษะและหาความรู้เพิ่มเติมในการทำงาน เป็นต้น ทำให้เกิดความรู้สึกกดดันไม่สบายใจ ว่าวุ่น วิตกกังวลและกลัว เมื่อภาวะอารมณ์เหล่านี้บั่นคั่นความตั้งใจเกินไปจะส่งผลต่อการทำงานของร่างกายและอาจมีผลต่อการปฏิบัติงาน วัตถุประสงค์ของงานวิจัยของ Supannapop (2016) และ Wangganon (2013) จำนวน 14 ข้อ โดยวัดจาก 5 องค์ประกอบ ได้แก่ ด้านปัจจัยที่เกี่ยวข้องกับตัวงาน ด้านบทบาทหน้าที่ในงาน ด้านสัมพันธ์ภาพระหว่างบุคคล ด้านความสำเร็จและการพัฒนาอาชีพ และด้านโครงสร้างและบรรยากาศในองค์กร

ความยึดมั่นผูกพันต่องาน (Work engagement) หรือพันธะสัญญาทางใจในงาน เป็นสภาวะจิตหรือความรู้สึกเชิงบวกของบุคลากรที่มีความภาคภูมิใจ เต็มใจทำงานที่ได้รับมอบหมายอย่างสุดกำลังความสามารถของตน โดยมุ่งหวังว่าจะสามารถปฏิบัติงานอย่างมีประสิทธิภาพเพื่อประโยชน์แห่งตนและองค์กร (Dechawatanapaisal, 2016) หรืออาจกล่าวได้ว่าเป็นสภาวะจิตที่พร้อมใช้พลังงานส่วนบุคคลควบคู่กันไปทั้งพลังงานด้านร่างกาย อารมณ์และการรู้คิด ในการสร้างประสบการณ์หรือประสิทธิภาพในการทำงาน (Christian, Garza, & Sluaghter, 2011) ทั้งนี้มีผู้เสนอว่าความยึดมั่นผูกพันต่องานมีคุณลักษณะ 3 ประการ ได้แก่ 1) ความกระตือรือร้น (Vigor) คือมีความเต็มใจที่จะทุ่มเทความพยายามของตนเพื่อการทำงาน มีความอดทนและสามารถเผชิญหน้ากับความยากลำบากในการทำงานได้ 2) ความทุ่มเทอุทิศตน (Dedication) คือการให้ความสำคัญต่องาน มีแรงบันดาลใจ ความภาคภูมิใจและรู้สึกท้าทายในการทำงาน 3) ความจดจ่อใส่ใจในงาน (Absorption) คือการมีสมาธิจดจ่ออยู่กับงาน (Schaufeli, Salanova, Gonzalez-Roma, & Bakker, 2002)

จากการทบทวนวรรณกรรมผู้วิจัยพบว่านักวิจัยส่วนใหญ่ให้ความเห็นว่าความยึดมั่นผูกพันต่องานเป็นภาวะเชิงบวกที่ทำให้บุคลากรทุ่มเททั้งพลังกาย พลังใจและทักษะความสามารถในการทำงานอย่างเต็มกำลังเพื่อบรรลุผลสำเร็จแห่งงานที่อยู่ในความรับผิดชอบ จากงานวิจัยของ

Meng & Berger (2019) เก็บข้อมูลจากกลุ่มตัวอย่างผู้เชี่ยวชาญด้านงานประชาสัมพันธ์ที่มีประสบการณ์เป็นผู้จัดการระดับสูงและระดับกลางในสหรัฐอเมริกาจำนวน 838 คน พบว่าวัฒนธรรมองค์กรที่มุ่งเน้นการสนับสนุนและประสิทธิภาพของผู้นำมีอิทธิพลทางตรงเชิงบวกต่อความยึดมั่นผูกพันต่องานและความไว้วางใจ มีอิทธิพลทางอ้อมเชิงบวกต่อความพึงพอใจในงานและยืนยันผลว่าความยึดมั่นผูกพันต่องานและความไว้วางใจมีอิทธิพลทางตรงเชิงบวกต่อความพึงพอใจในงาน สอดคล้องกับงานวิจัยของ Moura, Orgambidez-Ramos, & Goncalves (2014) ซึ่งพบว่าปัจจัยความเครียดด้านความคลุมเครือในบทบาทและความขัดแย้งของบทบาทมีความสัมพันธ์เชิงลบต่อความพึงพอใจในงานและความยึดมั่นผูกพันต่องาน ในขณะที่ความยึดมั่นผูกพันต่องานมีความสัมพันธ์เชิงบวกต่อความพึงพอใจในงาน

จากการศึกษา ผู้วิจัยนิยามความหมายของความยึดมั่นผูกพันต่องานสำหรับงานวิจัยนี้ว่า เป็นภาวะเชิงบวกที่พนักงานในธุรกิจตัวแทนบริหารจัดการขนส่งสินค้าระหว่างประเทศมีต่องาน เช่น ความกระตือรือร้น ความทุ่มเทพยายาม การให้ความสำคัญต่องาน มีแรงบันดาลใจและความภูมิใจในงานที่ทำ มีความจดจ่อใส่ใจรับผิดชอบต่อการปฏิบัติหน้าที่อย่างสุดกำลังความสามารถ และจะใช้แบบวัด UWES-9 ที่ออกแบบโดย Schaufeli, Bakker, & Salanova (2006) จำนวน 9 ข้อ โดยวัดจาก 3 องค์ประกอบ ได้แก่ ความกระตือรือร้นในงาน ความทุ่มเทอุทิศตนและความจดจ่อใส่ใจในงาน

ความพึงพอใจในงาน (Job satisfaction) คือ การตอบสนองด้านจิตวิทยาต่องานของตนเอง ประกอบด้วย การตอบสนองจากองค์ความรู้ (การประเมิน) จากอารมณ์และพฤติกรรม หมายถึงสภาวะทางปัญญาและสภาวะอารมณ์ภายในที่เข้าถึงได้โดยการตอบสนองทางวาจา ทางพฤติกรรมและทางอารมณ์อื่นๆ ซึ่งผลการตอบสนองจัดเป็นดี-ไม่ดี เชิงบวก-เชิงลบ อาจประเมินองค์ความรู้จากคุณสมบัติหรือลักษณะของงาน การตอบสนองทางอารมณ์ต่องานและการตอบสนองทางพฤติกรรม ประเมินโดยลักษณะพฤติกรรม ความตั้งใจและพฤติกรรมที่เกิดขึ้นก่อนหน้าในการปฏิบัติงาน (Hulin & Judge, 2003) ขณะที่ Ivanevich, Konopaske, & Matterson (2014) อธิบายความพึงพอใจในงานอย่างกระชับว่าเป็นความรู้สึก

ความเชื่อและทัศนคติที่พนักงานมีต่องาน กล่าวได้ว่าความพึงพอใจในงานว่าเป็นทัศนคติ ความรู้สึกของพนักงานที่มีต่องาน โดยพิจารณาจากเนื้อหาของงานที่รับผิดชอบและองค์ประกอบแวดล้อมที่เกี่ยวข้องกับการทำงาน หากพนักงานมีทัศนคติความรู้สึกที่ดีต่องานที่ทำและองค์ประกอบอื่นๆที่เกี่ยวข้องจะทำให้เกิดความพึงพอใจในงาน

การศึกษาของ Anis & Emil (2022) ศึกษาเรื่องผลกระทบของความเครียดในการทำงานต่อพฤติกรรมการทำงานที่เบี่ยงเบน โดยมีตัวแปรกลางคือความพึงพอใจในงาน จากกลุ่มตัวอย่างพนักงานบริษัทเอกชนในอียิปต์จำนวน 403 คน พบว่าความเครียดในการทำงานมีความสัมพันธ์เชิงลบต่อความพึงพอใจในงานและความพึงพอใจในงานมีความสัมพันธ์เชิงลบต่อพฤติกรรมการทำงานที่เบี่ยงเบน แต่ความเครียดในการทำงานกลับไม่มีอิทธิพลทางตรงต่อพฤติกรรมการทำงานที่เบี่ยงเบน ซึ่งผลการศึกษานี้สอดคล้องกับการศึกษาของ Alias, Rosdi, & Khan (2017) ศึกษากลุ่มตัวอย่างพนักงานสายสนับสนุนในองค์กรของรัฐในประเทศมาเลเซียที่ตอบแบบสอบถามครบสมบูรณ์จำนวน 429 คน พบว่าลักษณะเฉพาะบุคคล (บุคลิกภาพความซื่อตรง บุคลิกภาพมีความยินยอมเห็นใจและอารมณ์เชิงลบ) มีอิทธิพลทางตรงต่อพฤติกรรมที่เบี่ยงเบนและความพึงพอใจในงาน และความพึงพอใจในงานมีอิทธิพลเชิงลบต่อพฤติกรรมที่เบี่ยงเบน

ในงานวิจัยนี้ ความพึงพอใจในงาน หมายถึงทัศนคติและความรู้สึกที่พนักงานในธุรกิจตัวแทนบริหารจัดการขนส่งสินค้าระหว่างประเทศมีต่องานและองค์ประกอบอื่นๆที่เกี่ยวข้องกับงานที่ตนรับผิดชอบ หากทัศนคติและความรู้สึกเชิงบวกแสดงว่าพนักงานมีความพึงพอใจในงาน วัดด้วยแบบวัดซึ่งมีพื้นฐานมาจากแบบวัดในงานวิจัยของ Greehirun (2007) จำนวน 12 ข้อ โดยวัดจาก 5 องค์ประกอบ ได้แก่ ด้านโอกาสความก้าวหน้า ด้านลักษณะงานที่ทำ ด้านความสัมพันธ์ระหว่างบุคคล ด้านสภาพการทำงานและด้านค่าจ้างและผลประโยชน์ตอบแทน

กรอบแนวคิดการวิจัย

จากการทบทวนวรรณกรรมที่เกี่ยวข้อง ผู้วิจัยกำหนดกรอบแนวคิดการวิจัยในรูปแบบโมเดลความสัมพันธ์เชิงสาเหตุของปัจจัยที่มีอิทธิพลต่อพฤติกรรมการทำงานที่เบี่ยงเบนของพนักงานในธุรกิจตัวแทนบริหารจัดการขนส่ง

สินค้าระหว่างประเทศ เพื่อนำไปตรวจสอบความสอดคล้องของโมเดลที่พัฒนาขึ้นกับข้อมูลเชิงประจักษ์ในรูปแบบโมเดล สมการโครงสร้าง ดังภาพที่ 2

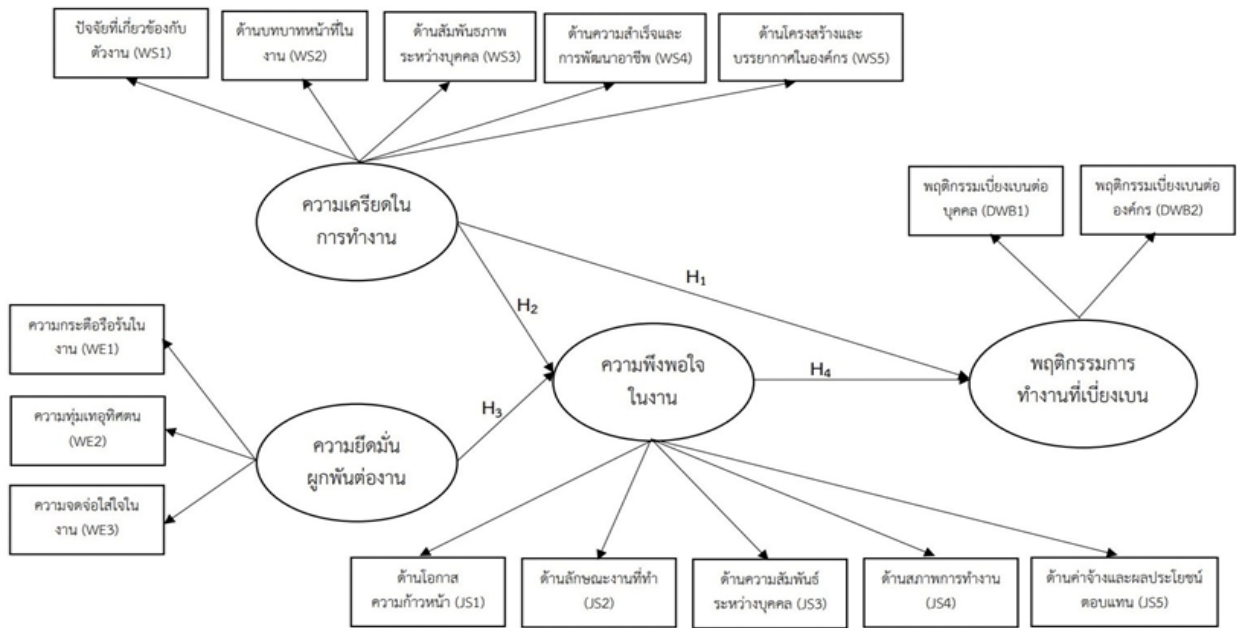

ภาพ 2 กรอบแนวคิดการวิจัย

สมมติฐานการวิจัย

จากกรอบแนวคิดดังกล่าวจึงนำไปสู่สมมติฐานการวิจัย ดังนี้

สมมติฐานที่ 1 (H₁): ความเครียดในการทำงานมีอิทธิพลทางตรงเชิงบวกต่อพฤติกรรมการทำงานที่เบี่ยงเบน

สมมติฐานที่ 2 (H₂): ความเครียดในการทำงานมีอิทธิพลทางตรงเชิงลบต่อความพึงพอใจในงาน

สมมติฐานที่ 3 (H₃): ความยึดมั่นผูกพันต่องานมีอิทธิพลทางตรงเชิงบวกต่อความพึงพอใจในงาน

สมมติฐานที่ 4 (H₄): ความพึงพอใจในงานมีอิทธิพลทางตรงเชิงลบต่อพฤติกรรมการทำงานที่เบี่ยงเบน

วิธีดำเนินการวิจัย

ประชากรและกลุ่มตัวอย่าง

ประชากรในการวิจัยคือพนักงานในธุรกิจตัวแทนบริหารจัดการขนส่งสินค้าระหว่างประเทศ ในเขตกรุงเทพมหานคร ที่มีประสบการณ์ทำงาน 1 ปีขึ้นไป เนื่องจากประชากรนับจำนวนได้ไม่แน่นอน (Infinite population) ผู้วิจัยจึงกำหนดขนาดตัวอย่างสำหรับการวิเคราะห์โมเดลความสัมพันธ์เชิงสาเหตุแบบมีตัวแปร

แฝง โดยใช้หลักเกณฑ์ขนาดตัวอย่างที่เหมาะสมควรเป็น 10 - 20 เท่าของ 1 ตัวแปรสังเกตได้ (Hair et al., 2010) งานวิจัยนี้มีจำนวนตัวแปรสังเกตจำนวน 15 ตัวแปร สามารถคำนวณจำนวนขนาดตัวอย่างได้คือ 15 x 20 = 300 ดังนั้น จึงกำหนดขนาดตัวอย่างไม่น้อยกว่า 300 ตัวอย่าง เนื่องจากผู้วิจัยไม่ทราบจำนวนประชากรที่แน่นอน ดังนั้น ผู้วิจัยจึงเลือกเก็บรวบรวมด้วยวิธีการสุ่มตัวอย่างแบบไม่มีความน่าจะเป็น (Nonprobability sampling) วิธีการแบบ สโนว์บอล (Snowball sampling) หรือการสุ่มแบบส่งต่อ

เครื่องมือที่ใช้ในการวิจัย

งานวิจัยนี้ใช้แบบสอบถาม (Questionnaires) เป็นเครื่องมือในการวิจัย โดยแบบสอบถามจำแนกเป็น 5 ส่วน ดังนี้ ส่วนที่ 1) แบบสอบถามข้อมูลทั่วไปของผู้ตอบแบบสอบถาม เป็นแบบสอบถามชนิดปลายปิด แบบสำรวจรายการให้ผู้ตอบแบบสอบถามเลือกตอบ มีข้อคำถาม 6 ข้อ ได้แก่ เพศ อายุ ระดับการศึกษา รายได้ต่อเดือน ระดับหน้าที่การปฏิบัติงานปัจจุบันและอายุการทำงานในธุรกิจตัวแทนบริหารจัดการขนส่งสินค้าระหว่างประเทศ ส่วนที่ 2) แบบสอบถามปลายปิดเกี่ยวกับระดับความเครียดในการทำงานประกอบด้วยข้อคำถาม 14 ข้อ ส่วนที่ 3)

แบบสอบถามปลายปิดเกี่ยวกับระดับความยึดมั่นผูกพันต่อ งาน ประกอบด้วยข้อคำถาม 9 ข้อ ส่วนที่ 4) แบบสอบถาม ปลายปิดเกี่ยวกับระดับความพึงพอใจในงาน ประกอบด้วย ข้อคำถาม 12 ข้อ ทั้งนี้แบบสอบถามส่วนที่ 2 3 และ 4 ประเมินตามมาตรวัดของลิเคิร์ต (Likert Scales) วัดระดับ ความคิดเห็นเป็นระดับคะแนน 5 ระดับ ได้แก่ 5=เห็นด้วย มากที่สุด 4=เห็นด้วยมาก 3=เห็นด้วยปานกลาง 2=เห็น ด้วยน้อย 1=เห็นด้วยน้อยที่สุด ตามลำดับ และส่วนที่ 5) แบบสอบถามปลายปิดเกี่ยวกับระดับพฤติกรรมการทำงาน ที่เป็ยงเบน ประกอบด้วยข้อคำถาม 10 ข้อ ประเมินตาม มาตรวัดของลิเคิร์ต (Likert Scales) วัดระดับความคิดเห็น เป็นระดับคะแนน 5 ระดับ ได้แก่ 5=ทำเสมอๆ 4=ทำบ่อย ครั้ง 3=ทำบางครั้ง 2=ไม่ค่อยได้ทำ 1=ไม่เคยทำเลย

เครื่องมือผ่านการตรวจสอบความเที่ยงตรงเชิง เนื้อหาจากผู้เชี่ยวชาญ 3 ท่าน ซึ่งค่าดัชนีความสอดคล้อง ต้องมีค่าเท่ากับหรือมากกว่า 0.50 จากการตรวจสอบพบว่าค่าดัชนีความสอดคล้องระหว่างข้อคำถามรายข้อกับ จุดประสงค์ (IOC) ของข้อคำถามทุกข้อมีค่าเท่ากับ 1.00 แสดงว่าข้อคำถามมีความสอดคล้องกับวัตถุประสงค์และ เนื้อหา รวมทั้งตรวจสอบด้วยวิธีหาค่าสัมประสิทธิ์แอลฟา ของ Cronbach พบว่า มีค่าความเชื่อมั่น (α) ข้อคำถาม เกี่ยวกับระดับความเครียดในการทำงานเท่ากับ 0.93 ข้อ คำถามเกี่ยวกับระดับความยึดมั่นผูกพันต่องานเท่ากับ 0.95 ข้อคำถามเกี่ยวกับระดับความพึงพอใจในงานเท่ากับ 0.90 และข้อคำถามเกี่ยวกับระดับพฤติกรรมการทำงานที่เป็ยง เบนเท่ากับ 0.91 ซึ่งทั้งหมดมีค่าความเชื่อมั่นสูงกว่า 0.70 ดังนั้น จึงเป็นค่าที่เหมาะสมและสามารถนำไปใช้เพื่อการ เก็บรวบรวมข้อมูลการวิจัยได้

การเก็บรวบรวมข้อมูล

ผู้วิจัยใช้แบบสอบถามออนไลน์ในรูปแบบของ Google Form ส่งผ่านช่องทางออนไลน์ เช่น อีเมล ไลน์ เฟซบุ๊ก เป็นต้น เริ่มจากผู้วิจัยส่งแบบสอบถามให้กับบุคคล ซึ่งทำงานในธุรกิจตัวแทนรับจัดการขนส่งสินค้าระหว่าง ประเทศที่มีคุณลักษณะตรงกับกลุ่มตัวอย่างที่ผู้วิจัยรู้จัก จากนั้นจึงขอความร่วมมือจากผู้ตอบแบบสอบถามซึ่งทำงาน ในธุรกิจตัวแทนรับจัดการขนส่งสินค้าระหว่างประเทศช่วย ส่งต่อลิงค์แบบสอบถามต่อ ๆ ไปให้กับเพื่อนร่วมงานหรือ บุคคลรู้จักในอาชีพเดียวกัน จนกระทั่งได้แบบสอบถามตอบ

กลับจำนวน 303 ตัวอย่าง ทั้งนี้แบบสอบถามกำหนดคำถาม คัดกรองไว้ว่าผู้ตอบแบบสอบถามจะต้องเป็นผู้ที่ทำงานใน ธุรกิจตัวแทนรับจัดการขนส่งสินค้าระหว่างประเทศอย่าง น้อย 1 ปีขึ้นไป

สถิติที่ใช้ในการวิเคราะห์ข้อมูล

สถิติที่ใช้ในการวิเคราะห์ข้อมูล ได้แก่ ค่าสถิติพื้นฐาน การแจกแจงความถี่ ร้อยละ การวิเคราะห์ค่าเฉลี่ย เลขคณิต (Mean) ค่าส่วนเบี่ยงเบนมาตรฐาน (Standard Deviation: SD) ค่าความเบ้ (Skewness: SK) และค่าความ โด่ง (Kurtosis: KU) หาค่าสัมประสิทธิ์สหสัมพันธ์ รวมทั้งการ วิเคราะห์องค์ประกอบเชิงยืนยันและการทดสอบสมมติฐาน ด้วยการวิเคราะห์โมเดลสมการโครงสร้าง (Structure Equation Modelling: SEM)

ผลการวิจัย

1) ผลการวิเคราะห์ลักษณะข้อมูลทั่วไปของกลุ่ม ตัวอย่าง ผู้ตอบแบบสอบถามที่เป็นกลุ่มตัวอย่างส่วนใหญ่ เป็นเพศหญิง (ร้อยละ 59.41) อายุระหว่าง 31 – 35 ปีเป็น ส่วนใหญ่ (ร้อยละ 30.03) รองลงมาอยู่ในช่วงอายุระหว่าง 26 – 30 ปี (ร้อยละ 27.39) ด้านระดับการศึกษาพบว่า ส่วนใหญ่มีการศึกษาระดับปริญญาตรี (ร้อยละ 82.51) รายได้ต่อเดือน อยู่ระหว่าง 15,001 – 25,000 บาท เป็น ส่วนใหญ่ (ร้อยละ 50.17) รองลงมาอยู่ระหว่าง 25,001 – 35,000 บาท (ร้อยละ 27.39) เมื่อจำแนกตามระดับ หน้าที่การปฏิบัติงานปัจจุบันพบว่าส่วนใหญ่ปฏิบัติงานใน ฝ่ายเจ้าหน้าที่ลูกค้าสัมพันธ์ (Customer service) (ร้อยละ 42.24) รองลงมาคือฝ่ายเจ้าหน้าที่เอกสาร (Document) (ร้อยละ 33.33) พิจารณาจำแนกตามอายุการทำงานใน ธุรกิจตัวแทนรับจัดการขนส่งสินค้าระหว่างประเทศพบว่า ส่วนใหญ่มีประสบการณ์ทำงานระหว่าง 1 – 3 ปี (ร้อยละ 33.66) รองลงมา มีประสบการณ์ทำงาน 3 - 5 ปี (ร้อยละ 30.69)

2) ผลการวิเคราะห์ค่าสถิติพื้นฐานของตัวแปร ผลการวิเคราะห์พบว่า ความเครียดจากการทำงานมีค่า เฉลี่ยรวมเท่ากับ 3.22 (ระดับปานกลาง) พบว่าปัจจัยที่ เกี่ยวข้องกับตัวงานมีค่าเฉลี่ยมากที่สุด รองลงมาได้แก่ ด้าน บทบาทหน้าที่ในงาน ด้านสัมพันธ์ระหว่างบุคคล ด้าน ความสำเร็จและการพัฒนาอาชีพและด้านโครงสร้างและ

บรรยากาศในองค์กรตามลำดับความยึดมั่นผูกพันต่องาน มีค่าเฉลี่ยรวมเท่ากับ 3.60 (ระดับมาก) พบว่าด้านความจดจ่อใส่ใจในงานมีค่าเฉลี่ยมากที่สุด รองลงมาได้แก่ ความทุ่มเทอุทิศตนและความกระตือรือร้นในงานตามลำดับ ความพึงพอใจในงานมีค่าเฉลี่ยรวมเท่ากับ 3.67 (ระดับมาก) พบว่าด้านสภาพการทำงานมีค่าเฉลี่ยมากที่สุด รองลงมาเรียงตามลำดับ ได้แก่ ด้านความสัมพันธ์ระหว่างบุคคล ด้านลักษณะงานที่ทำ ด้านค่าจ้างและผลประโยชน์ตอบแทน และด้านโอกาสความก้าวหน้า พฤติกรรมการทำงานที่

เบี่ยงเบนมีค่าเฉลี่ยรวมเท่ากับ 1.92 (ระดับน้อย) พบว่าพฤติกรรมเบี่ยงเบนต่อองค์กรมีค่าเฉลี่ยมากที่สุด รองลงมาได้แก่พฤติกรรมเบี่ยงเบนต่อบุคคล สำหรับผลการวิเคราะห์หาค่าส่วนเบี่ยงเบนมาตรฐานอยู่ระหว่าง 0.97 – 0.64 มีค่าน้อยกว่า 1 ซึ่งเป็นเกณฑ์ที่เหมาะสม เมื่อพิจารณาค่าความเบี่ยงเบนในช่วง -0.848 ถึง 1.143 ส่วนค่าความโด่งอยู่ในช่วง -0.371 – 1.348 สรุปได้ว่าข้อมูลของตัวแปรมีการแจกแจงแบบโค้งปกติ

ตาราง 1

แสดงผลการวิเคราะห์ค่าสถิติพื้นฐานของตัวแปร

ตัวแปร	ค่าเฉลี่ย (Mean)	ระดับความคิดเห็น	ค่าเบี่ยงเบนมาตรฐาน (SD)
ด้านความเครียดในการทำงาน			
ปัจจัยที่เกี่ยวข้องกับตัวงาน (WS1)	3.59	มาก	0.81
ด้านบทบาทหน้าที่ในงาน (WS2)	3.43	มาก	0.86
ด้านสัมพันธภาพระหว่างบุคคล (WS3)	3.25	ปานกลาง	0.82
ด้านความสำเร็จและการพัฒนาอาชีพ (WS4)	3.03	ปานกลาง	0.92
ด้านโครงสร้างและบรรยากาศในองค์กร (WS5)	2.80	ปานกลาง	0.88
ด้านความยึดมั่นผูกพันต่องาน			
ความกระตือรือร้นในงาน (WE1)	3.39	ปานกลาง	0.79
ความทุ่มเทอุทิศตน (WE2)	3.62	มาก	0.80
ความจดจ่อใส่ใจในงาน (WE3)	3.80	มาก	0.79
ด้านความพึงพอใจในงาน			
ด้านโอกาสความก้าวหน้า (JS1)	3.30	ปานกลาง	0.97
ด้านลักษณะงานที่ทำ (JS2)	3.70	มาก	0.74
ด้านความสัมพันธ์ระหว่างบุคคล (JS3)	3.80	มาก	0.77
ด้านสภาพการทำงาน (JS4)	3.87	มาก	0.77
ด้านค่าจ้างและผลประโยชน์ตอบแทน (JS5)	3.57	มาก	0.88
ด้านพฤติกรรมการทำงานที่เบี่ยงเบน			
พฤติกรรมเบี่ยงเบนต่อบุคคล (DWB1)	1.80	น้อยที่สุด	0.65
พฤติกรรมเบี่ยงเบนต่อองค์กร (DWB2)	2.03	น้อย	0.64

3) ผลการวิเคราะห์ค่าสัมประสิทธิ์สหสัมพันธ์ ผลการวิเคราะห์พบว่าตัวแปรสังเกตได้ทั้ง 15 ตัวแปร ตัวแปรทุกคู่มีค่าสัมประสิทธิ์สหสัมพันธ์อย่างมีนัยสำคัญทางสถิติที่ระดับ 0.01 อยู่ระหว่าง -0.252 ถึง 0.780 แสดงให้เห็นว่าตัวแปรสังเกตได้ในโมเดลความสัมพันธ์เชิงสาเหตุของปัจจัยความเครียดในการทำงาน ความยึดมั่นผูกพันต่องานและความพึงพอใจในงานที่มีต่อพฤติกรรมการทำงานที่เบี่ยงเบน มีความเหมาะสมที่จะนำไปวิเคราะห์โมเดลต่อไป เนื่องจากตัวแปรที่สังเกตได้ที่อยู่ในกลุ่มเดียวกัน มีค่าความสัมพันธ์ไม่เกิน 0.90 (Hair, Black, Babin, & Anderson, 2013)

4) ผลการตรวจสอบโมเดลความสัมพันธ์เชิงสาเหตุ ที่พัฒนาขึ้นตามสมมติฐานกับข้อมูลเชิงประจักษ์ ผลการวิเคราะห์องค์ประกอบเชิงยืนยัน (Confirmatory Factor Analysis: CFA) เพื่อตรวจสอบความตรงเชิงโครงสร้าง (Construct Validity) ขององค์ประกอบในแต่ละตัวแปรแฝงที่อยู่ในโมเดลว่าเป็นองค์ประกอบที่แท้จริงตามทฤษฎีและแนวคิดที่ได้ศึกษามา โดยวิเคราะห์โมเดลด้วยโปรแกรม AMOS ผลการวิเคราะห์องค์ประกอบเชิงยืนยันของโมเดลการวัดตัวแปรแฝงทั้ง 4 ตัวแปร ดังภาพที่ 3

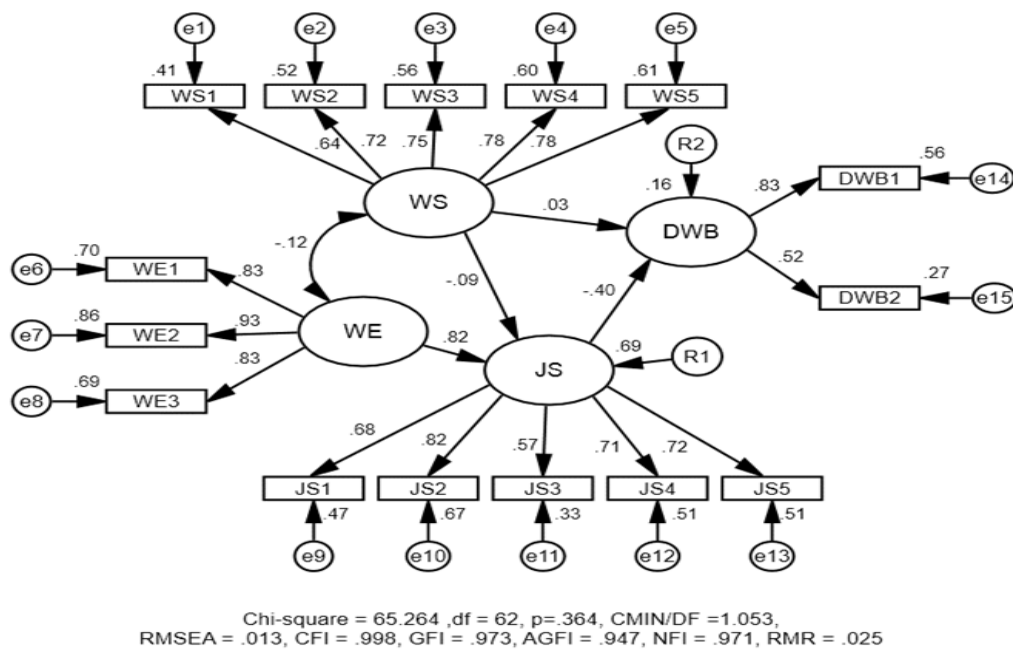

ภาพ 3 แสดงเส้นทางการความสัมพันธ์โมเดลสมการโครงสร้างปัจจัยเชิงสาเหตุ

โมเดลการวัดความเครียดในการทำงาน (WS) ปรากฏว่ามีความสอดคล้องกับข้อมูลเชิงประจักษ์ พิจารณาจากค่า χ^2/df เท่ากับ 0.017, ค่า p เท่ากับ 0.896, ค่า GFI, ค่า CFI, ค่า AGFI และค่า NFI เท่ากับ 1.000 ค่า RMSEA เท่ากับ 0.000 ค่า RMR เท่ากับ 0.001

โมเดลการวัดความยึดมั่นผูกพันต่องาน (WE) ปรากฏว่ามีความสอดคล้องกับข้อมูลเชิงประจักษ์ พิจารณาจากค่า χ^2 มีค่าเท่ากับ 0, องศาอิสระ (df) มีค่าเท่ากับ 0 เนื่องจากเป็นโครงสร้างที่อิ่มตัว (Saturate model), ค่า GFI, ค่า CFI และค่า NFI เท่ากับ 1.000

โมเดลการวัดความพึงพอใจในงาน (JS) ปรากฏว่ามีความสอดคล้องกับข้อมูลเชิงประจักษ์ พิจารณาจากค่า χ^2/df เท่ากับ 1.180, ค่า p เท่ากับ 0.317, ค่า GFI เท่ากับ 0.994, ค่า CFI เท่ากับ 0.999, ค่า AGFI เท่ากับ 0.976, ค่า NFI เท่ากับ 0.991 ค่า RMSEA เท่ากับ 0.024 และค่า RMR เท่ากับ 0.013

โมเดลการวัดพฤติกรรมการทำงานที่เบี่ยงเบน ปรากฏว่ามีความสอดคล้องกับข้อมูลเชิงประจักษ์ พิจารณาจากค่า χ^2 มีค่าเท่ากับ 0, องศาอิสระ (df) มีค่าเท่ากับ 0 เนื่องจากเป็นโครงสร้างที่อิ่มตัว (Saturate model), ค่า GFI, ค่า CFI และค่า NFI เท่ากับ 1.000

ทั้งนี้ ตัวแปรได้มาจากการทบทวนวรรณกรรมที่ปรากฏในโมเดลมีความสอดคล้องกับข้อมูลเชิงประจักษ์ดังที่กล่าว พิจารณาตามเกณฑ์ของ Schumacker & Lomax

(2012) ผลการพิจารณาดังนี้แสดงความสอดคล้องไว้ดังตาราง 2

ตาราง 2

แสดงผลการวิเคราะห์ค่าดัชนีความสอดคล้องของโมเดลความสัมพันธ์เชิงสาเหตุ

ค่าดัชนีความสอดคล้อง	เกณฑ์ในการพิจารณา	ค่าที่วัดได้	ผลการวิเคราะห์
ค่าสถิติไคสแควร์ Chi-square: χ^2	$p \geq 0.05$	0.364	ผ่านเกณฑ์
ค่าไคสแควร์สัมพันธ์ χ^2/df	$\chi^2/df \leq 2.00$	1.053	ผ่านเกณฑ์
ค่าดัชนีวัดระดับความสอดคล้องกลมกลืน	$GFI \geq 0.90$	0.973	ผ่านเกณฑ์
ค่าดัชนีวัดความสอดคล้องกลมกลืนเชิงสัมพัทธ์	$CFI \geq 0.90$	0.998	ผ่านเกณฑ์
ค่าดัชนีวัดระดับความสอดคล้องกลมกลืนที่ปรับแก้แล้ว	$AGFI \geq 0.90$	0.947	ผ่านเกณฑ์
ค่าดัชนีวัดระดับความเหมาะสมพอดีเชิงเกณฑ์	$NFI \geq 0.90$	0.971	ผ่านเกณฑ์
ค่าดัชนีรากของค่าเฉลี่ยกำลังสองของการประมาณค่าความคลาดเคลื่อน	$RMSEA \leq 0.05$	0.013	ผ่านเกณฑ์
ค่าดัชนีรากของค่าเฉลี่ยกำลังสองของส่วนที่เหลือ	$RMR \leq 0.05$	0.025	ผ่านเกณฑ์

จากตารางที่ 2 ปรากฏว่าองค์ประกอบโมเดลตามสมมติฐานมีความสอดคล้องกับข้อมูลเชิงประจักษ์อยู่ในเกณฑ์ที่ยอมรับได้ โดยพิจารณาจากผลการตรวจสอบค่า $p\text{-value} = 0.364$, $\chi^2/df = 1.053$, $GFI = 0.973$, $CFI = 0.998$, $AGFI = 0.947$, $NFI = 0.971$, $RMSEA = 0.013$, $RMR = 0.025$

จากภาพที่ 3 ผลการวิเคราะห์โมเดลความสัมพันธ์เชิงสาเหตุ พบว่าตัวแปรแฝงที่มีอิทธิพลต่อความพึงพอใจในงาน ได้แก่ ความเครียดในการทำงาน เมื่อพิจารณาค่าน้ำหนักองค์ประกอบพบว่าตัวแปรสังเกตได้ในแต่ละตัวแปรแฝงความเครียดในการทำงานมีค่าน้ำหนักองค์ประกอบเป็นบวก มีค่าอยู่ระหว่าง 0.64 – 0.78 มีค่าคลาดเคลื่อนมาตรฐานอยู่ในช่วง 0.41 – 0.61 โดยตัวแปรสังเกตได้ที่มีค่าน้ำหนักองค์ประกอบมาตรฐานมากที่สุดคือด้านความสำเร็จและการพัฒนาอาชีพ (WS4) และด้านโครงสร้างและบรรยากาศในองค์กร (WS5) มีค่าน้ำหนักองค์ประกอบเท่ากับ 0.78 รองลงมาคือด้านสัมพันธภาพระหว่างบุคคล (WS3) มีค่าน้ำหนักองค์ประกอบเท่ากับ 0.75 ด้านบทบาทหน้าที่ในงาน (WS2) มีค่าน้ำหนักองค์ประกอบเท่ากับ 0.72 และด้านปัจจัยที่เกี่ยวข้องกับตัวงาน (WS1) มีค่าน้ำหนักองค์ประกอบเท่ากับ 0.64

ด้านตัวแปรแฝงความยึดมั่นผูกพันต่องานที่มีอิทธิพลต่อความพึงพอใจในงาน เมื่อพิจารณาค่าน้ำหนักองค์ประกอบพบว่าตัวแปรสังเกตได้ของความยึดมั่นผูกพันต่องานมีค่าน้ำหนักองค์ประกอบเป็นบวก มีค่าอยู่ระหว่าง 0.83 – 0.93 มีค่าความคลาดเคลื่อนมาตรฐานอยู่ในช่วง 0.69 – 0.86 ซึ่งตัวแปรสังเกตได้ที่มีค่าน้ำหนักองค์ประกอบมากที่สุดคือความทุ่มเทอุทิศตน (WE2) มีค่าเท่ากับ 0.93 ในขณะที่ตัวแปรสังเกตได้ความกระตือรือร้น (WE1) และความจดจ่อใส่ใจในงาน (WE3) มีค่าน้ำหนักองค์ประกอบเท่ากับ 0.83

เมื่อพิจารณาส่วนของตัวแปรแฝงความพึงพอใจในงานที่มีอิทธิพลต่อพฤติกรรมการทำงานที่เบี่ยงเบน ตัวแปรสังเกตได้แต่ละตัวในตัวแปรแฝงความพึงพอใจในงานมีค่าน้ำหนักองค์ประกอบเป็นบวก มีค่าอยู่ระหว่าง 0.57 – 0.82 มีค่าความคลาดเคลื่อนมาตรฐานอยู่ในช่วง 0.33 – 0.67 ตัวแปรสังเกตได้ของความพึงพอใจในงานที่มีค่าน้ำหนักองค์ประกอบมากที่สุดคือด้านลักษณะงานที่ทำ (JS2) รองลงมาคือด้านค่าจ้างและผลประโยชน์ตอบแทน (JS5) ด้านสภาพการทำงาน (JS4) ด้านโอกาสความก้าวหน้า (JS1) และด้านความสัมพันธ์ระหว่างบุคคล (JS3) มีค่าน้ำหนักองค์ประกอบเท่ากับ 0.82, 0.72, 0.72, 0.68 และ 0.57 ตามลำดับ

ตาราง 3

ค่าสัมประสิทธิ์อิทธิพลโมเดลความสัมพันธ์เชิงสาเหตุ

ตัวแปรเหตุ	ตัวแปรผล					
	ความพึงพอใจในงาน (JS)			พฤติกรรมการทำงานที่เบี่ยงเบน (DWB)		
	DE	IE	TE	DE	IE	TE
ความเครียดในการทำงาน (WS)	-0.09*	-	-0.09*	0.03	0.04	0.07
ความยึดมั่นผูกพันต่องาน (WE)	0.82**	-	0.82**	-	-0.32**	-0.32**
ความพึงพอใจในงาน (JS)	-	-	-	-0.40**	-	-0.40**

หมายเหตุ: p < 0.05, ** p < 0.01, TE = อิทธิพลรวม, DE = อิทธิพลทางตรง, IE = อิทธิพลทางอ้อม

จากตารางที่ 3 ผลการวิเคราะห์ค่าสัมประสิทธิ์อิทธิพลรวมของตัวแปรแฝงในโมเดล พบว่าตัวแปรแฝงที่มีค่าสัมประสิทธิ์อิทธิพลต่อความพึงพอใจในงานมากที่สุดคือความยึดมั่นผูกพันต่องาน มีค่าเท่ากับ 0.82 อย่างมีนัยสำคัญทางสถิติที่ระดับ 0.01 รองลงมาคือความเครียดในการทำงาน มีค่าเท่ากับ -0.09 อย่างมีนัยสำคัญทางสถิติที่ระดับ 0.05 ขณะที่ตัวแปรแฝงที่มีค่าสัมประสิทธิ์อิทธิพลรวมต่อพฤติกรรมการทำงานที่เบี่ยงเบนมากที่สุดคือความพึงพอใจในงาน มีค่าเท่ากับ -0.40 อย่างมีนัยสำคัญทางสถิติที่ระดับ 0.01 รองลงมาคือความยึดมั่นผูกพันต่องาน

ส่งอิทธิพลทางอ้อมผ่านความพึงพอใจในงาน มีค่าเท่ากับ -0.32 อย่างมีนัยสำคัญทางสถิติที่ระดับ 0.01

5) ผลการทดสอบสมมติฐาน พบว่าความเครียดในการทำงานไม่มีอิทธิพลทางตรงเชิงบวกต่อพฤติกรรมการทำงานที่เบี่ยงเบนแต่มีอิทธิพลทางตรงเชิงลบต่อความพึงพอใจในงาน ในขณะที่ความยึดมั่นผูกพันต่องานมีอิทธิพลทางตรงเชิงบวกต่อความพึงพอใจในงาน และความพึงพอใจในงานมีอิทธิพลทางตรงเชิงลบต่อพฤติกรรมการทำงานที่เบี่ยงเบน ดังสรุปไว้ในตารางที่ 4

ตาราง 4

สรุปผลการทดสอบสมมติฐาน

ข้อที่	สมมติฐาน	ผลการทดสอบ
สมมติฐานที่ 1	ความเครียดในการทำงานมีอิทธิพลทางตรงเชิงบวกต่อพฤติกรรมการทำงานที่เบี่ยงเบน	ไม่สอดคล้องกับสมมติฐาน
สมมติฐานที่ 2	ความเครียดในการทำงานมีอิทธิพลทางตรงเชิงลบต่อความพึงพอใจในงาน	สอดคล้องกับสมมติฐาน
สมมติฐานที่ 3	ความยึดมั่นผูกพันต่องานมีอิทธิพลทางตรงเชิงบวกต่อความพึงพอใจในงาน	สอดคล้องกับสมมติฐาน
สมมติฐานที่ 4	ความพึงพอใจในงานมีอิทธิพลทางตรงเชิงลบต่อพฤติกรรมการทำงานที่เบี่ยงเบน	สอดคล้องกับสมมติฐาน

การอภิปรายผล

ผลการศึกษาพฤติกรรมการทำงานที่เบี่ยงเบนของพนักงานในธุรกิจรับจัดการขนส่งสินค้าระหว่างประเทศพบว่า มีพฤติกรรมการทำงานที่เบี่ยงเบนเกิดขึ้นอยู่ในระดับน้อย ตัวอย่างพฤติกรรมการทำงานที่เบี่ยงเบน อาทิ การเล่นโทรศัพท์และใช้งานอินเทอร์เน็ตในเรื่องที่ไม่เกี่ยวข้อง

กับงานในเวลางาน การแอบพูดถึงเพื่อนร่วมงานในด้านลบ การใช้เวลาพักกลางวันนานเกินกำหนดหรือการเข้างานสายโดยไม่ได้แจ้งล่วงหน้า การนำวัสดุสำนักงาน เช่น ปากกา กระดาษ ไปใช้เรื่องส่วนตัว เป็นต้น ซึ่งพฤติกรรมเหล่านี้ อาจถูกมองเป็นเพียงการละเมิดกฎระเบียบเล็กน้อย ที่ไม่ควรถือสาเพราะไม่ได้ตระหนักว่าอาจส่งผลร้าย

ต่อตนเองและองค์กร ดังนั้นองค์กรควรสร้างการตระหนักรู้และมีกฎระเบียบที่เข้มงวดจริงจังในการควบคุมการเกิดพฤติกรรมการทำงานที่เบี่ยงเบนและอาจศึกษาหาสาเหตุว่าพฤติกรรมเหล่านี้เกิดจากอะไร มีงานวิจัยของ Khattak, Zolin, & Muhammad (2021) ที่ชี้ว่าการรับรู้ความอยู่ดีธรรมและการรับรู้ทางการเมืองขององค์กรมีอิทธิพลต่อการเกิดพฤติกรรมการทำงานที่เบี่ยงเบน นอกจากนี้ยังมีการศึกษาปัจจัยอื่นๆ เช่น ความเครียด ความพึงพอใจในงาน มิติทางด้านจิตวิญญาณในการทำงาน การรับรู้ในการสนับสนุนขององค์กร บรรยากาศทางจริยธรรมในองค์กร ภาวะผู้นำ เป็นต้น (D'Silva, Bachok, & Zwawi, 2020)

ผลการศึกษาความเครียดในการทำงานมีอิทธิพลเชิงบวกต่อพฤติกรรมการทำงานที่เบี่ยงเบนในงานวิจัยนี้พบว่าไม่สอดคล้องกับสมมติฐาน ซึ่งผู้วิจัยมีความเห็นว่าอาจเป็นเพราะความเครียดในการทำงานของกลุ่มตัวอย่างพนักงานในธุรกิจตัวแทนบริหารจัดการขนส่งสินค้าระหว่างประเทศของงานวิจัยนี้มีค่าเฉลี่ยอยู่ในระดับปานกลาง สันนิษฐานว่าพนักงานมีความสามารถในการจัดการกับความเครียดในการทำงานได้จึงไม่ส่งอิทธิพลต่อการเกิดพฤติกรรมการทำงานที่เบี่ยงเบน โดยความเครียดไม่จัดว่าเป็นสิ่งที่ไม่ดีเสมอไป ขึ้นอยู่กับบุคคลที่จะตอบสนองต่อสภาพแวดล้อมหนึ่งๆอย่างไร ในความเป็นจริงความเครียดเป็นสิ่งจำเป็นที่ช่วยให้ทุกคนทำงานได้ในระดับที่มีประสิทธิผล ซึ่งความเครียดที่ดี (Good stress or eustress) นี้จะเกิดขึ้นเมื่อบุคคลเกิดการรับรู้หรือตีความสภาพเหตุการณ์ที่ประสบในเชิงบวก (Ivanevich, Konopaske, & Matterson, 2014, pp. 232-233) ในด้านงานวิจัยนี้ผลการศึกษาพบว่าความเครียดในการทำงานของพนักงานบริษัทเอกชนในอียิปต์ไม่มีอิทธิพลทางตรงต่อพฤติกรรมการทำงานที่เบี่ยงเบน (Anis & Emil, 2022)

ผลการศึกษาความเครียดในการทำงานมีอิทธิพลเชิงลบต่อความพึงพอใจในงาน ความเครียดในการทำงานที่เกิดจากความผิดหวังเมื่อไม่ได้รับความร่วมมือในการทำงานจากเพื่อนร่วมงานและผู้บังคับบัญชา ความกดดันเมื่อต้องทำงานปริมาณมากและบ่อยครั้งเป็นงานเร่งด่วนนอกเหนือจากงานในความรับผิดชอบในช่วงเวลาปกติ ความเหนื่อยล้าจากการทำงานที่ปริมาณงานมีมากเกินไปเมื่อเทียบกับจำนวนพนักงาน รวมถึงปัจจัยอื่นๆ มีผลทำให้พนักงานใน

ธุรกิจบริหารจัดการขนส่งสินค้าระหว่างประเทศมีความเครียดมากขึ้นและอาจทำให้ความพึงพอใจในงานลดลง สอดคล้องกับงานวิจัยของ Mawardi (2022) ที่พบว่าการจัดการงานแบบยืดหยุ่นและความเครียดในการทำงานมีอิทธิพลทางตรงเชิงลบต่อความพึงพอใจในงาน นอกจากนี้ยังพบว่าถ้าความเครียดในการทำงานสูงขึ้นแล้วความพึงพอใจในงานลดลงจะส่งผลต่อความตั้งใจลาออกของพนักงานด้วย อีกทั้งยังมีการศึกษาที่พบว่าคุณภาพชีวิตที่ดีในการทำงานและความสุขในที่ทำงานจะทำให้ความพึงพอใจในงานเพิ่มมากขึ้นตรงกันข้ามกับความเครียดในการทำงานที่จะส่งผลให้ความพึงพอใจในงานลดลง (Butt, Altaf, Chohan, & Ashraf, 2019)

ผลการศึกษาความยืดหยุ่นผูกพันต่องานมีอิทธิพลทางตรงเชิงบวกต่อความพึงพอใจในงาน อธิบายได้ว่าเมื่อพนักงานในธุรกิจจัดการขนส่งสินค้าระหว่างประเทศมีความยืดหยุ่นผูกพันต่องานอันสังเกตได้จากพฤติกรรม เช่น เวลาที่พนักงานมีสมาธิจดจ่ออยู่กับงานที่ทำ มีความสุขเวลาที่ได้ตั้งใจทำงานอย่างเต็มที่ แสดงออกว่ามีความภาคภูมิใจกับงานที่ทำและมีความกระตือรือร้นต่อการทำงาน พฤติกรรมเหล่านี้ อาจแปลได้ว่าพนักงานมีความยืดหยุ่นผูกพันต่องาน ดังนั้นพนักงานจึงมีแนวโน้มว่าจะเกิดความพึงพอใจในงานเช่นกัน มีงานวิจัยพบว่าความสุขในที่ทำงาน พฤติกรรมสร้างสรรค์นวัตกรรมของพนักงานและความยืดหยุ่นผูกพันต่องานมีอิทธิพลเชิงบวกต่อความพึงพอใจในงาน (Rosdaniati & Muafi, 2021) นอกจากนี้ยังมีการศึกษาที่พบว่าเมื่อพนักงานรับรู้ถึงความสามารถของตนเองมากขึ้น จะส่งผลต่อความยืดหยุ่นผูกพันต่องาน และเมื่อความยืดหยุ่นผูกพันต่องานสูงขึ้นก็จะเกิดความพึงพอใจในงานที่เพิ่มสูงตามด้วย (Soemadi, 2022)

ผลการศึกษาความพึงพอใจในงานมีอิทธิพลเชิงลบต่อพฤติกรรมการทำงานที่เบี่ยงเบน งานวิจัยนี้พบว่าพนักงานในธุรกิจบริหารจัดการขนส่งสินค้าระหว่างประเทศมีความพึงพอใจในงานอยู่ในระดับมาก ซึ่งอาจเกิดจากมีสภาพแวดล้อมการทำงานที่ดี มีเพื่อนร่วมงานและผู้บังคับบัญชาที่สนับสนุนซึ่งกันและกันในเวลาทำงาน ได้รับมอบหมายงานที่ตรงกับทักษะความรู้ความสามารถ รวมไปถึงได้รับเงินเดือนที่มีความเหมาะสมกับภาระหน้าที่และความรับผิดชอบ เป็นต้น เหล่านี้ทำให้พนักงานเกิดความพึงพอใจในงานมีแนวโน้มที่จะสามารถลดการเกิดพฤติกรรม

ทำงานที่เบี่ยงเบนของพนักงานให้น้อยลงได้ สอดคล้องกับงานวิจัยของ Eliyana & Sridadi (2020) ที่พบว่าความพึงพอใจในงานมีอิทธิพลเชิงลบต่อพฤติกรรมการทำงานที่เบี่ยงเบน และพฤติกรรมการทำงานที่เบี่ยงเบนมีอิทธิพลเชิงลบต่อผลการปฏิบัติงานส่วนบุคคล นอกจากนี้ความพึงพอใจในงานจะส่งอิทธิพลเชิงลบต่อพฤติกรรมการทำงานที่เบี่ยงเบนแล้ว ยังพบว่าหากความพึงพอใจในงานลดลง จะทำให้ความตั้งใจลาออกสูงขึ้นด้วย (Memon, Zada, Ghani, Ullah, Azim, Mubarik, Vega-Munoz, & Castillo, 2021)

ข้อเสนอแนะ

ข้อเสนอแนะสำหรับการประยุกต์ใช้

1. ปัจจัยที่ก่อให้เกิดความเครียดในระดับมากคือด้านปัจจัยที่เกี่ยวข้องกับตัวงานและบทบาทหน้าที่ในงานองค์กรจึงควรเผื่อระวังและสังเกตระดับความเครียดของบุคลากรว่าจะอยู่ในเกณฑ์ที่สามารถจัดการได้หรือไม่เพื่อไม่ให้ส่งผลกระทบต่อพฤติกรรมการทำงาน สภาพแวดล้อมในการทำงานและกระทบต่อสุขภาพจิตและสุขภาพกายของบุคลากร
2. ความเครียดมีอิทธิพลต่อความพึงพอใจในงาน ฝ่ายทรัพยากรมนุษย์ควรสังเกตสภาพแวดล้อมขณะปฏิบัติงานของบุคลากรและประเมินว่าบุคลากรมีแนวโน้มที่จะเกิดความเครียดหรือกดดันมากเกินไปหรือไม่และหาแนวทางในการจัดการความเครียด เช่น หากความเครียดของบุคลากรเกิดจากพบอุปสรรคในการใช้เทคโนโลยีใหม่หรือระบบใหม่ในการทำงาน ฝ่ายทรัพยากรมนุษย์อาจจัดการอบรมให้ความรู้แก่บุคลากร หรือความเครียดเกิดจากบทบาทหน้าที่ในการทำงานไม่ชัดเจน ควรเสนอปัญหาต่อที่ประชุมเพื่อจัดการแบ่งบทบาทหน้าที่ความรับผิดชอบให้ชัดเจนมากยิ่งขึ้น เป็นต้น
3. ความยืดหยุ่นผูกพันต่องานมีอิทธิพลต่อความพึงพอใจในงาน องค์กรควรสร้างสรรคกิจกรรมที่จะสามารถเพิ่มความยืดหยุ่นผูกพันต่องานและความพึงพอใจในงานให้สูงขึ้น เช่น กิจกรรมสานสัมพันธ์บุคลากร สนับสนุนโครงการอบรมพัฒนาทักษะความรู้ความสามารถของบุคลากร เป็นต้น
4. ความพึงพอใจในงานมีอิทธิพลต่อพฤติกรรมการทำงานที่เบี่ยงเบน หากบุคลากรมีความพึงพอใจในงาน

สูงจะทำให้พฤติกรรมการทำงานที่เบี่ยงเบนลดลง องค์กรอาจกระตุ้นให้บุคลากรเกิดความพึงพอใจในงาน เช่น มีการประเมินผลการปฏิบัติงานอย่างโปร่งใสตรงไปตรงมาและแจ้งให้บุคลากรทราบ ให้รางวัลหรือผลตอบแทนอย่างเหมาะสม สร้างสภาพแวดล้อมการทำงานที่ดี จัดเตรียมอุปกรณ์เครื่องมือครบครันรองรับการปฏิบัติงานให้มีประสิทธิภาพ เป็นต้น

5. การเกิดพฤติกรรมการทำงานที่เบี่ยงเบนในองค์กร องค์กรควรหาแนวทางในการป้องกันและรับมือ เช่น สังเกตสถานการณ์ในองค์กรว่ามีพฤติกรรมการทำงานที่เบี่ยงเบนชนิดใดเกิดขึ้นบ้าง กำหนดกฎระเบียบและนโยบายและประกาศให้บุคลากรรับทราบ อาทิ กฎลงโทษบุคลากรที่มีพฤติกรรมการทำงานที่เบี่ยงเบนหรือให้รางวัลกับบุคลากรที่มีความประพฤติหรือพฤติกรรมการทำงานที่ดี

ข้อเสนอแนะสำหรับการวิจัยครั้งต่อไป

1. งานศึกษาวิจัยนี้ ศึกษาเฉพาะบริบทพนักงานในธุรกิจตัวแทนรับจัดการขนส่งสินค้าระหว่างประเทศในเขตกรุงเทพมหานครเท่านั้น ผู้วิจัยมีความคิดเห็นว่าเรื่องพฤติกรรมการทำงานที่เบี่ยงเบนเป็นเรื่องที่องค์กรต่างๆ ควรสร้างความตระหนักรู้ให้แก่พนักงานในองค์กร ดังนั้นควรศึกษาเพิ่มเติมเรื่องพฤติกรรมการทำงานที่เบี่ยงเบนในภาคธุรกิจอื่นๆ ด้วย
2. งานวิจัยนี้ศึกษาตัวแปรความเครียดในการทำงาน ความยืดหยุ่นผูกพันต่องานและความพึงพอใจในงานที่ส่งอิทธิพลต่อพฤติกรรมการทำงานที่เบี่ยงเบน ในการศึกษาวิจัยที่จะเกิดขึ้นต่อไปอาจศึกษาตัวแปรอื่นๆ ที่อาจส่งผลกระทบต่อพฤติกรรมการทำงานที่เบี่ยงเบน อาทิ ภาวะหมดไฟในการทำงาน ความตั้งใจลาออก การรับรู้ความยุติธรรมขององค์กร เป็นต้น
3. การวิจัยครั้งต่อไป อาจศึกษาวิจัยเชิงคุณภาพเพื่อให้ได้ข้อมูลเชิงลึกมากขึ้นเกี่ยวกับพฤติกรรมการทำงานที่เบี่ยงเบน ซึ่งอาจได้ผลการศึกษาที่สมบูรณ์มากขึ้นเพื่ออธิบายผลงานวิจัยในอดีตหรืออาจเกิดประเด็นการศึกษาใหม่ที่น่าสนใจในอนาคต



References

- Adekanmbi, F. P., & Ukpere, W. I. (2019). The relationship between work stress and workplace deviant behaviours in the nigerian banking industry. *Journal of reviews on global economics*, 8, 1190-1202.
- Ahmad, A., & Omar, Z. (2014). Reducing deviant behavior through workplace spirituality and job satisfaction. *Asian social science*, 10(19), 107-112.
- Alias, M., Rosdi, I. S., & Khan, N. (2017). Examining the mediating effect of job satisfaction on individual characteristics and deviant behavior among support staff in a civil service organisation. *International journal of academic research in business and social sciences*, 7(4), 25-45.
- Akhtar, A., Naheed, K., Akhtar, S., & Farooq, U. (2018). Impact of job stress on employee's job satisfaction: An empirical study of private banks of Pakistan. *Pakistan journal of social sciences*, 38(1), 137-151.
- Anis, M., & Emil, D. (2022). The impact of job stress on deviant workplace behavior: The mediating role of job satisfaction. *American journal of industrial and business management*, 12, 123-134.
- Bennett, R. J., & Robinson, S. L. (2000). Development of a measure of workplace deviance. *Journal of applied psychology*, 85(3), 349-360.
- Butt, R. S., Altaf, S., Chohan, I. M., & Ashraf, S. F. (2019). Analyzing the role of quality of work life and happiness at work on employees job satisfaction with the moderation of job stress, empirical research of Jiangsu University. *International journal of scientific & technology research*, 8(10), 1905-1915.
- Cartwright, S., & Cooper, C. L. (1997). *Managing workplace stress*. United States of America: Sage publication.
- Christian, M. S., Garza, A. S., & Sluaghter, J. E. (2011). Work engagement: A quantitative review and test of its relations with task and contextual performance. *Personnel Psychology*, 64, 89-136.
- Dechawatanapaisal, D. (2016). The relationship of quality of work life, work engagement and intention to quit. *Chulalongkorn business review*, 38(148), 121-148. (in Thai)
- D'Silva, J. L., Bachok, A., & Zawawi, D. (2020). Factors affecting deviant behaviour at workplace among young public sector employees. *International journal of academic research in business and social sciences*, 10(15), 176-188.
- Eliyana, A., & Sridadi, A. R. (2020). Workplace spirituality and job satisfaction toward job performance: The mediation role of workplace deviant behavior and workplace passion. *Management science letters*, 10, 2507-2520.
- Fox, S., Spector, P. E., & Miles, D. (2001). Counterproductive work behavior (CWB) in response to job stressors and organizational justice: Some mediator and moderator tests for autonomy and emotions. *Journal of vocational behavior*, 59, 291-309.
- Greehirun, N. (2007). *The job satisfaction of Srinakharinwirot University's employees*. Bangkok: Srinakharinwirot University. (in Thai)
- Hair, J. F., Black, W. C., Babin, B. J., & Anderson, R. E. (2010). *Multivariate data analysis*. (7th ed.). New York: Pearson Education Limited.

- Hair, J. F., Black, W. C., Babin, B. J., & Anderson, R. E. (2013). *Multivariate data analysis*. New York: Pearson Education Limited.
- Harshana, S. (2018). Work related stress: A literature review. *Annals of social sciences & management studies*, 2(3), 1-7.
- Hulin, L. C., & Judge, A. T. (2003). *Job attitudes*. in C. W. Borman, R. D., Ilgen., & Klimoski, J. R. (Eds.), *Hand book of psychology*. Canada: John Wiley & Sons, Inc.
- Ivancevich, J. M., Konopaske, R., & Matteson, M. T. (2014). *Organizational behavior and Management*. (10th ed.). United States of America: McGraw-Hill.
- Junaedi, M., & Wulani, F. (2021). The moderating effect of person-organization fit on the relationship between job stress and deviant behaviors of frontline employees. *International journal of workplace health management*, n.p.
- Khan, N. Z. A., Imran, A., & Anwar, A. (2019). Destructive leadership and job stress: Causal effect of emotional exhaustion on job satisfaction of employees in call centers. *International journal of information business and management*, 11(1), 135-144.
- Khattak, M. N., Zolin, R., & Muhammad, N. (2021). The combined effect of perceived organizational injustice and perceived politics on deviant behaviors. *International journal of conflict management*, 32(1), 62-87.
- Leka, S., Griffiths, A., & Cox, T. (2003). *Work organisation & stress*. Switzerland: World Health Organization.
- Mawardi, M. C. (2022). Alternative work arrangements, work environment, and job stress on job satisfaction and turnover intention. *Golden ratio of human resource management*, 2(1), 27-39.
- Meng, J., & Berger, B. K. (2019). The impact of organizational culture and leadership performance on PR professionals' job satisfaction: Testing the joint mediating effects of engagement and trust. *Public relations review*, 45, 64-75.
- Memon, K. R., Zada, M., Ghani, B., Ullah, R., Azim, M. T., Mubarik, M. S., VegaMunoz, A., & Castillo, D. (2021). Linking corporate social responsibility to workplace deviant behaviors: Mediating role of job satisfaction. *Frontiers in psychology*, 12, 1-16.
- Moura, D., Orgambidez-Ramos, A., & Goncalves, G. (2014). Role stress and work engagement as antecedents of job satisfaction: Results from Portugal. *Europe's journal of psychology*, 10(2), 291-300.
- Pongboonchoo, T., & Limpanitgul, T. (2018). The moderating effects of leadership on the relationships between work stress, job burnout, and deviant workplace behavior. *Kasetsart applied business journal*, 11(15), 14-32. (in Thai)
- Promsri, C. (2014). Relationship between organizational justice perception and deviant workplace behavior: A case study of non-academic staffs of a selected public University. *Panyapiwat journal*, 6(1), 60-76. (in Thai)
- Robinson, S. L., & Bennett, R. J. (1995). A typology of deviant workplace behaviors: A multidimensional scaling study. *Academy of management journal*, 38(2), 555-572.

- Rosdaniati, & Muafi, U. (2021). The influence of workplace happiness and innovative work behavior on job satisfaction mediated by work engagement. *International journal of research in business and social science*, 10(7), 186-198.
- Schaufeli, W. B., Bakker, A. B., & Salanova, M. (2006). The measurement of work engagement with a short questionnaire a cross-national study. *Educational and psychological measurement*, 66(4), 701-716.
- Schaufeli, W. B., Salanova, M., Gonzalez-Roma, V., & Bakker, B. A. (2002). The measurement of engagement and burnout: A two sample confirmatory factor analytic approach. *Journal of happiness studies*, 3, 71-92.
- Schumacker, R. E., & Lomax, R. G. (2012). *A beginner's guide to structural equation modeling*. (3rd ed.). New York: Taylor & Francis Group.
- Shuaib, A. S., Yasir, M. K., & Muhammad, K. (2019). Antecedents of workplace deviance: Role of job insecurity, work stress, and ethical work climate. *Problemy zarzadzania – management*, 17(86), 74-90.
- Sultana, S., Subat, A., & Bhuiyan, M. N. (2021). The relationship between job stress and workplace deviant behaviors: A study on bank employees in Bangladesh. *Bangladesh journal of multidisciplinary scientific research*, 4(1), 14-24.
- Supannapop, N. (2016). *The relationship between job stress, quality of work life, job meaningfulness and job burnout of academic staffs a case study of Autonomous University in Bangkok*. Bangkok: Thammasat University. (in Thai)
- Soemadi, R. R. A. (2022). The role of self-efficacy on job satisfaction through work engagement for automotive company employees. *International journal of social and management studies (IJOSMAS)*, 03(05), 155 - 168.
- Wangkanon, T. (2013). *Effects of factors at work employees stress: A case study of ampas industries company limited*. Pathum Thani: Rajamangala University of Technology Thanyaburi, Pathum Thani. (in thai)
- World Health Organization. (2020). *Occupational health: Stress at the workplace*. Retrieved from <https://www.who.int/news-room/q-a-detail/occupational-health-stress-at-the-workplace>
- Zuckerman, A. (2020). *39 employee theft statistics: 2020/2021 impact & costs to business*. Retrieved from [https://comparecamp.com/employee-theft-statistics/#:~:text=95%25%20of%20all%20businesses%20have%20experienced%20employee%20theft.&text=Nearly%2040%25%20\(37.5%25\)%20of,average%20loss%20of%20%245.4%20million](https://comparecamp.com/employee-theft-statistics/#:~:text=95%25%20of%20all%20businesses%20have%20experienced%20employee%20theft.&text=Nearly%2040%25%20(37.5%25)%20of,average%20loss%20of%20%245.4%20million).



การพัฒนาแบบจำลองการเรียนรู้แบบยูบิควิตัสที่ส่งเสริมการเรียนรู้แบบนำตนเอง
รายวิชาเคมีทั่วไป 1 สำหรับนักศึกษามหาวิทยาลัยราชภัฏราชนครินทร์
Development of a Ubiquitous Learning Model to Promotes Self-Directed
Learning in General Chemistry Course 1 for Students of
Rajabhat Rajanagarindra University

ทวีทรัพย์ เจือพานิช¹, ดวงพร ภูษะกา¹ และ วงเดือน ไม้สนธิ¹

Taweesub Juepanit¹, Daungporn Pupaka¹ and Wongduan Maison¹

¹มหาวิทยาลัยราชภัฏราชนครินทร์

¹Rajabhat Rajanagarindra University

Received: May 1, 2023

Revised: May 29, 2023

Accepted: June 6, 2023

บทคัดย่อ

การวิจัยนี้มีวัตถุประสงค์เพื่อ (1) เพื่อพัฒนาแบบจำลองการเรียนรู้แบบยูบิควิตัสส่งเสริมการเรียนรู้แบบนำตนเอง รายวิชาเคมีทั่วไป 1 สำหรับนักศึกษามหาวิทยาลัยราชภัฏราชนครินทร์ (2) เพื่อเปรียบเทียบผลสัมฤทธิ์ทางการเรียน ก่อนเรียนและหลังเรียนของนักศึกษา (3) เพื่อศึกษาระดับความพึงพอใจของนักศึกษาที่มีต่อระบบการจัดการเรียนรู้แบบ ยูบิควิตัส และ (4) เพื่อศึกษาระดับพฤติกรรมการนำตนเองของนักศึกษา กลุ่มตัวอย่างที่ใช้ในการวิจัยครั้งนี้ คือ นักศึกษา ชั้นปีที่ 1 สาขาวิชาการผลิตอัดโน้มนั้ติ และการจัดการอุตสาหกรรม คณะเทคโนโลยีอุตสาหกรรม มหาวิทยาลัยราชภัฏ ราชนครินทร์ จำนวน 26 คน ซึ่งผู้วิจัยใช้วิธีการเลือกแบบเฉพาะเจาะจง จากประชากร 57 คน เก็บรวบรวมข้อมูลโดย ใช้ (1) แบบประเมินรูปแบบการจัดการเรียนรู้ (2) แบบทดสอบวัดผลสัมฤทธิ์ทางการเรียน (3) แบบวัดความพึงพอใจ (4) แบบวัดพฤติกรรมการนำตนเอง วิเคราะห์ข้อมูลโดยใช้ค่าเฉลี่ยส่วนเบี่ยงเบนมาตรฐาน และการทดสอบที่ ผลการ วิจัยพบว่า (1) รูปแบบการเรียนรู้แบบยูบิควิตัส ประกอบด้วย 8 องค์ประกอบ คือ ระบบการจัดการเรียนรู้ ระบบบริหาร จัดการเรียนรู้บนเครือข่าย ระบบการจัดการเรียนรู้แบบนำตนเอง ระบบเนื้อหา ผู้สอน ผู้เรียน ระบบการวัดและประเมิน ผล และอุปกรณ์ ผู้ทรงคุณวุฒิประเมินความเป็นได้และความถูกต้องตามทฤษฎีอยู่ในระดับมากที่สุด ($\bar{X} = 4.80 - 5.00$ SD = 0.00 - 0.55) (2) ผลสัมฤทธิ์ทางการเรียนหลักเรียนสูงกว่าก่อนเรียนอย่างมีนัยสำคัญที่ระดับ .05 (3) พบว่านักศึกษามี ความพึงพอใจอยู่ในระดับมากที่สุดทุกด้าน ($\bar{X} = 4.63$ SD = 0.53) และ (4) พฤติกรรมการนำตนเองของนักศึกษาภาพ รวมอยู่ในระดับดี ($\bar{X} = 3.51$ SD = 1.33).

คำสำคัญ: การเรียนการสอนยูบิควิตัส; การเรียนรู้แบบนำตนเอง

Abstract

The objectives of this research were to (1) develop a ubiquitous learning model that promoted self-directed learning in General Chemistry Course 1 for students of Rajabhat Rajanagarindra University (2) compare learning achievement of students before and after the implementation of the ubiquitous learning model (3) study levels of satisfaction of students with the self-directed learning model and (4) study levels of self-directed learning of students. The population was 57 students. The sample selected using purposive sampling method were 24 first-year students from Manufacturing Process Automation Department and Industrial Management Department of Industrial Technology Faculty. The instruments for data collection were (1) learning management assessment form (2) learning achievement test (3) satisfaction form and (4) behavior form of self-directed learning. The statistics used for data analysis were mean, standard deviation, and T-Test. The research results were as follows: (1) the ubiquitous learning model comprised of 8 components in terms of learning management system, network administrative system, learning ubiquitous system, content system, lecturers, students, evaluation and assessment system, equipment. The experts assessed the possibility and validity of the theory at the highest level ($\bar{X} = 4.80 - 5.00$ $SD = 0.00 - 0.55$). (2) the learning achievement after implementation of a learning ubiquitous model was higher than before implementation, with a statistical significance of .05%. (3) the level of students' satisfaction with the self-directed learning model was the highest in all aspects ($\bar{X} = 4.63$ $SD = 0.53$). (4) the overall level of self-directed learning of students was high ($\bar{X} = 3.51$ $SD = 1.33$).

Keywords: Ubiquitous Teaching; Self-directed Learning.



บทนำ

จากการจัดการเรียนการสอนของผู้วิจัยและสอบถามปัญหาจากผู้สอนในสาขาวิชา ได้พบว่า การเรียนการสอนวิชาเคมีทั่วไป 1 หลักสูตรวิทยาศาสตร์บัณฑิต สาขาวิชาเคมี มหาวิทยาลัยราชภัฏราชนครินทร์ จังหวัดฉะเชิงเทรา สำหรับนักศึกษาคณะเทคโนโลยีอุตสาหกรรม และนักศึกษาสาขาวิชาอื่นที่หลักสูตรกำหนดให้ต้องเรียนเป็นวิชาพื้นฐานนั้น นักศึกษามีพื้นฐานความรู้ในการเรียนที่แตกต่างกันมาก เนื้อหาวิชาค่อนข้างมาก มีความเป็นนามธรรมยากต่อการเข้าใจ ส่งผลต่อความสนใจของนักศึกษาและผลการเรียนของนักศึกษา หลังจากการเรียนผ่านแต่ละสัปดาห์ความคงทนในการเรียนรู้จะลดลงและหายไป ซึ่งเกิดจากนักศึกษามีความไม่เข้าใจเนื่องจากพื้นฐานความรู้เดิมอยู่แล้ว ซึ่งกระบวนการเรียนการสอนแบบครูผู้สอนเป็นผู้บอกความรู้และมีการให้แบบฝึกหัดหรือการบ้าน

เพื่อทดสอบความู้ความเข้าใจการเรียนซึ่งทำให้เป็นเพิ่มภาระของนักศึกษานอกเหนือจากวิชาอื่นที่ต้องแก้โจทย์ปัญหาที่บ้านคนเดียวเกิดอุปสรรคในการเรียนรู้เพื่อที่จะใช้วิชาเคมีไปประยุกต์ใช้กับวิชาในศาสตร์ของนักศึกษาเอง และสถานการณ์การแพร่ระบาด COVID-19 ที่ผลักดันให้การดำเนินชีวิตประจำวันเข้าสู่ชีวิตวิถีใหม่ (New Normal) รวมถึงการจัดการเรียนการสอนที่ต้องปรับเปลี่ยนรูปแบบอย่างฉับพลันด้วยความจำเป็นในการรักษาระยะห่างระหว่างบุคคล สถานศึกษาไม่สามารถจัดการศึกษาในชั้นเรียนได้ตามปกติจำเป็นต้องปรับตัวในการจัดการเรียนการสอนและเตรียมความพร้อมจัดการเรียนการสอนแบบออนไลน์มากขึ้นและเหมาะสมกับบริบทของผู้เรียนด้วย (Thongkaew, 2020) พร้อมกับการผลักดันของมหาวิทยาลัยที่มีการสนับสนุนให้มีการจัดการเรียนการสอนแบบออนไลน์

หรือผสมผสานมากขึ้นโดยใช้สิ่งสนับสนุนที่มหาวิทยาลัย
มีอยู่ เช่น ระบบบริหารจัดการเรียนรู้ของมหาวิทยาลัย
อุปกรณ์สำหรับการจัดการเรียนการสอนออนไลน์ เป็นต้น

การจัดการเรียนการสอนแบบ (Ubiquitous Learning) หรือ U-Learning หรือศัพท์บัญญัติที่ใช้คือ “การศึกษาภาคพื้นดิน” เป็นการเรียนรู้ที่ได้พัฒนาบนพื้นฐานของเทคโนโลยี โดยสิ่งสำคัญของคอมพิวเตอร์ที่นำมาใช้ในการเรียนแบบยูบิควิตัสคือการสร้างการเรียนรู้ในสภาพแวดล้อมต่าง ๆ ตามบริบทของผู้เรียน ซึ่งจะช่วยให้ผู้เรียนสามารถเรียนได้ในทุกที่และทุกเวลา (Saisema, S and Piriyasurawong, P. 2012) และในขณะเดียวกันกับที่ จุนกิ, ยูมาย และ ซิบิน (Junki, W. ; Yumei, L. and Zhibin, L, 2010) ได้กล่าวไว้ว่า เป็นการจัดการศึกษาแบบยูบิควิตัสเป็นการพัฒนาการเรียนรู้อินรูปแบบของสื่อดิจิทัล (Digital Media) ที่สามารถเรียนรู้ได้ทุกที่ ทุกเวลา ตามความต้องการของผู้เรียน โดยใช้อุปกรณ์สื่อสารแบบพกพา อาจไม่จำเป็นต้องใช้เครื่องคอมพิวเตอร์ จึงทำให้เกิดความยืดหยุ่นในการเรียน สามารถเข้าถึงข้อมูลได้อย่างรวดเร็วเป็นการจัดการเรียนการสอนที่ผู้เรียนเป็นศูนย์กลาง และให้ความสำคัญกับชิ้นงานของผู้เรียน ซึ่งการเรียนรู้อินแบบนี้ผู้เรียนจะสร้างความรู้และแสวงหาความรู้ได้ด้วยตนเอง สามารถส่งเสริมการเรียนรู้แบบนำตนเองสอดคล้องกับผลการวิจัยของ (Komanee, S. 2019). ได้ศึกษาเรื่อง โมเดลการจัดสภาพแวดล้อมทางการเรียนภาคพื้นดินสำหรับนักศึกษาระดับอุดมศึกษา พบว่า องค์ประกอบของโมเดลการจัดสภาพแวดล้อมในการจัดการเรียนการสอนครั้งนี้ คือ 1. ผู้เรียน 2. การเชื่อมต่อเครือข่าย 3. แหล่งเรียนรู้ 4. โปรแกรมประยุกต์ 5. อุปกรณ์ 6. นโยบาย โดยผลสัมฤทธิ์ทางการเรียนของผู้เรียนหลังเรียนสูงกว่าก่อนเรียนด้วยโมเดลการจัดสภาพแวดล้อมทางการเรียนภาคพื้นดินสำหรับนักศึกษาระดับอุดมศึกษา และทักษะการสื่อสารในการใช้เทคโนโลยีสารสนเทศอยู่ในระดับสูง (ค่าเฉลี่ยเท่ากับ 2.43) สอดรับกับพระราชบัญญัติการศึกษาแห่งชาติ พ.ศ. 2542 และแก้ไขเพิ่มเติม (ฉบับที่ 2) พ.ศ. 2545 ที่มุ่งเน้นให้ผู้เรียนรู้จักพึ่งตนเอง มีความคิดริเริ่มสร้างสรรค์ ใฝ่รู้และเรียนรู้ด้วยตนเองอย่างต่อเนื่องด้วยเทคโนโลยีเครือข่ายสังคมออนไลน์ และนโยบายการเรียนการสอนแบบธนาคารยูนิตของมหาวิทยาลัย หรือการสร้างชุดวิชาในหลักสูตรที่ตอบสนองต่อสมรรถนะที่คาดหวังของผู้

เรียนหรือสถานประกอบการและผู้ใช้บัณฑิต

จากที่มาและความสำคัญของปัญหาดังกล่าวข้างต้น ผู้วิจัยจึงพัฒนารูปแบบการเรียนรู้แบบยูบิควิตัสที่ส่งเสริมการเรียนรู้แบบนำตนเอง รายวิชาเคมีทั่วไป 1 สำหรับนักศึกษามหาวิทยาลัยราชภัฏราชชนครินทร์ ซึ่งสอดคล้องกับเทคโนโลยีในปัจจุบันที่สนับสนุนการเรียนรู้แบบนำตนเองสามารถเรียนรู้ได้ทุกที่ทุกเวลา แก้ปัญหาในการเรียนการสอนในรายวิชา และเป็นแนวทางในการจัดการเรียนการสอนตามแนวคิดธนาคารยูนิตต่อไป

วัตถุประสงค์การวิจัย

1. เพื่อพัฒนารูปแบบการเรียนรู้แบบยูบิควิตัสส่งเสริมการเรียนรู้แบบนำตนเอง รายวิชาเคมีทั่วไป 1 สำหรับนักศึกษามหาวิทยาลัยราชภัฏราชชนครินทร์
2. เพื่อเปรียบเทียบผลสัมฤทธิ์ทางการเรียน รายวิชาเคมีทั่วไป 1 นักศึกษามหาวิทยาลัยราชภัฏราชชนครินทร์ ที่เรียนด้วยรูปแบบการเรียนรู้แบบยูบิควิตัสที่ส่งเสริมการเรียนรู้แบบนำตนเอง ก่อนเรียนและหลังเรียน
3. เพื่อศึกษาระดับความพึงพอใจของนักศึกษามหาวิทยาลัยราชภัฏราชชนครินทร์ ที่เรียนด้วยระบบการจัดการเรียนรู้แบบนำตนเอง
4. เพื่อศึกษาระดับพฤติกรรมการนำตนเองของนักศึกษามหาวิทยาลัยราชภัฏราชชนครินทร์ ที่เรียนด้วยรูปแบบการเรียนรู้แบบยูบิควิตัสที่ส่งเสริมการเรียนรู้แบบนำตนเอง

แนวคิดทฤษฎีที่เกี่ยวข้อง

ในการวิจัยครั้งนี้ ผู้วิจัยได้แนวคิดทั้งสิ้น 3 แนวคิด คือ 1. วิธีการเชิงระบบ (Phromwong, 2010) 2. องค์ประกอบของการเรียนรู้แบบยูบิควิตัส (Jones and Jo, 2004) และ 3. การจัดการเรียนรู้โดยให้ผู้เรียนนำตนเอง (Khaem Manee, 2016)

ระบบ คือ ผลรวมของหน่วยย่อยซึ่งทำงานเป็นอิสระจากกัน แต่มีปฏิสัมพันธ์กัน เพื่อให้บรรลุวัตถุประสงค์ที่กำหนดไว้ ส่วนประกอบที่สำคัญ 3 ส่วนที่จะขาดไม่ได้ (Khaem Manee, 2016) คือ 1. องค์ประกอบสำคัญ ๆ ของระบบ 2. ความสัมพันธ์ขององค์ประกอบต่าง ๆ ของระบบนั้น 3. เป้าหมาย หรือจุดหมายของระบบนั้น ดังนั้น “ระบบ” มีส่วนสำคัญในการดำเนินงานต่าง ๆ เกิด

ประสิทธิภาพตรงตามเป้าหมายที่กำหนดไว้ มีส่วนสำคัญในการพัฒนาให้เกิดความคิดและนวัตกรรมในด้านนี้ขึ้นเรื่องหนึ่งที่เราเรียกกันว่า “system approach” หรือ “วิธีการเชิงระบบ” เป็นแนวคิดที่ใช้ในการจัดสิ่งต่าง ๆ ให้เป็นระเบียบเพื่อนำไปสู่เป้าหมายที่ต้องการ ซึ่งต้องอาศัยความสามารถในการจำแนกแยกแยะองค์ประกอบที่สำคัญของสิ่งนั้น และการจัดความสัมพันธ์ขององค์ประกอบเหล่านั้นให้ส่งเสริมกันอย่างเป็นระเบียบโดยที่มองว่า ระบบควรประกอบไปด้วยส่วนสำคัญอย่างน้อย 3 ส่วนคือ

1. ตัวป้อน (input) คือองค์ประกอบต่าง ๆ ของระบบนั้นหรืออีกนัยหนึ่งก็คือสิ่งต่าง ๆ ที่เกี่ยวข้องกับระบบนั้น องค์ประกอบต่าง ๆ ของระบบใดระบบหนึ่งจะมีจำนวนและความสำคัญมากน้อยเพียงใด มักขึ้นอยู่กับความรู้ ความคิด และประสบการณ์ของผู้จัดระบบ

2. กระบวนการ (process) หมายถึง การจัดความสัมพันธ์ขององค์ประกอบต่าง ๆ ของระบบให้มีลักษณะที่เอื้ออำนวยต่อการบรรลุเป้าหมาย ระบบใดระบบหนึ่งอาจมีองค์ประกอบเหมือนกัน แต่อาจมีลักษณะของการจัดความสัมพันธ์แตกต่างกันได้ แล้วแต่ความคิด ความรู้ และประสบการณ์ของผู้จัดระบบ

3. ผลผลิต (product) คือผลที่เกิดขึ้นจากกระบวนการดำเนินงาน หากผลที่เกิดขึ้นเป็นไปตามเป้าหมายที่กำหนดไว้ แสดงว่า ระบบนั้นมีประสิทธิภาพ หากผลที่เกิดขึ้นไม่เป็นไปตามที่คาดหวัง แสดงว่าระบบนั้นยังมีจุดบกพร่อง ควรที่จะพิจารณาแก้ไขปรับปรุงกระบวนการหรือตัวป้อนซึ่งเป็นเหตุให้เกิดผลนั้น

ดังนั้น สามารถนำวิธีการเชิงระบบมาใช้ในการจัดระบบการเรียนการสอนที่มีลักษณะเฉพาะมีความเป็นเอกลักษณ์ตามความคิดเห็นหรือประสบการณ์ของผู้สอน โดยใช้แบบจำลองการจัดระบบของ (Phromwong, 2010) ซึ่งมีอยู่ 4 ขั้นตอน คือ

1. ขั้นการวิเคราะห์ระบบ (analysis) หมายถึง การนำระบบเดิมที่ใช้อยู่มาวิเคราะห์เพื่อศึกษาปัญหาความต้องการและจุดบกพร่องต่าง ๆ รวมทั้งการสำรวจทรัพยากรที่มีอยู่และที่ต้องการ

2. ขั้นการสังเคราะห์ระบบ (synthesis) เป็นขั้นของการรวบรวมข้อมูลที่ได้จากการวิเคราะห์ระบบเดิม และนำมาใช้ในการสร้างระบบใหม่

3. ขั้นสร้างแบบจำลองระบบการสอน (construct of system model) เป็นขั้นของการนำเอาขั้นตอนต่าง ๆ ที่กำหนดไว้ในขั้นสังเคราะห์ระบบ มาใส่แบบจำลองเพื่อแสดงลำดับขั้น เพื่อสะท้อนให้เห็นองค์ประกอบทั้ง 4 ของแบบจำลองระบบคลาสสิก คือ ตัวป้อน กระบวนการ กลไกควบคุม และผลผลิต

4. ขั้นการทดลองใช้ระบบในสถานการณ์จำลอง (system simulation) เป็นขั้นของการพิสูจน์ทดสอบว่าระบบที่สร้างขึ้น สามารถใช้ได้ผลตามที่คาดหวัง

จากงานวิจัยนี้ เป็นการจัดการเรียนการสอนในสถานศึกษาของผู้วิจัยจึงใช้คำว่า “รูปแบบ” ซึ่งเป็นระบวย่อยของวิธีการสอน แทน คำว่า “ระบบ” ซึ่งมีความหมายที่เป็นระบบใหญ่ ครอบคลุมครอบคลุมองค์ประกอบสำคัญ ๆ ของการศึกษาหรือการเรียนการสอนในภาพรวมองค์ประกอบสำคัญ ๆ ของการศึกษาหรือการเรียนการสอนในภาพรวม”

องค์ประกอบของการเรียนรู้แบบยูบิควิตัส

นักออกแบบการเรียนการสอนและนักการศึกษา นำเสนอแนวคิดเกี่ยวกับองค์ประกอบของการจัดการเรียนการสอนแบบ Ubiquitous Learning เป็นวิวัฒนาการทางการเรียนรู้ของมนุษย์ที่เกิดขึ้นในสังคมระบบเปิดภายใต้การเปลี่ยนผ่านสู่สังคมดิจิทัล (Digital) อย่างเต็มรูปแบบ ส่งผลต่อการก้าวกระโดดแห่งวิทยาการคอมพิวเตอร์และเทคโนโลยีการสื่อสารทางไกล แบบไร้สาย ที่พัฒนาไปอย่างรวดเร็วเป็นการเรียนรู้ในเชิงบูรณาการและผสมผสานกันระหว่างกันและเทคโนโลยีที่นำมาใช้เหล่านั้นเป็นการจัดสภาพแวดล้อมการเรียนรู้ที่สร้างขึ้นเพื่อสนับสนุนการเรียนการสอนอย่างไร้ขอบเขต ดังที่ Jones and Jo (2004) ได้กล่าวถึง สภาพแวดล้อมการเรียนรู้แบบ (ULE) เป็นการจัดสภาพแวดล้อมการเรียนรู้ที่สร้างขึ้นเพื่อสนับสนุนการเรียนการสอนประกอบด้วย 4 ส่วน คือ

1. Microprocessors เป็นส่วนประมวลผล พร้อมหน่วยความจำ ที่ฝังตัวอยู่ในทุกๆ วัตถุ และอุปกรณ์ ซึ่งจะทำหน้าที่เก็บข้อมูลของวัตถุ ซึ่งในที่นี้คือ อุปกรณ์คอมพิวเตอร์แบบพกพา (Tablet PC)

2. ULE Server เป็นส่วนให้บริการการเรียนการสอน ประกอบด้วยเครื่องแม่ข่ายให้บริการ ทำหน้าที่บริหารจัดการเครือข่ายหน่วยวิเคราะห์การเรียน ทำหน้าที่วิเคราะห์

การตอบสนองของผู้เรียน เพื่อให้สามารถส่งข้อมูลต่างๆ ไปยังผู้เรียนได้ตรงตามความต้องการและมีฐานข้อมูล จัดเก็บข้อมูลของ วัตถุ และ อุปกรณ์ของผู้ใช้

3. Wireless technology เป็นเทคโนโลยีการสื่อสารข้อมูลแบบไร้สาย ซึ่งจะช่วยให้ผู้เรียนเข้าถึงแหล่งเรียนรู้และดำเนินกิจกรรมการเรียนรู้ได้ไม่มีข้อจำกัดเรื่องเวลาและสถานที่

4. Sensors เป็นการตรวจจับบริบทของผู้เรียนในระหว่างการเรียนรู้ ซึ่งจะใช้ตรวจจับพฤติกรรมกรรมการเรียนรู้ของผู้เรียน

การจัดการเรียนรู้โดยให้ผู้เรียนนำตนเอง

การจัดการเรียนรู้โดยให้ผู้เรียนนำตนเอง หมายถึง การให้โอกาสผู้เรียนวางแผนการเรียนรู้ด้วยตนเอง โดยการสำรวจความต้องการในการเรียนรู้ของตน ตั้งเป้าหมายหรือวัตถุประสงค์ของการเรียนรู้ เลือกวิธีเรียนรู้ แสวงหาแหล่งความรู้ รวบรวมข้อมูล วิเคราะห์ข้อมูล การประเมินการเรียนรู้ด้วยตนเอง โดยครูเป็นผู้อำนวยความสะดวก ทำหน้าที่กระตุ้นและให้คำปรึกษาผู้เรียนจนค้นพบความต้องการในสิ่งที่ต้องการเรียนรู้ กำหนดวัตถุประสงค์ ออกแบบแผนการเรียนรู้ และจัดเตรียมวัสดุอุปกรณ์ แหล่งข้อมูล รวมทั้งร่วมแลกเปลี่ยนรู้และติดตามประเมินพัฒนาการเรียนรู้ของผู้เรียนด้วย

กรอบแนวคิดการวิจัย

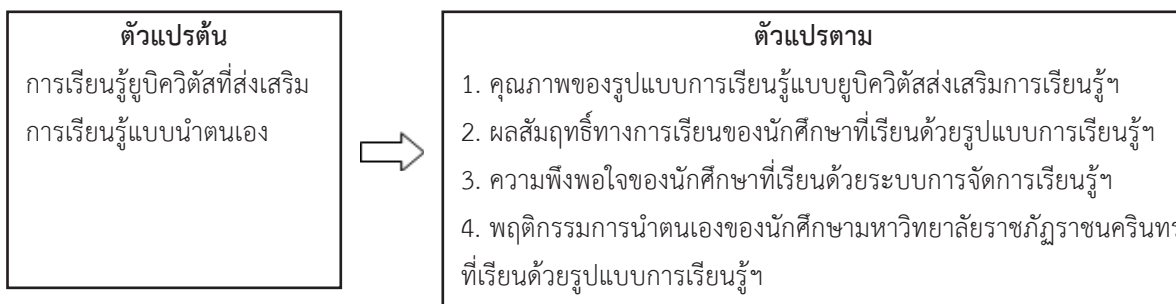

เกณฑ์บ่งชี้การเรียนรู้โดยให้ผู้เรียนนำตนเอง (Khaimanee, T. 2016).

- 1) การวางแผนการเรียนรู้ด้วยตนเองของผู้เรียน
- 2) การสำรวจความต้องการในการเรียนรู้ของตนเองของผู้เรียน (learning needs)
- 3) การตั้งเป้าหมายในการเรียนรู้ด้วยตนเองของผู้เรียน (learning goals)
- 4) การเลือกวิธีเรียนรู้ด้วยตนเองของผู้เรียน (learning strategies)
- 5) การแสวงหาแหล่งความรู้ (learning resources) รวบรวมข้อมูล และวิเคราะห์ข้อมูลด้วยตนเองของผู้เรียน
- 6) การประเมินผลการเรียนรู้ด้วยตนเองของผู้เรียน (learning evaluation)
- 7) การสนับสนุน ส่งเสริม ให้คำแนะนำ และความช่วยเหลือแก่ผู้เรียนในขั้นตอนต่าง ๆ ตามความเหมาะสมและความจำเป็นของผู้สอน
- 8) การวัดและประเมินผลโดยใช้ผลการประเมินของตนเองและระหว่างผู้เรียนด้วยกันเองรวมถึงผู้สอนประกอบกัน

สมมติฐานการวิจัย

1. รูปแบบการเรียนรู้แบบยูนิควิตัสที่ส่งเสริมการเรียนรู้แบบนำตนเอง รายวิชาเคมีทั่วไป 1 สำหรับนักศึกษามหาวิทยาลัยราชภัฏราชชนครินทร์ มีคุณภาพในระดับดี
2. ผลสัมฤทธิ์ทางการเรียน รายวิชาเคมีทั่วไป 1 นักศึกษามหาวิทยาลัยราชภัฏราชชนครินทร์ ที่เรียนด้วยรูปแบบการเรียนรู้แบบยูนิควิตัสที่ส่งเสริมการเรียนรู้แบบนำตนเอง หลังเรียนสูงกว่าก่อนเรียน
3. ความพึงพอใจของนักศึกษามหาวิทยาลัยราชภัฏราชชนครินทร์ ที่เรียนด้วยระบบการจัดการเรียนรู้แบบนำตนเองในระดับดี
4. พฤติกรรมการนำตนเองของนักศึกษามหาวิทยาลัยราชภัฏราชชนครินทร์ ที่เรียนด้วยรูปแบบการเรียนรู้แบบยูนิควิตัสที่ส่งเสริมการเรียนรู้แบบนำตนเองอยู่ในระดับค่อนข้างสูง

วิธีดำเนินการวิจัย

การวิจัยครั้งนี้เป็นการวิจัยเชิงทดลองแบบกลุ่มเดียว (One group quasi-experiment) มุ่งพัฒนารูปแบบการเรียนรู้แบบยูนิควิตัสที่ส่งเสริมการเรียนรู้แบบนำตนเอง รายวิชาเคมีทั่วไป 1 สำหรับนักศึกษามหาวิทยาลัยราชภัฏราชชนครินทร์ เพื่อศึกษาผลสัมฤทธิ์ทางการเรียน ความพึงพอใจ และพฤติกรรมการนำตนเอง ระหว่างเดือนกรกฎาคม – พฤศจิกายน

ประชากรและกลุ่มตัวอย่าง

ประชากรในการวิจัยครั้งนี้เป็นนักศึกษาชั้นปีที่ 1 สาขาวิชาการผลิตอัดโน้มนัด การจัดการอุตสาหกรรม และวิศวกรรมไฟฟ้า คณะเทคโนโลยีอุตสาหกรรม มหาวิทยาลัยราชภัฏราชชนครินทร์ ในปีการศึกษา 2565 รวมทั้งสิ้นจำนวน 53 คน โดยใช้วิธีเลือกแบบเจาะจงใช้กลุ่มนักศึกษาสาขาวิชาวิศวกรรมไฟฟ้า จำนวน 24 คน

เครื่องมือที่ใช้ในการวิจัย

1. แบบประเมินรูปแบบการจัดการเรียนรู้
2. แบบทดสอบวัดผลสัมฤทธิ์ทางการเรียนรายวิชาเคมีทั่วไป 1 จำนวน 100 ข้อ มีความยากง่าย(p) 0.30 - 0.80 ค่าอำนาจจำแนก (r) ในช่วง 0.30 - 0.90 และค่าความเที่ยงคู่เตอร์ ริชาร์ดสัน (KR-20) เท่ากับ 0.70

3. แบบวัดความพึงพอใจของนักศึกษามหาวิทยาลัยราชภัฏราชชนครินทร์ที่เรียนด้วยระบบการจัดการเรียนรู้แบบแบบนำตนเอง จำนวน 20 ข้อ ลักษณะข้อคำถามเป็นมาตราส่วนประมาณ 5 อันดับ โดยมีการกำหนดค่าคะแนนดังนี้ มีความพึงพอใจน้อยที่สุดให้ 1 มีความพึงพอใจน้อยให้ 2 มีความพึงพอใจปานกลางให้ 3 คะแนน มีความพึงพอใจมากให้ 4 คะแนน มีความพึงพอใจมากที่สุดให้ 5 คะแนน มีค่าความเชื่อมั่นทั้งฉบับ โดยใช้สูตรหาค่าสัมประสิทธิ์ (Alpha Coefficient: α) ของครอน เท่ากับ 0.80

4. แบบวัดพฤติกรรมการนำตนเอง จำนวน 46 ข้อ ลักษณะข้อคำถามเป็นมาตราส่วนประมาณ 6 อันดับ โดยมีการกำหนดค่าคะแนนดังนี้ (Chang, 1993) และ (Sower, 2004) 1 ไม่เห็นด้วยอย่างยิ่ง 2 ไม่เห็นด้วย 3 ค่อนข้างไม่เห็นด้วย 4 ค่อนข้างเห็นด้วย 5 เห็นด้วย 6 เห็นด้วยอย่างยิ่ง มีค่าความเชื่อมั่นทั้งฉบับ โดยใช้สูตรหาค่าสัมประสิทธิ์ (Alpha Coefficient: α) ของครอน เท่ากับ 0.9

การเก็บรวบรวมข้อมูล

การเก็บรวบรวมข้อมูลในการวิจัยครั้งนี้

1. ผู้วิจัยขอหนังสือจากบัณฑิตวิทยาลัย ถึงคณบดี คณะวิทยาศาสตร์และเทคโนโลยี มหาวิทยาลัยราชภัฏราชชนครินทร์ เพื่อขอทำการทดลองและเก็บรวบรวมข้อมูล
2. ผู้วิจัยแจ้งนักศึกษาในรายวิชาเคมีทั่วไป 1 ในการเป็นกลุ่มตัวอย่างเก็บข้อมูลในการทำการวิจัย โดยนักศึกษาสามารถไม่เข้าร่วมการวิจัยได้โดยไม่มีผลต่อคะแนนในรายวิชาดังกล่าว
3. ผู้วิจัยเป็นผู้สอนกลุ่มตัวอย่างทดลองจำนวน 24 คน โดยสอนตามรูปแบบการจัดการเรียนรู้ตามที่ผู้วิจัยพัฒนาขึ้น
4. ดำเนินการทดลองตามแผนการจัดการเรียนรู้ โดยวัดผลสัมฤทธิ์ทางการเรียนในรายวิชาเคมีทั่วไป 1 ก่อนดำเนินการวิจัย และนำผลการทดสอบมาเปรียบเทียบกับระหว่างกลุ่มนักศึกษาสาขาวิศวกรรมไฟฟ้าที่เป็นกลุ่มตัวอย่างในงานวิจัย และนักศึกษาสาขาการจัดการอุตสาหกรรมและการผลิตอัดโน้มนัด วิเคราะห์คะแนนผลสัมฤทธิ์ทางเรียนด้วยสถิติ t-test for independent samples เพื่อดูพื้นฐานก่อนเรียนของนักศึกษาเนื่องจากเป็นกลุ่มนักศึกษาภาคพิเศษและกลุ่มนักศึกษาภาคปกติ

5. เมื่อดำเนินการทดลองเสร็จสิ้น ทำการวัดผลสัมฤทธิ์ทางการเรียนวิชาเคมีทั่วไป 1 วัดความพึงพอใจ การวัดพฤติกรรมการนำตนเองในการจัดการเรียนรู้ตามรูปแบบฯ เพื่อนำไปประเมินผลต่อไป

สถิติที่ใช้ในการวิเคราะห์ข้อมูล

1. วิเคราะห์ข้อมูลระดับความพึงพอใจ และพฤติกรรมการนำตนเองด้วยค่าเฉลี่ย และส่วนเบี่ยงเบนมาตรฐาน
2. วิเคราะห์เปรียบเทียบคะแนนก่อนและหลัง โดยใช้สถิติ Pair t-test
3. วิเคราะห์เปรียบเทียบระหว่างกลุ่มตัวอย่าง และกลุ่มที่ไม่ใช่กลุ่มตัวอย่างโดยใช้สถิติ t-test for independent samples

ผลการวิจัย

การวิจัยเรื่องนี้เป็น การพัฒนารูปแบบการเรียนรู้อยู่วิชาเคมีทั่วไป 1 สำหรับนักศึกษามหาวิทยาลัยราชภัฏราชนครินทร์ มีผลการวิจัยที่สรุปดังนี้

1. รูปแบบการเรียนรู้ที่พัฒนาขึ้น ประกอบด้วยประกอบไปด้วย 8 องค์ประกอบ ได้แก่ 1) ระบบการติดต่อสื่อสาร มี 2 องค์ประกอบย่อย คือ 1.1 กิจกรรมการเรียนการสอนบนระบบบริหารจัดการเรียนรู้ 1.2 กิจกรรมการเรียนการสอนในชั้นเรียน 2) ระบบบริหารจัดการเรียนรู้บนเครือข่าย มี 8 ขั้นตอน 2.1 การกำหนดสิทธิ์การเข้าเรียน รายวิชา 2.2 ระบุตัวตนผู้เรียน 2.3 การลงทะเบียน 2.4 แนะนำการเข้าใช้งานบทเรียน 2.5 เชื่อมโยงแหล่งเรียนรู้อื่น 2.6 กระดานข่าว 2.7 ประเมินผลออนไลน์ 2.8 การทดสอบและแจ้งคะแนนอัตโนมัติ 3) ระบบการจัดการเรียนรู้แบบนำตนเอง มี 5 ขั้นตอน ขั้นที่ 1. ขั้นการสร้างบรรยากาศเพื่อกระตุ้นความสนใจ ขั้นที่ 2 ขั้นกำหนดวัตถุประสงค์และเป้าหมายในการเรียน ขั้นที่ 3 ขั้นดำเนินการนำตนเอง ขั้นที่ 4 ขั้นแลกเปลี่ยนเรียนรู้ ขั้นที่ 5 ขั้นประเมินผล 4) ระบบเนื้อหา มี 2 องค์ประกอบย่อย คือ 4.1 เนื้อหาบนระบบบริหารจัดการเรียนรู้ 4.2 เนื้อหาเพิ่มเติมจากกิจกรรมในชั้นเรียน 5) ผู้สอน 6) ผู้เรียน 7) ระบบการวัดและประเมินผล มี 2 องค์ประกอบย่อย คือ 7.1 การประเมินผลสัมฤทธิ์ทางการเรียน 7.2 การประเมินพฤติกรรมการนำตนเอง 8) อุปกรณ์ที่ใช้ในการเรียนการสอน เช่น คอมพิวเตอร์ แท็บเล็ต อุปกรณ์สื่อสารอื่นๆ



ตาราง 1

ผลการวิเคราะห์ความเป็นไปได้และความถูกต้องของรูปแบบการจัดการเรียนรู้แบบยูบิควิตัลที่ส่งเสริมการเรียนรู้แบบนำตนเองรายวิชาเคมีทั่วไป 1 สำหรับนักศึกษา มหาวิทยาลัยราชภัฏราชนครินทร์

รายการประเมิน	\bar{X}	SD	ระดับความเป็นไปได้และความถูกต้อง
ประกอบไปด้วย 8 องค์ประกอบ ได้แก่			
1) ระบบการติดต่อสื่อสาร	4.80	0.45	มากที่สุด
2) ระบบบริหารจัดการเรียนรู้บนเครือข่าย	4.80	0.45	มากที่สุด
3) ระบบการจัดการเรียนรู้แบบยูบิควิตัล	4.80	0.45	มากที่สุด
4) ระบบเนื้อหา	5.00	0.00	มากที่สุด
5) ผู้สอน	4.80	0.00	มากที่สุด
6) ผู้เรียน	5.00	0.55	มากที่สุด
7) ระบบการวัดและประเมินผล	5.00	0.00	มากที่สุด
8) อุปกรณ์	5.00	0.00	มากที่สุด

จากตารางที่ 1 พบว่าผลการประเมินจากผู้ทรงคุณวุฒิทั้ง 5 ท่าน มีความเป็นไปได้และความถูกต้องอยู่ในระดับมากที่สุด ($\bar{X} = 4.80- 5.00$ SD = 0.00 - 0.55)

ตาราง 2

ผลการเปรียบเทียบผลสัมฤทธิ์ทางการเรียนก่อนเรียนและหลังเรียนของนักศึกษาที่เรียนด้วยรูปแบบการเรียนรู้แบบยูบิควิตัลที่ส่งเสริมการเรียนรู้แบบนำตนเอง

กลุ่ม	n	\bar{X}	SD	df	t	sig
ก่อนเรียน	24	20.29	6.47	23	-26.549	.000
หลังเรียน	24	42.12	6.33			

จากตารางที่ 2 พบว่าผลสัมฤทธิ์ทางการเรียนของผู้เรียนที่เรียนด้วยรูปแบบการเรียนรู้แบบยูบิควิตัลที่ส่งเสริมการเรียนรู้แบบนำตนเองหลังเรียนสูงกว่าก่อนเรียนอย่างมีนัยสำคัญที่ระดับ .05

ตาราง 3

ตารางแสดงระดับความพึงพอใจของนักศึกษาเรียนด้วยการเรียนรู้แบบยูบิควิตัลที่ส่งเสริมการเรียนรู้แบบนำตนเอง

รายการด้านที่ประเมิน	\bar{X}	SD	ระดับผลการประเมิน
1. ด้านเนื้อหา	4.53	.58	มากที่สุด
2. ด้านการจัดกิจกรรมการเรียนรู้	4.57	.59	มากที่สุด
3. ด้านสื่อการเรียนการสอน	4.62	.55	มากที่สุด
4. ด้านการวัดและประเมินผล	4.64	.52	มากที่สุด
รวม	4.63	.53	มากที่สุด

จากตารางที่ 3 พบว่า พบว่านักศึกษาที่เรียนด้วยการเรียนรู้แบบยูนิวิคิตส์ที่ส่งเสริมการเรียนรู้แบบนำตนเองมีความพึงพอใจอยู่ในระดับมากที่สุดทุกด้าน ($\bar{X} = 4.63$ SD = 0.53) เมื่อพิจารณาเป็นรายด้านพบว่า มีความพึงพอใจในด้านการวัดผลและประเมินเท่ากับ

($\bar{X} = 4.64$ SD = 0.52) ด้านสื่อการเรียนการสอนเท่ากับ ($\bar{X} = 4.62$ SD = 0.55) ด้านการจัดกิจกรรมการเรียนรู้เท่ากับ ($\bar{X} = 4.57$ SD = 0.59) และด้านเนื้อหาเท่ากับ ($\bar{X} = 4.53$ SD = 0.58) ตามลำดับ

ตาราง 4

ตารางแสดงระดับระดับพฤติกรรมกรรนำตนเองของนักศึกษามหาวิทยาลัยราชภัฏราชนครินทร์ที่เรียนด้วยรูปแบบยูนิวิคิตส์ที่ส่งเสริมการเรียนรู้แบบนำตนเอง

รายการประเมิน	\bar{X}	SD	ระดับผลการประเมิน
การเข้าใจตนเอง	3.69	1.20	ค่อนข้างสูง
การตรวจสอบตนเอง	3.35	1.31	ค่อนข้างต่ำ
การเปลี่ยนแปลงตนเอง	3.18	1.34	ค่อนข้างต่ำ
รวม	3.51	1.35	ค่อนข้างสูง

จากตารางที่ 4 พบว่าระดับพฤติกรรมกรรนำตนเองของนักศึกษามหาวิทยาลัยราชภัฏราชนครินทร์ที่เรียนด้วยรูปแบบยูนิวิคิตส์ที่ส่งเสริมการเรียนรู้แบบนำตนเองภาพรวมอยู่ในระดับค่อนข้างสูง ($\bar{X} = 3.51$ SD = 1.33) เมื่อพิจารณาเป็นพฤติกรรมกรรนำตนเองด้านการเข้าใจตนเอง

อยู่ในระดับค่อนข้างสูง ($\bar{X} = 3.69$ SD = 1.20) ด้านการตรวจสอบตนเองอยู่ในระดับค่อนข้างต่ำ ($\bar{X} = 3.35$ SD = 1.31) และด้านการเปลี่ยนแปลงตนเองอยู่ในระดับค่อนข้างต่ำ ($\bar{X} = 3.18$ SD = 1.34)

การอภิปรายผล

1. รูปแบบจัดการเรียนรู้ยูนิวิคิตส์ที่ส่งเสริมการนำตนเอง รายวิชาเคมีทั่วไป 1 มหาวิทยาลัยราชภัฏราชนครินทร์ คุณภาพของรูปแบบการจัดการเรียนรู้ยูนิวิคิตส์ที่ส่งเสริมการนำตนเอง รายวิชาเคมีทั่วไป 1 มหาวิทยาลัยราชภัฏราชนครินทร์ มีความเป็นไปได้และถูกต้องตามทฤษฎีอยู่ในระดับมากที่สุด ($\bar{X} = 4.80-5.00$ SD = 0.00 -0.55) อันเนื่องมาจากผู้วิจัยได้สังเคราะห์องค์ประกอบมาจากงานวิจัยเกี่ยวกับการพัฒนารูปแบบการเรียนการสอนยูนิวิคิตส์ โดยองค์ประกอบที่ 1 ระบบการติดต่อสื่อสาร สอดคล้องกับงานวิจัยของ (Komanee, 2019) ที่ศึกษาเรื่อง โมเดลการจัดสภาพแวดล้อมทางการเรียนภาควันตภาพสำหรับนักศึกษาระดับอุดมศึกษา พบว่ามี 5 องค์ประกอบ ได้แก่ 1. ระบบจัดการหลักสูตร 2. ระบบสร้างบทเรียน 3. ระบบทดสอบและประเมินผล 4. ระบบสื่อสาร 5. ระบบจัดการข้อมูล ; (Liwa., 2019) ได้ศึกษาเรื่อง การพัฒนาบทเรียนอิเล็กทรอนิกส์แบบมีปฏิสัมพันธ์ในสภาพแวดล้อมยูนิวิคิตส์

พบว่ามี 4 องค์ประกอบ คือ 1. ระบบบริหารจัดการเรียนรู้บนเครือข่าย 2. ระบบการติดต่อสื่อสาร 3. ระบบเนื้อหา 4. ระบบการวัดผลประเมินผล. องค์ประกอบที่ 2 ระบบบริหารจัดการเรียนรู้บนเครือข่าย สอดคล้องกับงานวิจัยของ (Pholchanngam., 2022) การพัฒนารูปแบบการเรียนโดยใช้เทคโนโลยีเสมือนจริงในสภาพแวดล้อมการเรียนแบบยูนิวิคิตส์เพื่อส่งเสริมความคิดสร้างสรรค์ด้านศิลปะอิสลาม พบว่า 4 องค์ประกอบ คือ 1. เครื่องมือจัดการเรียนการสอน 2. เนื้อหาที่สอน 3. ด้านการจัดการเรียนรู้ 4. ด้านการวัดและประเมินผล. สอดคล้องกับ (Yodsaneha., Sompong., & Soopeerak., 2020). รูปแบบยูนิวิคิตส์นี้พัฒนาตามทฤษฎีคอนเน็คติวิซึมเพื่อพัฒนาทักษะด้านการสนทนาภาษาอังกฤษของนักศึกษามหาวิทยาลัย เทคโนโลยีราชชมงคลธัญบุรี พบว่ามี 4 องค์ประกอบ คือ 1. ด้านนำเข้า (สภาพแวดล้อมการเรียนรู้ออนไลน์) 2. ด้านกระบวนการ (การกำหนดวัตถุประสงค์ของผู้เรียน และกิจกรรมการเรียนรู้

แบบคอนเน็คติวิตีซิม) 3. ด้านผลลัพธ์ (ผลการทำกิจกรรม) 4. ด้านผลป้อนกลับ. องค์ประกอบที่ 3 ระบบการจัดการเรียนรู้แบบนำตนเอง สอดคล้องกับงานวิจัยของ (Siksen, Phumeechanya, & Laisema, 2018) ที่ศึกษาเรื่อง การพัฒนาระบบและกิจกรรมการเรียนรู้ร่วมกันในสภาพแวดล้อมแบบยูบิควิตัสโดยใช้คอมพิวเตอร์แท็บเล็ตร่วมกับควิอาร์โค้ด พบว่า มี 4 องค์ประกอบ ได้แก่ 1. คอมพิวเตอร์แท็บเล็ต 2. ระบบเครือข่ายไร้สาย 3. สภาพแวดล้อมยูบิควิตัส 4. ระบบเซนเซอร์ องค์ประกอบที่ 4 ระบบเนื้อหา สอดคล้องกับงานวิจัยของ (Thanakitchareonsuk & PipatJamroenkul, 2018). การพัฒนาคอร์สแวร์แบบใช้โครงการเป็นฐานเพื่อการเรียนรู้แบบยูบิควิตัสสำหรับ นักศึกษาระดับปริญญาตรี พบว่า มี 7 องค์ประกอบ คือ 7 องค์ประกอบ 1. เทคโนโลยี 2. ผู้สอน 3. ผู้เรียน 4. สื่อ 5. เนื้อหา 6. การเรียนรู้ 7. ปฏิสัมพันธ์ องค์ประกอบที่ 5 ผู้สอน สอดคล้องกับงานวิจัยของ (Champakul., Innoi, & Boonphak., 2021) ศึกษาเรื่อง การพัฒนาระบบการจัดการเรียนรู้ยูบิควิตัสด้วยจินตวิศวกรรม เรื่อง การสร้าง มัลติมีเดีย พบว่า มี 3 โมดูล คือ 1. โมดูลผู้เรียน 2. โมดูล ผู้สอน 3. โมดูลผู้ดูแลระบบ ; สอดคล้องกับ (Inthachot, 2022) ศึกษาเรื่อง การพัฒนารูปแบบการเรียนการสอน ยูบิควิตัสเสริมแรงเพื่อสนับสนุนทักษะการปฏิบัติด้วยการ เรียนรู้แบบนำตนเองของนักศึกษามหาวิทยาลัยเทคโนโลยี ราชวมงคลธัญบุรี พบว่า มี 3 องค์ประกอบ 1. ด้านบุคลากร 2. ด้านอุปกรณ์ 3. บริบททางการเรียน; องค์ประกอบ ที่ 6 ผู้เรียน สอดคล้องกับงานวิจัยของ (Champakul., Innoi, & Boonphak., 2021) ศึกษาเรื่อง การพัฒนาระบบ การจัดการเรียนรู้ยูบิควิตัสด้วยจินตวิศวกรรม เรื่อง การ สร้างมัลติมีเดีย พบว่า มี 3 โมดูล คือ 1. โมดูลผู้เรียน 2. โมดูลผู้สอน 3. โมดูลผู้ดูแลระบบ สอดคล้อง (Thanakit chareonsuk, & PipatJamroenkul, 2018). การพัฒนา คอร์สแวร์แบบใช้โครงการเป็นฐานเพื่อการเรียนรู้แบบ ยูบิควิตัสสำหรับนักศึกษาระดับปริญญาตรี พบว่า มี 7 องค์ ประกอบ คือ 7 องค์ประกอบ 1. เทคโนโลยี 2. ผู้สอน 3. ผู้เรียน 4. สื่อ 5. เนื้อหา 6. การเรียนรู้ 7. ปฏิสัมพันธ์ องค์ ประกอบที่ 7 ระบบการวัดและประเมินผล สอดคล้องกับ งานวิจัยของ (Prompalad, Kaosaiyaporn., Atisabda., & Sinlapametakul., 2021). ศึกษาเรื่อง การพัฒนารูป แบบการเรียนโดยใช้เทคโนโลยีเสมือนจริงในสภาพแวดล้อม

การเรียนแบบยูบิควิตัสเพื่อส่งเสริมความคิดสร้างสรรค์ด้าน ศิลปะอิสลาม พบว่า 4 องค์ประกอบ 1. เครื่องมือจัดการ เรียนการสอน 2. เนื้อหาที่สอน 3. ด้านการจัดการเรียนรู้ 4. ด้านการวัดและประเมินผล และองค์ประกอบที่ 8 อุปกรณ์ สอดคล้องกับงานวิจัยของ (Siksen., Phumeechanya., & Laisema, 2018) ที่ศึกษาเรื่อง การพัฒนาระบบและ กิจกรรมการเรียนรู้ร่วมกันในสภาพแวดล้อมแบบยูบิควิตัส โดยใช้คอมพิวเตอร์แท็บเล็ตร่วมกับควิอาร์โค้ด พบว่า มี 4 องค์ประกอบ ได้แก่ 1. คอมพิวเตอร์แท็บเล็ต 2. ระบบ เครือข่ายไร้สาย 3. สภาพแวดล้อมยูบิควิตัส 4. ระบบ เซนเซอร์ ซึ่งองค์ประกอบดังกล่าวมีคุณภาพอยู่ในระดับ ดีจากการประเมินของผู้เชี่ยวชาญ และครอบคลุมวิธีการ ระบบของ Phromwong.,C. (2010).ที่ประกอบด้วย ตัว ป้อน (องค์ประกอบที่ 1 ,2 ,4, 5 6 และ 8) กระบวนการ (องค์ประกอบที่ 3) และผลลัพธ์(องค์ประกอบที่ 7) ในส่วน ของการจัดการเรียนการสอนให้ส่งเสริมพฤติกรรมการนำ ตนเองในการเรียนรู้ผู้วิจัยได้นำแนวคิดของคอสต้าและ คาลิก (Costa & Kallick, 2004)

2. ผลสัมฤทธิ์ทางการเรียนนิชาเคมีทั่วไป 1 ของ นักศึกษามหาวิทยาลัยราชภัฏราชชนครินทร์ ที่เรียนด้วยรูปแบบการเรียนยูบิควิตัสที่ส่งเสริมการนำตนเอง หลังเรียนสูงกว่าก่อนเรียนอย่างมีนัยสำคัญที่ระดับ .05 อันเนื่องมาจากการจัดการเรียนการสอนยูบิควิตัสที่ผู้วิจัยพัฒนาขึ้นเป็นการ เรียนการสอนที่ผู้เรียนสามารถทบทวนได้ตลอดเวลาไม่จำกัด สถานที่ มีแบบฝึกหัดออนไลน์ให้ทดสอบความเข้าใจในบท เรียน ประกอบกับมีกิจกรรมการเรียนการสอนในชั้นเรียน โดยมีอาจารย์ผู้สอนเป็นผู้อำนวยความสะดวกในการเรียนรู้ ตอบข้อสงสัยที่ผู้เรียนยังไม่เข้าใจ รวมถึงกิจกรรมการแลกเปลี่ยนเรียนรู้ระหว่างผู้เรียนด้วยตนเอง ซึ่งสอดคล้องกับ งานวิจัยของ (Siksen., Phumeechanya., & Laisema, 2018). ที่ศึกษาการพัฒนาระบบและกิจกรรมการเรียนรู้ร่วมกันในสภาพแวดล้อมการเรียนแบบยูบิควิตัสโดยใช้ คอมพิวเตอร์แท็บเล็ตร่วมกับควิอาร์โค้ด พบว่า นักศึกษา ที่เรียนด้วยระบบและกิจกรรมการเรียนรู้ในสภาพแวดล้อม การเรียนรู้ยูบิควิตัสฯ มีผลสัมฤทธิ์ทางการเรียนหลังเรียน สูงกว่าก่อนเรียนอย่างมีนัยสำคัญทางสถิติที่ระดับ .05

3. ความพึงพอใจในการเรียนของนักศึกษามหาวิทยาลัยราชภัฏราชชนครินทร์ที่เรียนด้วยระบบการจัดการเรียนรู้แบบนำตนเองมีความพึงพอใจอยู่ในระดับ

มากที่สุด ($\bar{X} = 4.63$ $SD = .53$) อันเนื่องมาจากระบบการจัดการเรียนรู้แบบนำตนเอง ที่ผู้วิจัยสังเคราะห์จากงานวิจัยโดยใช้ระบบบริหารจัดการเรียนรู้ของมหาวิทยาลัยราชภัฏราชนครินทร์เป็นแหล่งข้อมูลในการเรียนรู้วิชาเคมีทั่วไป 1 และบทเรียนประกอบแบบฝึกหัดโดยใช้แอปพลิเคชันที่ผู้เรียนสามารถเข้ามาศึกษาได้ไม่จำกัดไม่จำกัดสถานที่ในการเรียนรู้ก่อนจะเข้าร่วมกิจกรรมในชั้นเรียน ซึ่งกิจกรรมในชั้นเรียนจะเน้นกระบวนการเรียนการสอนแบบห้องเรียนกลับด้านโดยมีกิจกรรมแลกเปลี่ยนเรียนรู้ เช่น การตอบข้อสงสัยของนักศึกษาในประเด็นที่ยังไม่เข้าใจในการศึกษาบทเรียนจากการศึกษาด้วยตนเอง กิจกรรมการรายงานความก้าวหน้าในการศึกษาบทเรียนบนระบบบริหารจัดการเรียนรู้ของนักศึกษา ก่อนเข้าเรียนในชั้นเรียน กิจกรรมทบทวนความรู้ผ่านเกมส์โดยใช้แอปพลิเคชันต่างๆ กิจกรรมแลกเปลี่ยนเรียนรู้ระหว่างผู้เรียนส่งผลให้การเรียนการสอนน่าสนใจ สอดคล้องกับงานวิจัย (Roawroo, 2010) ได้ทำวิจัยเรื่อง การพัฒนารูปแบบการเรียนแบบผสมผสานเพื่อเพิ่มประสิทธิภาพการแสวงหาความรู้ด้วยตนเอง พบว่าผู้เรียนมีความพึงพอใจระดับมากจากการเรียนด้วยรูปแบบที่ผู้วิจัยพัฒนาขึ้น

4. ระดับพฤติกรรมกรรนำตนเองของนักศึกษามหาวิทยาลัยราชภัฏราชนครินทร์ที่เรียนด้วยรูปแบบยูบิควิตัสที่ส่งเสริมการเรียนรู้แบบนำตนเองภาพรวมอยู่ในระดับดี ($\bar{X} = 3.51$ $SD = 1.33$) อันเนื่องมาจากกิจกรรมการเรียนการสอนที่นักศึกษาต้องศึกษาด้วยตนเองซึ่งครอบคลุมขั้นตอน 5 ขั้นตอนการเรียนรู้แบบนำตนเอง คือ 1. ขั้นการสร้างบรรยากาศเพื่อกระตุ้นความสนใจ โดยผู้สอนชี้ให้เห็นถึงความสำคัญของรายวิชาเคมีทั่วไป 1 ที่สามารถนำไปประยุกต์ใช้ในชีวิตประจำวันและการประยุกต์เข้ากับการทำงาน 2. ขั้นกำหนดวัตถุประสงค์และเป้าหมายในการเรียน เป็นการให้ผู้เรียนวางแผนการเรียนรู้และเป้าหมายในการศึกษาบทเรียนด้วยตนเองโดยผู้สอนมอบหมาย 3. ขั้นดำเนินการนำตนเองเป็นขั้นที่ผู้เรียนดำเนินการศึกษาบทเรียนที่ได้วางแผนไว้ด้วยตนเองหรือปรึกษา

อาจารย์ผู้สอนทั้งออนไลน์และกิจกรรมในห้องเรียน 4. ชั้นแลกเปลี่ยนเรียนรู้ เป็นกิจกรรมในห้องเรียนที่ผู้เรียนแลกเปลี่ยนข้อมูล วิธีการเรียนรู้ระหว่างผู้เรียนและอาจารย์ผู้สอนรวมถึงข้อสงสัยต่างๆ 5. ชั้นประเมินผล เป็นขั้นการตรวจสอบความรู้ความเข้าใจในบทเรียนทั้งแบบออนไลน์และประเมินผลในชั้นเรียน สอดคล้องกับ Hongladarom, T (1988) อ้างใน (Khoochonthara, 2016). ที่กล่าวว่า กระบวนการเรียนรู้แบบนำตนเอง จะประกอบไปด้วย 1. การตรวจสอบความจำเป็นในการเรียนรู้ของผู้เรียนเอง 2. การกำหนดเป้าหมายในการเรียนรู้ของผู้เรียน 3. การแสวงหาความรู้จากหลากหลายช่องทาง 4. การเลือกรูปแบบการเรียนรู้ที่เหมาะสมกับบริบทของผู้เรียน 5. การประเมินตนเองในการเรียนรู้ และสอดคล้องกับงานวิจัยของ (Ruengsri, 2017). ได้ศึกษาเรื่องการพัฒนากิจกรรมการเรียนการสอนแบบห้องเรียนกลับด้านผ่านสื่อออนไลน์ที่ส่งผลต่อการนำตนเองของนักเรียนมัธยมศึกษาตอนปลายวิชาการงานอาชีพและเทคโนโลยี พบว่า ผู้เรียนที่เรียนด้วยรูปแบบการเรียนการสอนฯ มีความสามารถในการเรียนรู้แบบนำตนเองอยู่ในระดับดี ($\bar{X} = 4.15$ $SD = 0.67$) และความสามารถในการเรียนรู้แบบนำตนเองหลังเรียนสูงกว่าก่อนเรียนอย่างมีนัยสำคัญที่ระดับ .05

ข้อเสนอแนะ

1. จากผลการวิจัยที่ศึกษา ทั้งเรื่องผลสัมฤทธิ์ทางการเรียน ความพึงพอใจในการเรียน และพฤติกรรมกรรนำตนเองในการเรียนของนักศึกษา สามารถนำไปใช้ในการจัดการเรียนการสอนแบบธนาคารหน่วยกิต ตามนโยบายมหาวิทยาลัย ที่มุ่งเน้นการเปิดโอกาสให้ผู้เรียนและประชาชนทั่วไปพัฒนาตนเองในขณะที่ทำงานหรือใช้แก้ปัญหาในชีวิตประจำวันที่สุดคล้องกับบริบทของตนเอง
2. พัฒนาวิชาในหลักสูตรที่ใช้การจัดการเรียนการสอนยูบิควิตัส รองรับการเรียนการสอนแบบธนาคารหน่วยกิตของมหาวิทยาลัย หรือชุดวิชาในหลักสูตรที่ตอบสนองบรรณชาติคาดหวังของผู้เรียนหรือสถานประกอบการและผู้ใช้บัณฑิต



References

- Chang, L. (1993). *Using confirmatory factor analysis of multitrait – multimethod data to assess the psychometrical of 4-point and 6-point likert type scales paper presented at the annual meeting of the national council on measurement in education*. n.p.
- Champakul, P., Innoi, S., & Boonphak, K. (2021). The development of ubiquitous learning management system using imagineering on construction of multimedia. *Journal of education Naresuan University, 23*(3), 175-189. (in Thai)
- Costa, A. L., & Kallick, B. (2004). Launching self-directed learners. *Educational leadership, 62*, 51-57.
- Inthachot, M. (2022). Practical skills through self-led learning of students at Rajamangala University of Technology Thanyaburi. *Journal of social science and buddhist anthropology, 7*(6), 131-145. (in Thai)
- Junki, W., Yumei, L., & Zhibin, L. (2010). Study of instructional design in ubiquitous learning. (2nded.). *international workshop on educational technology and computer science, 518-523*.
- Jones, V., & Jo, J. H. (2004). *Ubiquitous learning environment: An adaptive teaching system using ubiquitous technology*. Retrieved from https://www.researchgate.net/publication/29453419_Ubiquitous_learning_environment_An_adaptive_teaching_system_using_ubiquitous_technology
- Khoochonthara, P. (2016). The role of e-learning and self-guided learning. *Thammasat University hospital journal online, 1*(1), 53-61. (in Thai)
- Komanee, S. (2019). Conditioning model educational environment for higher education students. *Journal of education Burapha University, 30*(3), 30-48. (in Thai)
- Khaemmanee, T. (2016). *Instructional styles: Multiple choices*. (20th ed.). Bangkok: Chulalongkorn University Press. (in Thai)
- Liwa, J. (2019). Lesson development interactive electronics in ubiquitous environment. *Journal of technology management Rajabhat Maha Sarakham University, 6*(1), 89-97. (in Thai)
- Phromwong, C. (2010). *System and organization in educational system organization compilation of subject matter 27703 unit 1-8 graduate studies in education*. Sukhothai Thammathirat Open University Nonthabu. (in Thai)
- Pholchannam, P. (2022). The development of learning management system for u-learning to the vocational education: Research and innovation. *Journal of vocational education institute, 5*(1), (in Thai)
- Promptalad, N., Kaosaiyaporn, O., Atisabda, W., & Sinlapametakul, A. (2021). The development of learning styles using technology virtual reality in ubiqui learning environment virtus to promote creativity in islamic art. *Journal of education and innovative learning, 1*(1), 79-95. (in Thai)
- Roawroo, I. (2010). *The development of a blended learning model to increase the efficiency of self-education*. Bangkok: King Mongkut's University of Technology North Bangkok. (in Thai)
- Ruengsri, P. (2017). The development of teaching and learning activities in reverse classroom style through online media that affects self-leading of high school students in academic, career and technology. *Veridian e-journal Silpakorn University humanities social sciences and arts,*

10(3), 2221-2233. (in Thai)

Saisema, S., & Piriyasurawong, P. (2012). Collaborative learning in a learning environment-learning. *Journal of academic resources*, 23(3), 100-107.

Siksen, S., Phumeechanya, N., & Laisema, S. (2018). The development of system and collaborative learning activities in ubiquitous learning environments using computer tablet with QR Code. *Veridian e-journal Silpakorn University humanities social sciences and arts*, 11(5), 645-659. (in Thai)

Sowers, J. A., & et. Al. (2004). Evaluation of the effects of an inservice training program on nursing faculty member perceptions, knowledge, and concerns about students with disabilities. *Journal of nursing education*, 43(6), 248-252.

Thanakitchareonsuk, T., & PipatJamroenkul, Y. (2018). The project is a ubiquitous learning platform for undergraduate students. *Journal of educational studies*, 33(2), 87-94. (in Thai)

Thongkaew, T. (2020). Educational design in a new way of life: the impact of the COVID-19 epidemic. *Teachers council of Thailand journal of teacher professional development*, 1(2), (in Thai)

Yodsaneha, S., Sompong, N., & Soopeerak, S. (2020). Netivism to develop conversational skills English among students at Rajamangala University of Technology Thanyaburi. *Journal of social science and buddhist anthropology*, 5(8), 343-355. (in Thai)



กลยุทธ์การตลาดที่มีอิทธิพลต่อความภักดีของลูกค้า
เสาเข็มสปันไมโครไพล์ ในประเทศไทย
Marketing Strategy Affecting Customer Loyalty
of Spun Micropile Business in Thailand

รัฐโรจน์ ภูริทธิรณพิพัฒน์¹ และ รัฐพล สันสน¹

Rattarote Phurihirunpipat¹ and Rattapon Sunson¹

¹หลักสูตรบริหารธุรกิจดุษฎีบัณฑิต มหาวิทยาลัยอีสเทิร์นเอเซีย

¹Doctor of Business Administration, Eastern Asia University

Received: May 2, 2023

Revised: June 6, 2023

Accepted: June 6, 2023

บทคัดย่อ

การวิจัยครั้งนี้ เป็นการวิจัยเชิงปริมาณ มีวัตถุประสงค์เพื่อ (1) เพื่อสำรวจคุณลักษณะส่วนบุคคล พฤติกรรม การใช้บริการของลูกค้าเสาเข็มสปันไมโครไพล์ในประเทศไทย (2) เพื่อค้นหากลยุทธ์การตลาดที่มีอิทธิพลต่อความภักดีของลูกค้าเสาเข็มสปันไมโครไพล์ในประเทศไทย กลุ่มตัวอย่างที่ศึกษาคือ ผู้ประกอบการ ที่เคยซื้อเสาเข็มสปันไมโครไพล์ในรอบ 1 ปี จำนวน 460 คน โดยใช้แบบสอบถามเก็บรวบรวมข้อมูล สถิติที่ใช้ในการวิเคราะห์ คือ ค่าความถี่ ร้อยละ ค่าเฉลี่ยเลขคณิต และค่าส่วนเบี่ยงเบนมาตรฐาน เพื่อสำรวจคุณลักษณะส่วนบุคคล และการวิเคราะห์สมการถดถอย เพื่อค้นหากลยุทธ์การตลาด ผลการวิจัยด้านปัจจัยส่วนบุคคลของลูกค้าเสาเข็มสปันไมโครไพล์ในประเทศไทย พบว่า (1) ลูกค้าเสาเข็มสปันไมโครไพล์ในประเทศไทยส่วนใหญ่เป็นเพศชาย อายุ 20-39 ปี การศึกษาปริญญาตรี ตำแหน่งงาน ผู้จัดการหรือผู้จัดการฝ่ายการตลาด ประสบการณ์ทำงาน 6 – 10 ปี มีพนักงาน 5 ถึง 30 คน และระยะเวลาการดำเนินการของธุรกิจ 5 – 10 ปี (2) การค้นหากลยุทธ์การตลาด พบว่า กลยุทธ์ส่วนประสมการตลาดด้านราคา มีอิทธิพลต่อความภักดีของลูกค้าธุรกิจเสาเข็มสปันไมโครไพล์ กลยุทธ์การจัดการลูกค้าสัมพันธ์ที่ด้านการสร้างความสัมพันธ์ด้วยการให้ความรู้เฉพาะด้าน การสร้างความสัมพันธ์ด้วยคุณค่าเพิ่ม และการสร้างความสัมพันธ์ตามเงื่อนไขสัญญา มีอิทธิพลต่อความภักดีของกลุ่มตัวอย่างลูกค้าธุรกิจเสาเข็มสปันไมโครไพล์ กลยุทธ์การตลาดเชิงเนื้อหา ด้านสื่อสิ่งพิมพ์ วิดีโอ พ็อดคาสท์ เว็บไซต์และอินโฟกราฟิก มีอิทธิพลต่อความภักดีของลูกค้า

คำสำคัญ: ส่วนประสมการตลาด; การจัดการลูกค้าสัมพันธ์; การตลาดเชิงเนื้อหา; ความภักดีของลูกค้า; เสาเข็มสปันไมโครไพล์

Abstract

This research was a quantitative research. The purpose was (1) to explore personal characteristics, customer behavior of spun micropile business in Thailand (2) to formulate marketing strategy affecting customer loyalty of spun micropile business in Thailand. The study was small and large entrepreneurs 460 sample who used spun micropile in the past year by using a questionnaire to

collect data. The data analysis with frequency statistic, percentage, arithmetic mean and the standard deviation to explore personal characteristics and multiple regression statistic for formulate marketing strategy. The results of the research were as follows: 1) personal factors of spun micropile customers in Thailand were males, between 20-39 years old, Bachelor degree, job level was Manager or Marketing Manager, 6-10 years of experience, the number of employees is 5-30 people, and the period of business operation is 5 - 10 years 2) price marketing mix factors affecting customer loyalty of spun micropile business in Thailand. Customer relationship management factor found that there were 3 independent variables consisting of building relationships through specialized education, building relationships with added value and building relationships according to contract terms affecting customer loyalty of spun micropile business in Thailand. Content marketing factors, the five independent variables were books, videos, podcasts, web pages and info-graphics affecting customer loyalty of spun micropile business in Thailand.

Keywords: Marketing Mix; Customer Relationship Management; Content Marketing; Customer Loyalty; Spun Micro Pile Business



บทนำ

อุตสาหกรรมก่อสร้างของไทยมีการประมาณการขยายตัวอย่างต่อเนื่อง โดยขยายตัวขึ้นร้อยละ 8 - 12 ต่อปี จาก พ.ศ. 2560 - 2562 ส่งผลดีต่อธุรกิจรับเหมาก่อสร้าง และมีผลต่อการจ้างงานมีความเชื่อมโยงไปถึงอุตสาหกรรมอื่น ๆ เช่น ธุรกิจวัสดุก่อสร้าง ธุรกิจการพัฒนาอสังหาริมทรัพย์ ประเภทของงานก่อสร้างในประเทศไทยแบ่งออกเป็น 2 ประเภท คืองานก่อสร้างของภาครัฐบาล โดยมีมูลค่าการลงทุนสัดส่วนเฉลี่ยร้อยละ 55 และงานก่อสร้างของภาคเอกชน ซึ่งมีมูลค่าของการลงทุนสัดส่วนเฉลี่ยร้อยละ 45 ผลการศึกษาโครงสร้างต้นทุนธุรกิจรับเหมาก่อสร้างนั้น พบว่า ค่าวัสดุก่อสร้างหลัก ได้แก่ เหล็ก คอนกรีตและซีเมนต์ คิดเป็นสัดส่วนประมาณร้อยละ 60 ของต้นทุนรวม ค่าจ้างแรงงานมีอัตราร้อยละ 20 และค่าใช้จ่ายอื่นร้อยละ 20 ในปี 2560 ตลาดวัสดุก่อสร้างในประเทศชะลอตัวตามภาคก่อสร้างซึ่งมีมูลค่า 1.2 ล้านล้านบาท ลดลง 1.0%YoY เนื่องจากงานก่อสร้างภาครัฐล่าช้ากว่าที่คาดไว้ขณะที่งานก่อสร้างภาคเอกชนในส่วนของอสังหาริมทรัพย์ปรับตัวดีขึ้นใน บางโครงการ ส่งผลให้ความต้องการใช้วัสดุก่อสร้างโดยรวมปรับลดลงตาม สำหรับสินค้าที่ยอดจำหน่ายเพิ่มขึ้นชัดเจนมีเพียงเสาเข็มคอนกรีต เนื่องจากเป็นวัสดุที่ต้องใช้ใน

การวางฐานรากของโครงการโครงสร้างพื้นฐาน (ศูนย์วิจัยธนาคารกรุงศรีอยุธยา, 2560)

ผลิตภัณฑ์คอนกรีต (เสาเข็มคอนกรีตและพื้นคอนกรีตสำเร็จรูป) ปี 2560 มีความต้องการใช้เสาเข็มคอนกรีต 521.8 พันลบ.ม. ขยายตัว 6.9%YoY เป็นผลจากโครงการรถไฟฟ้า เช่น รถไฟฟ้าสายสีเขียว ช่วงหมอชิต-สะพานใหม่-คูคต และทางยกระดับ ต้องการใช้เสาเข็มคอนกรีตมากขึ้น อย่างไรก็ตาม ปริมาณการผลิตเสาเข็มคอนกรีตอยู่ที่ 503.8 พันลบ.ม. เพิ่มขึ้นเพียง 0.7%YoY เนื่องจากมีสต็อกสะสมอยู่มาก ขณะที่ความต้องการใช้และการผลิตพื้นคอนกรีตสำเร็จรูปชะลอลงที่ 1.3% และ 7.8%YoY ตามลำดับ ส่วนใหญ่ใช้ในโครงการอสังหาริมทรัพย์ภาคเอกชน ซึ่งแม้ว่าปรับตัวดีขึ้น (ศูนย์วิจัยธนาคารกรุงศรีอยุธยา, 2560)

เสาเข็มถือว่าเป็นส่วนที่สำคัญมากสำหรับอาคารบริษัทที่จะสามารถแข่งขันได้จึงต้องมีความน่าเชื่อถือสูง ความเชี่ยวชาญของแรงงานและผู้บริหารก็เป็นสิ่งสำคัญแรงงานที่มีฝีมือก็จะสามารถรับมือกับปัญหาหน้างานได้อย่างมีประสิทธิภาพ ส่งผลให้โอกาสที่งานจะเกิดความล่าช้าก็น้อยลง แต่สิ่งที่สำคัญคือจะต้องไม่เคยมีประวัติ

ความผิดพลาดเกิดขึ้น ในปัจจุบันได้มีผู้ผลิตคิดค้นนวัตกรรมประเภทเสาเข็มตอกแบบใหม่ที่สามารถในการแก้ไขปัญหาในการตอกเสาเข็มที่มีพื้นที่จำกัด โดยเสาเข็มประเภทนี้มีค่านิยมทางเทคนิควิศวกรรม คือ เสาเข็มสปันไมโครไพล์ เป็นเสาเข็มที่แข็งแรงเทียบเคียงความเร็วยุโรปสูง ทำให้คอนกรีตผสมเสร็จที่ยังมีความเหลวอยู่สามารถขึ้นรูปเป็นเสาเข็มได้ด้วยเวลาอันรวดเร็วโดยปกติจะใช้เวลาการผลิตประมาณ 10 นาที มีความแข็งแรงสูงกว่าเสาเข็มทั่วไป เป็นเสาเข็มสำหรับติดตั้งต่อเติมอาคารบ้านเรือนหรือโรงงาน เพราะสามารถตอกในที่จำกัด เช่น พื้นที่แคบ พื้นเพดานต่ำ ตอกใกล้กระจก เสาเข็มแข็งแรงเทียบเคียงสปันไมโครไพล์ มีลักษณะเป็นเสากลมและเสาสี่เหลี่ยม ตรงกลางกลวง โดยมีขนาดเส้นผ่านศูนย์กลาง 21, 25, 30 เซนติเมตร และเสาเข็มสี่เหลี่ยม ตรงกลางกลวง มีขนาดเส้นผ่านศูนย์กลาง 23 x 23 และ 18 x 18 เซนติเมตร มีโครงเหล็กฝังอยู่ในเนื้อคอนกรีตโดยรอบผลิตโดยใช้กรรมวิธีการแรงเหวี่ยงคอนกรีตในแบบหล่อ ซึ่งหมุนด้วยความเร็วสูงทำให้เนื้อคอนกรีตมีความหนาแน่นสูงและเกิดรูกลมกลวงตรงกลางจากแรงเหวี่ยง จึงมีความหนาแน่นและแข็งแรงกว่าคอนกรีตที่หล่อโดยวิธีธรรมดา

ธุรกิจก่อสร้างมีการเจริญเติบโตอย่างต่อเนื่อง ทำให้ธุรกิจเสาเข็มซึ่งเป็นส่วนประกอบที่สำคัญส่วนหนึ่งของสิ่งปลูกก่อสร้างจึงมีความสำคัญอย่างยิ่ง ปัจจุบันเสาเข็มสปันไมโครไพล์กำลังได้รับความนิยมโดยเฉพาะอุตสาหกรรมก่อสร้าง ประเภทงานต่อเติม ปรับปรุง ซ่อมแซมอาคารที่มีข้อจำกัดในเรื่องพื้นที่ทำงานที่ค่อนข้างแคบแต่มีความจำเป็นที่จะต้องใช้เสาเข็มที่มีความสามารถในการรับน้ำหนักที่สูง สะดวกและรวดเร็วในการติดตั้ง อุตสาหกรรมการผลิตเสาเข็มสปันไมโครไพล์ในประเทศไทยจึงขยายตัวอย่างต่อเนื่อง ผู้ประกอบการเหล่านี้จึงจำเป็นต้อง ศึกษาและพัฒนา ด้านกลยุทธ์การตลาด เพื่อสร้างความได้เปรียบทางการแข่งขัน ที่ส่งผลต่อการเติบโตอย่างยั่งยืนของธุรกิจเสาเข็มสปันไมโครไพล์ในประเทศไทย การวิจัยในเชิงลึกยังมีน้อย ทำให้ยังขาดการสร้างกลยุทธ์การตลาดที่แข็งแกร่ง ที่จะช่วยเสริมสร้างให้เกิดความได้เปรียบในการแข่งขันในปัจจุบันได้ ดังนั้นกลยุทธ์การตลาดที่ส่งผลต่อความภักดีของลูกค้าเสาเข็มสปันไมโครไพล์ในประเทศไทย จึงเป็นประเด็นที่ควรศึกษาเพิ่มเติม เพื่อให้การดำเนินกลยุทธ์ตรงต่อความต้องการของผู้บริโภคและมีประโยชน์มากที่สุด และนำไปเป็นแนวทางในการวางแผนและกำหนดกลยุทธ์ทางการ

ตลาดให้เหมาะสมต่อไป

วัตถุประสงค์ของการวิจัย

1. เพื่อสำรวจคุณลักษณะส่วนบุคคล พฤติกรรมการใช้บริการของลูกค้าเสาเข็มสปันไมโครไพล์ในประเทศไทย
2. เพื่อค้นหากลยุทธ์การตลาดที่มีอิทธิพลต่อความภักดีของลูกค้าเสาเข็มสปันไมโครไพล์ในประเทศไทย

แนวคิดทฤษฎีที่เกี่ยวข้อง

ผู้เขียนได้ทบทวนวรรณกรรม และสรุปแนวคิดทฤษฎี งานวิจัยที่เกี่ยวข้องกับความพึงพอใจของลูกค้าเป็นส่วนประกอบสำคัญในการคงไว้ซึ่งความภักดี ซึ่งอาจแสดงออกมาในรูปแบบต่าง ๆ เช่น การสานสัมพันธ์ ยอดขายที่เพิ่มขึ้น การที่ลูกค้ามีพฤติกรรมบอกต่อ และมีความไวต่อราคาร้อย Jones and Sasser (1995, pp. 88-99) ส่วน Gremler and Brown (1998, pp. 271-291) ระบุว่าความภักดี คือ ระดับของพฤติกรรมที่แสดงออกโดยการซื้อซ้ำของลูกค้าและการมีทัศนคติที่ดีต่อผู้ให้บริการหากแต่ Zeithaml, Berry and Parasuraman (1996, pp. 31-46) เองก็ระบุว่า ความภักดีของลูกค้า นั้น คือ การที่ลูกค้ามีทัศนคติเชิงบวก เต็มใจและยินดีพูดแนะนำต่อผู้อื่นให้ซื้อสินค้าหรือบริการจากบริษัทที่ตนมีความภักดี แนวความภักดีของลูกค้า มีประเด็นที่สำคัญ ได้แก่ ความหมายความภักดีของลูกค้า ความหมายความจงรักภักดีต่อแบรนด์ มาตราวัดความภักดี ดังนี้ Aakar (1991, p. 9, 21) ได้กล่าวไว้ว่าไม่ว่าธุรกิจใดก็ตาม การได้มาซึ่งลูกค้าใหม่เป็นสิ่งที่ต้องลงทุนมากและต้องมีเงินทุนจำนวนหนึ่งในการรักษาลูกค้า นั้นให้คงอยู่ การมีฐานลูกค้าที่มีความภักดีต่อแบรนด์จัดได้ว่าเป็นการลงทุนเพื่อการได้มาซึ่งลูกค้าใหม่เห็นได้จากอดีตที่ผ่านมาว่า ลูกค้าที่ยังภักดีต่อแบรนด์จะยังคงใช้สินค้าและสร้างความมั่นใจให้แก่ลูกค้าใหม่ได้เห็นความภักดีต่อแบรนด์ของลูกค้าเก่าช่วยลดการแข่งขันกับสินค้าแบรนด์อื่นให้น้อยลง และความภักดีของลูกค้าส่งผลต่อคุณค่าต่อแบรนด์ (brand value) และความภักดีต่อแบรนด์จากการส่งเสริมผ่านโปรแกรม loyalty-building programs จะช่วยสร้างและส่งต่อทรัพย์สินต่อแบรนด์ (brand equity) Oliver (1991, p. 34) กล่าวว่า ความภักดีคือข้อผูกมัดอย่างลึกซึ้งที่จะซื้อซ้ำหรือให้การอุปถัมภ์สินค้าหรือบริการที่พึงพอใจอย่างสม่ำเสมอในอนาคตซึ่งลักษณะในการซื้อ

จะซื้อซ้ำในแบรนด์เดิมหรือชุดของแบรนด์เดิม การเปลี่ยนพฤติกรรมนี้จะได้รับอิทธิพลจากสถานการณ์ที่มีผลกระทบและศักยภาพของความพยายามทางการตลาด

แนวคิดส่วนประสมการตลาด

สำหรับการนำ 4Ps มาใช้ในการจัดบริการการตลาดนั้น ต้องคำนึงถึง 4Cs มากเป็นพิเศษดังที่ได้กล่าวมาแล้วในตอนต้นว่า การมุ่งเน้นในการวางตำแหน่งผลิตภัณฑ์ให้ครอบคลุมทั้งคุณค่าในด้านประโยชน์ในการทำงาน (functional value) เข้าถึงคุณค่าประโยชน์ทางอารมณ์ (emotional value) แล้ว ยังจะต้องเข้าถึงจิตวิญญาณ (human spirit) ของลูกค้าจนเกิดเป็นความศรัทธาในลูกค้าแต่ละคน การใช้ 4Ps จึงอาจไม่ประสบความสำเร็จหากไม่มีการศึกษามุมมองของลูกค้าที่แท้จริงและจัดการให้ทั้ง 2 มุมมองมีความสอดคล้องกันกลยุทธ์ 4P's มีรายละเอียดดังต่อไปนี้ คือ

กลยุทธ์ผลิตภัณฑ์ (product) Kotler and Keller (2016, pp. 389-390) ได้เสนอการจัดการคุณค่าของผลิตภัณฑ์ต้องคำนึงถึงคุณค่าใน 5 ระดับ (five levels of products) ประกอบด้วย (1) core benefit คือ การออกแบบผลิตภัณฑ์ให้ตอบสนองความต้องการของผู้บริโภคที่แท้จริง (2) basic product คือ การออกแบบผลิตภัณฑ์ที่จะเสนอคุณค่าให้แก่ผู้บริโภคให้มีคุณลักษณะที่ตรงกับความต้องการที่แท้จริงด้วยการทำให้ core benefit ไปเป็นพื้นฐานของผลิตภัณฑ์ (3) expected product การทำให้สินค้าตอบสนองความคาดหวังของลูกค้า (4) augmented product คือ บริการเสริมที่ไม่ได้ส่งผลต่อ core customer value โดยตรง แต่ช่วยเพิ่มความพึงพอใจให้แก่ผู้บริโภค เช่น การบริการหลังการขาย หรือบริการเสริม เป็นต้น (5) potential product การทำให้ลูกค้าเกินความคาดหวังในตัวผลิตภัณฑ์ Kotler and Armstrong (2018) ได้เสนอการจัดการคุณค่าของผลิตภัณฑ์ต้องคำนึงถึงคุณค่าใน 3 ระดับ (three levels of products) ประกอบด้วย (1) core customer value คือ การออกแบบผลิตภัณฑ์ให้ตอบสนองความต้องการของผู้บริโภคที่แท้จริง (2) actual product คือ การออกแบบผลิตภัณฑ์ที่จะเสนอให้แก่ผู้บริโภคให้มีคุณลักษณะที่ตรงกับความต้องการที่แท้จริงของผู้บริโภค (3) augmented product คือ บริการเสริมที่ไม่ได้ส่งผลต่อ core customer value โดยตรง แต่ช่วย

เพิ่มความพึงพอใจให้แก่ผู้บริโภค เช่น การบริการหลังการขาย หรือบริการเสริม เป็นต้น

กลยุทธ์ด้านราคา (price) Kotler and Keller (2016, pp. 489-497) กล่าวว่าทุกบริษัทต้องมีการกำหนดราคาเมื่อมีการพัฒนาสินค้าใหม่ โดยมีขั้นตอนการกำหนดราคา ดังนี้ 1) เลือกวางวัตถุประสงค์ด้านราคา ว่าต้องการวางตำแหน่งการตลาดอย่างไร 2) ศึกษาความต้องการตลาด ความยืดหยุ่นด้านความต้องการกับราคา 3) ประเมินการต้นทุน 4) วิเคราะห์ต้นทุน ราคาคู่แข่ง ก่อที่จะนำเสนอสินค้าสู่ตลาด 5) เลือกวิธีการตั้งราคาที่เหมาะสม คุณค่ารวมสำหรับลูกค้า (total customer value) เป็นผลรวมของผลประโยชน์หรืออรรถประโยชน์ (utility) จากผลิตภัณฑ์หรือบริการใดบริการหนึ่ง คุณค่าของผลิตภัณฑ์พิจารณาจากความแตกต่างทางการแข่งขัน ซึ่งประกอบด้วย ความแตกต่างด้านผลิตภัณฑ์ ความแตกต่างด้านบริการ ความแตกต่างด้านบุคลากร ความแตกต่างด้านภาพลักษณ์ความแตกต่างทั้ง 4 ด้านนี้ ก่อให้เกิดคุณค่าผลิตภัณฑ์ 4 ด้านเช่นกัน คือ คุณค่าด้านผลิตภัณฑ์ คุณค่าด้านบริการ คุณค่าด้านบุคลากร และคุณค่าด้านภาพลักษณ์ คุณค่าทั้ง 4 ประการรวมเรียกว่า คุณค่าผลิตภัณฑ์รวมในสายตาลูกค้าส่วนค่าใช้จ่ายทั้งหมดที่ต้องเสียไปในการเข้าถึงสินค้าหรือบริการ เช่น ค่ายานพาหนะ อาหาร และค่าใช้จ่ายเบ็ดเตล็ดระหว่างการเดินทางราคาของสินค้าหรือบริการที่เกี่ยวข้อง เป็นต้น โดยลูกค้าจะเปรียบเทียบราคาสินค้าหรือบริการและต้นทุนรวมในการซื้อสินค้าหรือบริการของลูกค้ามากหรือน้อยกว่าผลิตภัณฑ์อื่นที่สามารถให้ความสุขความพอใจได้เท่าเทียมกัน ลูกค้าก็จะตัดสินใจซื้อผลิตภัณฑ์นั้น

กลยุทธ์ด้านช่องทาง (place) Kotler and Armstrong (2009, p. 365) กล่าวว่า ช่องทางการจัดจำหน่ายต้องคำนึงถึงการเข้าถึง เช่น การใช้สื่อ การกระจายสินค้าไปหาลูกค้าให้ตรงตามพฤติกรรมความต้องการของลูกค้า ช่องทางการจัดจำหน่าย หมายถึง ช่องทางการส่งมอบสินค้าและบริการช่องทางการจัดจำหน่าย (channel) หรือสถานที่ (place) เพื่อให้การใช้บริการของลูกค้าหรือผู้บริโภคกลุ่มเป้าหมายเข้าใช้บริการ โดยอาจเป็นช่องทางติดต่อลูกค้าโดยตรงหรือช่องทางอ้อมผ่านคนกลาง ประกอบด้วย 2 ช่องทาง คือ ช่องทางจำหน่ายสินค้าอุปโภคบริโภคและสินค้าอุตสาหกรรม โดยมีปัจจัยที่มีอิทธิพลต่อการเลือกช่องทางการจัดจำหน่าย คือ คุณลักษณะของ

ตลาดผลิตภัณฑ์ บริษัท คนกลาง และสภาวะแวดล้อม การเลือกกลยุทธ์ให้เหมาะสมในสองแนวทาง คือ 1) กลยุทธ์ผลัก (push strategy) 2) กลยุทธ์ดึง (pull strategy) Kotler and Keller (2016, p. 517) กล่าวถึง ระบบการบริหารจัดการแบบองค์รวมของช่องทางการจัดจำหน่าย (integrated multichannel marketing system) ว่าองค์กรปัจจุบันต้องมีการพัฒนาช่องทางการจำหน่ายแบบหลายๆ ช่องทาง ไม่ว่าจะเป็นช่องทางจำหน่ายแบบ offline หรือ online ซึ่งจะทำให้ความสามารถในการครอบคลุมตลาดกว้างขึ้น

กลยุทธ์การส่งเสริมการตลาด (Promotion) Kotler and Keller (2016, p. 582) ได้เสนอแนวคิดส่วนประสมของการสื่อสารทางการตลาด (marketing communications mix) ประกอบด้วย รูปแบบของการสื่อสาร 8 อย่าง ได้แก่ 1. การโฆษณา (advertising) เป็นการให้ข้อมูลผ่านสื่อต่าง ๆ ทั้งสื่อที่ผลิตขึ้นเฉพาะ และสื่อสารมวลชน เช่น วิทยุ โทรทัศน์ หนังสือพิมพ์ วารสาร 2. การส่งเสริมการขาย (sales Promotion) การให้ผลตอบแทนระยะสั้น ลด แลก แจก แถม เพื่อกระตุ้นการใช้สินค้าหรือบริการ 3. การจัดงานแสดงและการจัดกิจกรรมกับลูกค้า (events and experiences) ได้แก่ การออกแสดงสินค้าหรือบริการในงานประชุม สัมมนา นิทรรศการ การจัดกิจกรรมพิเศษ เช่น งานเลี้ยง การท่องเที่ยว แก่ลูกค้า 4. การประชาสัมพันธ์ (public relations and publicity) การสื่อสารเพื่อสร้างภาพลักษณ์ (image) และความเข้าใจที่ดีต่อองค์กร 5. การตลาดออนไลน์ (online and social media Interactive marketing) ใช้สื่อในการติดต่อกับลูกค้าทางออนไลน์โดยให้เกิดการมีส่วนร่วมของลูกค้า 6. การตลาดบนมือถือ (mobile marketing) การสื่อสารสู่ ลูกค้าโดยผ่านทางอุปกรณ์ส่วนบุคคล เช่น มือถือ สมาร์ทโฟน หรือ tablets 7. การตลาดทางตรง (direct and database marketing) การสื่อสารโดยตรงกับลูกค้า ผ่านทางจดหมาย โทรศัพท์ แฟกซ์ อี-เมลล์ (E-mail) Internet เพื่อให้ข้อมูลที่เฉพาะเจาะจง 8. การตลาดโดยบุคคล (personal selling) การใช้บุคคล/พนักงานของธุรกิจไปติดต่อกับลูกค้าโดยตรงเพื่อให้ข้อมูลข่าวสาร จูงใจให้ลูกค้าซื้อสินค้าหรือมาใช้บริการเพื่อที่จะทำให้ลูกค้าได้มีการยอมรับผลิตภัณฑ์มากขึ้นและเพื่อเป็นการกระตุ้นให้ลูกค้าเกิดการต้องการต่อสินค้าหรือบริการมากขึ้นจึงจำเป็นที่จะต้องมีการจัดการในการสื่อสาร

การตลาดแบบบูรณาการจากแนวคิดกลยุทธ์การตลาดที่กล่าวมาจะเห็นได้ว่ากลยุทธ์ส่วนประสมการตลาดจึงเป็นแนวทางการบริหารจัดการทางการตลาดของธุรกิจเพื่อให้บรรลุผลสัมฤทธิ์ทางธุรกิจได้

แนวคิดการจัดการลูกค้าสัมพันธ์

การจัดการลูกค้าสัมพันธ์ หรือ Customer Relationship Management—CRM มีต้นกำเนิดมาจากประเทศสหรัฐอเมริกาในตอนต้นทศวรรษ 1980 จากแนวคิดในเรื่องการตลาดสร้างสัมพันธ์ เป็นแนวคิดพื้นฐานของ CRM กลยุทธ์การบริหารลูกค้าสัมพันธ์ เป็นกลยุทธ์ในการพัฒนาและรักษาสัมพันธ์ภาพระยะยาวระหว่างองค์กรกับลูกค้า ทำให้ธุรกิจได้ลูกค้าที่มีความภักดี และสามารถสร้างยอดขายและกำไรในระยะยาว ในขณะที่ธุรกิจมีข้อมูล และสามารถตอบสนองความต้องการของลูกค้าได้อย่างมีประสิทธิภาพจากสภาพแวดล้อมของการแข่งขันทางธุรกิจ ในปัจจุบันนั้นทำให้องค์กรต่าง ๆ ทำการแสวงหาลูกค้ารายใหม่ซึ่งต้องใช้ต้นทุนและงบประมาณการทำตลาดที่สูงมาก เพื่อสร้างผลกำไรและการเติบโตธุรกิจอย่างยั่งยืน แต่วิธีการที่ดีที่สุด คือ การรักษาลูกค้าที่มีอยู่ไว้ โดยการสร้างกลยุทธ์ และเครื่องมือในการผูกสัมพันธ์กับลูกค้าเดิมอย่างต่อเนื่อง เพื่อให้เกิดยอดขายและความภักดีในตราสินค้าและบริการ เพราะยอดขายที่เพิ่มขึ้นจากลูกค้าเดิมนั้นใช้ต้นทุนทางการตลาดน้อยกว่ายอดขายที่เพิ่มขึ้นจากการแสวงหาลูกค้าใหม่ Rapp and Collins (1996) ได้สรุปแบบจำลองในการสร้างความสัมพันธ์กับลูกค้า 4 รูปแบบ ดังนี้ 1. แบบจำลองการสร้างความสัมพันธ์ด้วยรางวัล (reward model) การจัดโปรแกรมการให้รางวัลอย่างต่อเนื่องในระยะเวลานึง 2. แบบจำลองการสร้างความสัมพันธ์ตามเงื่อนไขสัญญา (contractual model) การได้รับส่วนลดค่าบริการ ในกรณีที่ลูกค้านำบัตรสมาชิกมาแสดงทุกครั้งที่มีรับบริการ 3. แบบจำลองการสร้างความสัมพันธ์ด้วยคุณค่าเพิ่ม (value-added model) การสร้างความสัมพันธ์กับลูกค้าด้วยผลประโยชน์เพิ่มเติมจากผลประโยชน์หลักที่ลูกค้าได้รับ 4. แบบจำลองการสร้างความสัมพันธ์ด้วยการให้ความรู้เฉพาะด้าน (education model) การสร้างความสัมพันธ์ในการให้ข่าวสารความรู้ในเรื่องที่เป็นประโยชน์ต่อลูกค้าและลูกค้าคาดหวัง

แนวคิดการตลาดเชิงเนื้อหา

Forbes (2015) นิยามเกี่ยวกับธุรกิจและการเงินในสหรัฐอเมริกา ให้ความหมาย ความสำคัญของการตลาดเชิงเนื้อหาที่มีต่อองค์กร ได้อ้างถึง Content Marketing Institute (สถาบันการตลาดเนื้อหา) ที่เป็นแหล่งข้อมูลเกี่ยวกับเนื้อหาทางการตลาดออนไลน์ ว่า การตลาดโดยใช้เนื้อหาคือ “การตลาดเนื้อหาเป็นเทคนิคการตลาดในการสร้างเนื้อหา ที่มีค่า ให้เกี่ยวข้อง สอดคล้องกันเพื่อทำการเผยแพร่เนื้อหาที่มีคุณค่าออกไป โดยเนื้อจะต้องดึงดูดความสนใจของผู้ชมที่เป็นกลุ่มเป้าหมาย” ช่องทางการสื่อสารการตลาดเชิงเนื้อหา 1. อินโฟกราฟิก (info graphics) คือภาพหรือกราฟิกที่ทำให้เห็นถึงข้อมูลต่างๆ เช่น ข้อมูลสถิติ ความรู้ ตัวเลข ซึ่งเป็นการสรุปข้อมูลผ่านภาพหรือกราฟิก 2. เว็บไซต์หรือเว็บเพจ (webpages) ปัจจุบันจะมีการนำการตลาดเนื้อหา เข้ามามีส่วนร่วมบนเว็บไซต์ได้มากขึ้น 3. พ็อดคาสท์ (podcasts) คือการเผยแพร่ในลักษณะเสียง เช่น เรื่องเล่า การสนทนา ผ่านระบบอินเทอร์เน็ต ซึ่งสามารถเข้าไปดาวน์โหลดไฟล์ต่างๆ ได้ การดาวน์โหลดไฟล์พ็อดคาสท์จะนำไปสู่กระบวนการอื่น ๆ ในการทำตลาดไม่ว่าจะเป็นการขายหนังสือ การลงทะเบียนเพื่อขอหลักสูตร ตลอดจนการขอให้ไปเป็นวิทยากร 4. วิดีโอ (videos) วิดีโอ สามารถสร้างเนื้อหาสำหรับการตลาดได้ เช่น การสร้างช่องบน YouTube เพื่อใช้ในการโปรโมทร้านค้า ในรูปแบบต่างๆ 5. สื่อสิ่งพิมพ์ (books) หนังสือที่ไม่ได้สร้างขึ้นมาเพื่อหารายได้ แต่เป็นหนังสือเพื่อเป็นเครื่องมือในการทำตลาด การตลาดโดยใช้เนื้อหารูปแบบนี้ยังใช้งานได้ดี เพราะมีลูกค้าจำนวนมากที่เริ่มหาความรู้จากการอ่าน

กรอบแนวคิดการวิจัย

จากการศึกษาแนวคิด ส่วนประสมการตลาดของ Kotler and Keller (2016, p. 582) ได้แก่ 1) ผลิตภัณฑ์ 2) ราคา 3) ช่องทางการจำหน่าย และ 4) การส่งเสริมการตลาด การจัดการลูกค้าสัมพันธ์ของ Rapp and Collins (1996) ซึ่งประกอบด้วย 1) การสร้างความสัมพันธ์ด้วยรางวัล 2) การสร้างความสัมพันธ์ตามเงื่อนไขสัญญา 3) การสร้างความสัมพันธ์ด้วยคุณค่าเพิ่ม 4) การสร้างความสัมพันธ์ด้วยการให้ความรู้เฉพาะด้าน แนวคิดการตลาดเนื้อหาของ Kotler and Keller (2016) และ Rebecca (2012) ได้ว่าปัจจัยการตลาดเนื้อหา คือ 1) อินโฟกราฟิก 2) เว็บไซต์ 3) พ็อดคาสท์ 4) วิดีโอ 5) หนังสือ แนวคิดความภักดีของลูกค้าของ Oliver (1999, pp. 33-34) ได้แก่ 1) ทักษะเชิงบวก 2) การซื้อสินค้าซ้ำ และ 3) การแนะนำบอกต่อ และงานวิจัยที่เกี่ยวข้อง สามารถสรุปเป็นกรอบแนวคิดดังภาพที่ 1

จากภาพ 1 ตัวแปรที่ศึกษาได้แก่

1. ส่วนประสมการตลาด ประกอบด้วย (1) ผลิตภัณฑ์ (2) ราคา (3) ช่องทางการจำหน่าย และ (4) การส่งเสริมการตลาด
2. การจัดการลูกค้าสัมพันธ์ ประกอบด้วย (1) การให้รางวัล (2) ความสัมพันธ์ตามเงื่อนไขสัญญา (3) การให้คุณค่าเพิ่ม และ (4) การให้ความรู้เฉพาะด้าน
3. การตลาดเชิงเนื้อหา ประกอบด้วย (1) อินโฟกราฟิก (2) เว็บไซต์ (3) พ็อดคาสท์ (4) วิดีโอ (5) หนังสือ
4. ความภักดีของลูกค้า ประกอบด้วย (1) ทักษะเชิงบวก (2) การซื้อสินค้าซ้ำ (3) การแนะนำบอกต่อ

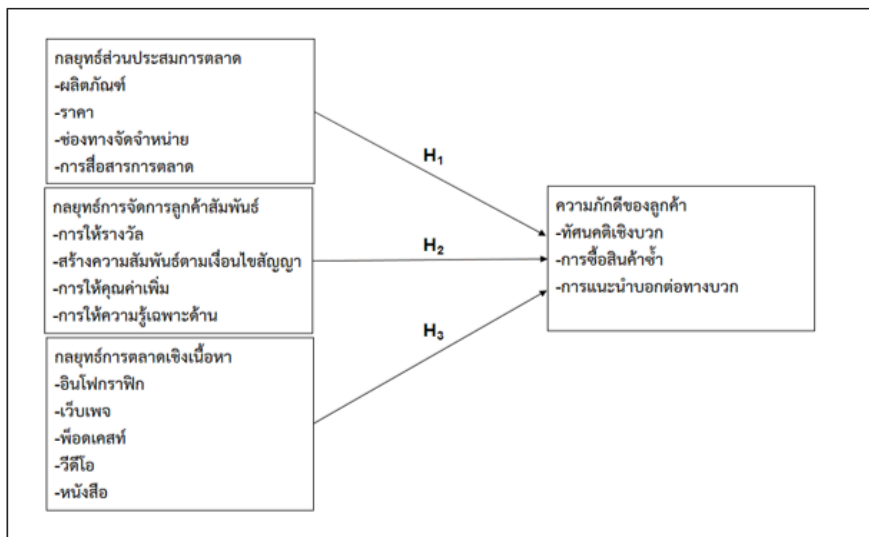

ภาพ 1 องค์ประกอบตัวแปร สมมติฐาน และกรอบแนวคิดการวิจัย

สมมติฐานการวิจัย

จากการศึกษาแนวคิด ทฤษฎีที่เกี่ยวข้อง ผู้วิจัย จึงได้ตั้งสมมติฐานไว้ ดังนี้

สมมติฐานข้อที่ 1 (H₁) กลยุทธ์ส่วนประสมการตลาดมีอิทธิพลต่อความภักดีของลูกค้าธุรกิจเสาเข็มสปันไมโครไฟล์ ในประเทศไทย

สมมติฐานข้อที่ 2 (H₂) กลยุทธ์การจัดการลูกค้าสัมพันธ์มีอิทธิพลต่อความภักดีของลูกค้าธุรกิจเสาเข็มสปันไมโครไฟล์ ในประเทศไทย

สมมติฐานข้อที่ 3 (H₃) การตลาดเชิงเนื้อหา มีอิทธิพลต่อความภักดีของลูกค้าธุรกิจเสาเข็มสปันไมโครไฟล์ ในประเทศไทย

วิธีดำเนินการวิจัย

การวิจัยครั้งนี้เป็นรูปแบบการวิจัยเชิงสำรวจ (survey research) โดยทำการศึกษาความคิดเห็นที่เคยใช้งานเสาเข็มสปันไมโครไฟล์ในประเทศไทย โดยผู้วิจัยได้กำหนดเก็บข้อมูลจากกลุ่มตัวอย่างจำนวน 460 ตัวอย่าง เมื่อได้มาแล้วจะนำมาวิเคราะห์ข้อมูลด้วยสถิติเชิงพรรณนา และสถิติเชิงอนุมาน ผู้วิจัยได้ศึกษาเพื่อค้นกลยุทธ์ การตลาด เพื่อความภักดีของลูกค้าธุรกิจเสาเข็มสปันไมโครไฟล์ในประเทศไทย โดยสุ่มตัวอย่างแบบอาศัยความน่าจะเป็น (probability sampling) จากผู้ประกอบการที่เคยซื้อเสาเข็มสปันไมโครไฟล์ในรอบ 1 ปี

ประชากรและกลุ่มตัวอย่าง

ประชากรที่ใช้ในการวิจัยได้แก่ ผู้ประกอบการอุตสาหกรรมก่อสร้างในประเทศไทยที่จดทะเบียนพาณิชย์ที่ใช้เสาเข็มสปันไมโครไฟล์ กลุ่มตัวอย่างประกอบด้วยผู้ประกอบการรายย่อยและผู้ประกอบการรายใหญ่ ที่เคยซื้อเสาเข็มสปันไมโครไฟล์ในรอบ 1 ปี โดย การกำหนดขนาดกลุ่มตัวอย่างได้อาศัยตารางการคำนวณของทาคะยามาเน่ (Yamane, 1967, pp. 889-887) ได้ขนาดของกลุ่มตัวอย่างจำนวน 384 คน เพื่อเพิ่มความเชื่อมั่นให้มากขึ้น ผู้วิจัยจึงเก็บข้อมูลกลุ่มตัวอย่างของผู้ประกอบการจำนวน 460 ราย โดยการสุ่มกลุ่มตัวอย่างเป็นการสุ่มกลุ่มตัวอย่างแบบชั้นภูมิ (stratified sampling) โดยเริ่มจากการ

สุ่มเลือกหน่วยสุ่มในภาคกลาง ภาคเหนือภาคตะวันออกเฉียงเหนือและภาคใต้ เพื่อให้การกระจายตัวของตัวอย่างครอบคลุมประชากรทั่วประเทศ ได้หน่วยสุ่ม คือ Home Pro, Do Home, ไทยวัสดุ Mega Home และ Global House อย่างละ 2 สาขา และทำการสุ่มตัวอย่างหน่วยสุ่มละ 46 ตัวอย่าง โดยสุ่มตัวอย่างผู้ประกอบการที่มาซื้อเสาเข็มสปันไมโครไฟล์ 1 รายเว้น 1 ราย จนครบสาขาละ 46 ตัวอย่าง รวมทุกสาขา 460 ตัวอย่าง

เครื่องมือที่ใช้ในการวิจัย

งานวิจัยนี้ใช้แบบสอบถามเป็นเครื่องมือในการวิจัย โดยการสร้างเครื่องมือนี้มาจากการรวบรวมข้อมูลจากหนังสือ ตำรา บทความ ผลงานวิจัย นำมากำหนดประเด็นขอบเขตให้สอดคล้องกับวัตถุประสงค์ และประโยชน์ของการวิจัย ดำเนินการสร้าง แบบสอบถามฉบับร่าง นำไปทดสอบความตรงเชิงเนื้อหา (content validity) ว่าข้อคำถามสอดคล้องกับวัตถุประสงค์การวิจัยและ นิยามศัพท์ และความถูกต้องในสำนวนภาษา ด้วยเทคนิคค่าหาดัชนี IOC (Index of Item-Objective Congruence) โดยนำแบบ ประเมินให้ผู้ทรงคุณวุฒิซึ่งมีความรู้และประสบการณ์เฉพาะด้านจำนวน 5 ท่าน พิจารณาตรวจสอบตามเทคนิคค่าหาดัชนี IOC ของแบบสอบถามในแต่ละข้อคำถาม โดยค่าดัชนี IOC ที่คำนวณได้มีค่ามากกว่าหรือ เท่ากับ 0.6 (Revinelli & Hambleton, 1977, pp. 49-60) โดยค่าดัชนี IOC ของข้อคำถามทั้งสิ้นจำนวน 70 ข้อ มีค่าดัชนี IOC มากกว่า 0.6 จำนวน 68 ข้อ และ ค่าดัชนี IOC ต่ำกว่า 0.6 จำนวน 2 ข้อ ที่ต้องดำเนินการปรับปรุงแก้ไขข้อคำถามก่อนการนำไปทดลองใช้ (try-out) กับกลุ่มที่มีลักษณะ คล้ายคลึงกับกลุ่มตัวอย่างที่ต้องการศึกษา จำนวน 30 ชุด นำมาทดสอบหาค่าความเชื่อมั่น โดยการหาค่าสัมประสิทธิ์แอลฟา ของครอนบาค (Cronbach's alpha coefficient) ซึ่งค่าสัมประสิทธิ์ที่มีค่ามากกว่า 0.8 (กัลยา วานิชปัญญา, 2555, น. 34-42)

การเก็บรวบรวมข้อมูล

การวิจัยในครั้งนี้ มุ่งศึกษาพฤติกรรมการตลาดเพื่อ ความภักดีของลูกค้าเสาเข็มสปันไมโครไฟล์ในประเทศไทย

โดยใช้เครื่องมือเป็นแบบสอบถาม ซึ่งผู้วิจัยได้เก็บรวบรวมข้อมูล เพื่อเก็บรวบรวมข้อมูลจากกลุ่มตัวอย่าง จำนวน 460 ตัวอย่าง เก็บรวบรวม โดยเริ่มจากการแจกแบบสอบถามไปสอบถามให้แก่ผู้ที่เคยใช้งานเสาเข็มสปีนไมโครไพล์ในรอบ 1 ปี ในประเทศไทย จากร้านค้าวัสดุก่อสร้าง Home Pro, Do Home, ไทยวัสดุ, Mega Home และ Global House อย่างละ 2 สาขา โดยสุ่มตัวอย่างผู้ประกอบการ 1 ราย วัน 1 ราย สาขาละ 46 ตัวอย่าง จนครบ 460 ตัวอย่าง โดยรวบรวมข้อมูลเดือน สิงหาคม-ตุลาคม พ.ศ. 2565

สถิติที่ใช้ในการวิเคราะห์ข้อมูล

การวิจัยในครั้งนี้ใช้สถิติเชิงพรรณนา (descriptive statistics analysis) โดยใช้สถิติวิเคราะห์ ปัจจัยคุณลักษณะของผู้ประกอบการที่เคยใช้งานเสาเข็มสปีนไมโครไพล์ ความคิดเห็นต่อกลยุทธ์ส่วนประสมการตลาด ปัจจัยกลยุทธ์การจัดการลูกค้าสัมพันธ์ ปัจจัยการตลาดเชิงเนื้อหา ปัจจัยความภักดีของลูกค้า ของผู้ประกอบการอุตสาหกรรมก่อสร้างในประเทศไทย สถิติที่ใช้ สถิติเชิงพรรณนา ประกอบด้วย ความถี่ ร้อยละ ค่าเฉลี่ย เพื่อบรรยายลักษณะของแต่ละปัจจัย ส่วนเบี่ยงเบนมาตรฐาน ความแปรปรวน เพื่อบอกการกระจายตัวของข้อมูล การวิเคราะห์ข้อมูลด้วยสถิติเชิงพรรณนา

การวิเคราะห์ปัจจัยส่วนประสมการตลาด การจัดการลูกค้าสัมพันธ์ การตลาดเชิงเนื้อหา ที่มีผลต่อความภักดีของลูกค้าเสาเข็มสปีนไมโครไพล์ในประเทศไทย ใช้สถิติวิเคราะห์สมการถดถอยพหุคูณ (multiple regression)

ผลการวิจัย

ภาพรวมปัจจัยส่วนบุคคลของลูกค้าเสาเข็มสปีนไมโครไพล์ในประเทศไทย พบว่า ลูกค้าเสาเข็มสปีนไมโครไพล์ในประเทศไทยส่วนมากเป็นเพศชายจำนวน 292 ราย คิดเป็นร้อยละ 63.5 อายุ 20-39 ปี จำนวน 219 ราย คิดเป็นร้อยละ 47.6 ระดับการศึกษาปริญญาตรี จำนวน 265 ราย คิดเป็นร้อยละ 57.6 ตำแหน่งงานผู้จัดการหรือผู้จัดการฝ่ายการตลาด จำนวน 138 ราย คิดเป็นร้อยละ 30.0 ประสบการณ์ 6 – 10 ปี จำนวน 188 ราย คิดเป็นร้อยละ 40.9 ประเภทธุรกิจบริษัทจำกัด จำนวน 174 ราย คิดเป็นร้อยละ 37.8 จำนวนพนักงานมากกว่า 5 คน แต่ไม่เกิน 30 คน จำนวน 237 รายคิดเป็นร้อยละ 51.5 และระยะเวลาการดำเนินการของธุรกิจ 5-10 ปี จำนวน 155 ราย คิดเป็นร้อยละ 33.7

ภาพรวมพฤติกรรมการซื้อสินค้าของลูกค้าเสาเข็มสปีนไมโครไพล์ในประเทศไทยพบว่า ส่วนมากลักษณะธุรกิจเป็นผู้รับเหมาก่อสร้างบ้าน จำนวน 159 ราย คิดเป็นร้อยละ 34.6 วัตถุประสงค์การซื้อเพื่อก่อสร้างบ้านในพื้นที่จำกัด จำนวน 235 ราย คิดเป็นร้อยละ 51.1 ส่วนมากร้านวัสดุก่อสร้างเป็นช่องทางที่ซื้อเสาเข็มสปีนไมโครไพล์ จำนวน 187 ราย คิดเป็นร้อยละ 40.7 และส่วนมากเมื่อถนนเข้าพื้นที่มีความแคบเป็นการกำหนดการซื้อ จำนวน 193 รายคิดเป็นร้อยละ 42.0

ผลการสำรวจความคิดเห็นของผู้ประกอบการต่อปัจจัยส่วนประสมการตลาด การจัดการลูกค้าสัมพันธ์ การตลาดเชิงเนื้อหา และความภักดีของลูกค้า ของลูกค้าเสาเข็มสปีนไมโครไพล์ในประเทศไทย

ตาราง 1

ค่าเฉลี่ยเลขคณิต (\bar{X}) และค่าเบี่ยงเบนมาตรฐาน (SD) ด้านส่วนประสมการตลาด

ส่วนประสมการตลาด	ภาพรวม (n=460)		
	\bar{X}	SD	แปลผล
ด้านผลิตภัณฑ์			
เสาเข็มต้องมีคุณภาพตามที่กำหนดในสัญญา	4.77	.42	มากที่สุด
เสาเข็มต้องแล้วเสร็จ สามารถส่งมอบงานได้ทันเวลาตามสัญญา	4.70	.46	มากที่สุด
การตอกเสาเข็มต้องถูกต้องตามมาตรฐาน	4.72	.45	มากที่สุด
รวมเฉลี่ย	4.72	.44	มากที่สุด
ด้านราคา			
การเสนอราคาต้องเป็นไปตามการคิดต้นทุนของการผลิตเสาเข็ม	4.62	.52	มากที่สุด
ราคาเสาเข็มต้องเหมาะสมกับคุณภาพ	4.62	.50	มากที่สุด
ราคาต้องรวมทั้งราคาเสาเข็มและราคาการตอกเสาเข็ม	4.63	.53	มากที่สุด
รวมเฉลี่ย	4.63	.51	มากที่สุด
ด้านช่องทางการจัดจำหน่าย			
สถานที่ตั้งของกิจการไปมาสะดวก	4.53	.63	มากที่สุด
การมีหน้าร้านเพื่อสามารถดูเสาเข็มได้	4.49	.63	มากที่สุด
ช่องทางการขายทางออนไลน์ เช่น website, face book เป็นต้น	4.57	.59	มากที่สุด
รวมเฉลี่ย	4.53	.62	มากที่สุด
ด้านการสื่อสารการตลาด			
การโฆษณาเพื่อให้ลูกค้ารู้จัก เช่นทางสื่อออนไลน์ เป็นต้น	4.58	.58	มากที่สุด
การส่งเสริมการขายเพื่อกระตุ้นการซื้อ	4.60	.54	มากที่สุด
พนักงานขายควรมีความรู้และแนะนำลูกค้าได้อย่างถูกต้อง	4.67	.52	มากที่สุด
รวมเฉลี่ย	4.62	.54	มากที่สุด
รวมเฉลี่ยทั้งหมด	4.82	.28	มากที่สุด

จากตารางที่ 1 กลุ่มตัวอย่างลูกค้าเสาเข็มสเปน ไมโครโพลีในประเทสไทยให้ความสำคัญกับปัจจัยประสมการตลาด อยู่ในระดับความสำคัญมากที่สุด (\bar{X} =4.82) เมื่อพิจารณารายด้านของปัจจัยประสมการตลาดพบว่า กลุ่มตัวอย่างลูกค้าเสาเข็มสเปนไมโครโพลีในประเทสไทยให้ ความสำคัญต่อปัจจัยประสมการตลาดด้านผลิตภัณฑ์ในภาพรวมระดับความสำคัญมากที่สุด (\bar{X} =4.72) เมื่อพิจารณา ปัจจัยประสมการตลาดด้านผลิตภัณฑ์รายด้านพบว่า กลุ่ม

ตัวอย่างลูกค้าเสาเข็มสเปนไมโครโพลีในประเทสไทยให้ ความสำคัญกับเสาเข็มต้องมีคุณภาพตามที่กำหนดในสัญญา มากที่สุด อยู่ในระดับความสำคัญมากที่สุด (\bar{X} =4.77) รองลงมาคือ การตอกเสาเข็มต้องถูกต้องตามมาตรฐาน อยู่ในระดับความสำคัญมากที่สุด (\bar{X} =4.72) และเสาเข็ม ต้องแล้วเสร็จตามเวลาที่กำหนด สามารถส่งมอบงานได้ทันเวลาตามสัญญาบ้าง อยู่ในระดับความสำคัญมากที่สุด (\bar{X} =4.70) ตามลำดับ

ตาราง 2

ค่าเฉลี่ยเลขคณิต (\bar{X}) และค่าเบี่ยงเบนมาตรฐาน (SD) ด้านการจัดการสัมพันธ

การจัดการลูกค้าสัมพันธ์	ภาพรวม (n=460)		
	\bar{X}	SD	แปลผล
การสร้างความสัมพันธ์ด้วยรางวัล			
การแจกรางวัลให้กับลูกค้า อย่างต่อเนื่อง	4.42	.64	มากที่สุด
การนำเที่ยวสำหรับยอดซื้อสูงสุด 10 อันดับ	4.39	.63	มากที่สุด
การให้ผลตอบแทนกับผู้แนะนำ	4.50	.58	มากที่สุด
รวมเฉลี่ย	4.44	.62	มากที่สุด
การสร้างความสัมพันธ์ตามเงื่อนไขสัญญา			
การให้ส่วนลดในครั้งถัดไป	4.38	.64	มากที่สุด
การให้ส่วนลดสำหรับผู้แนะนำสินค้าให้ ลูกค้ารายอื่น	4.37	.57	มากที่สุด
การให้ส่วนลดตามปริมาณการซื้อ	4.37	.58	มากที่สุด
รวมเฉลี่ย	4.37	.60	มากที่สุด
การสร้างความสัมพันธ์ด้วยคุณค่าเพิ่ม			
การเพิ่มคุณค่าให้ลูกค้าโดยทำประกันความเสียหายจากการดอง	4.27	.67	มากที่สุด
การเพิ่มคุณค่าให้ลูกค้าโดยสามารถผ่อนชำระได้	4.34	.67	มากที่สุด
การเพิ่มคุณค่าให้ลูกค้าโดยนัดพบปะสังสรรค์ประจำปีของบริษัท	4.36	.66	มากที่สุด
รวมเฉลี่ย	4.33	.67	มากที่สุด
การสร้างความสัมพันธ์ด้วยคุณค่าเพิ่ม			
การเพิ่มคุณค่าให้ลูกค้าโดยทำประกันความเสียหายจากการดอง	4.27	.67	มากที่สุด
การเพิ่มคุณค่าให้ลูกค้าโดยสามารถผ่อนชำระได้	4.34	.67	มากที่สุด
การเพิ่มคุณค่าให้ลูกค้าโดยนัดพบปะสังสรรค์ประจำปีของบริษัท	4.36	.66	มากที่สุด
รวมเฉลี่ย	4.33	.67	มากที่สุด
การสร้างความสัมพันธ์ด้วยคุณค่าเพิ่ม			
เพิ่มคุณค่าให้ลูกค้าโดยประกันความเสียหายจากการดอง	4.27	.67	มากที่สุด
เพิ่มคุณค่าให้ลูกค้าโดยสามารถผ่อนชำระได้	4.34	.67	มากที่สุด
เพิ่มคุณค่าให้ลูกค้าโดยนัดพบปะสังสรรค์ประจำปี	4.36	.66	มากที่สุด
รวมเฉลี่ย	4.33	.67	มากที่สุด
การสร้างความสัมพันธ์ด้วยการให้ความรู้เฉพาะด้าน			
การให้ความรู้กับลูกค้าเพิ่มเติมเรื่องฐานราก	4.39	.67	มากที่สุด
การให้ความรู้กับบ้านข้างเคียงลูกค้าเพิ่มเติมเรื่องผลกระทบ	4.30	.66	มากที่สุด
การให้ความรู้กับลูกค้าเพิ่มเติมเรื่องทางเลือกเสาเข็มที่ถูกต้อง	4.37	.64	มากที่สุด
รวมเฉลี่ย	4.35	0.66	มากที่สุด
รวมเฉลี่ยทั้งหมด	4.37	0.36	มากที่สุด

จากตารางที่ 2 กลุ่มตัวอย่างลูกค้าเสาชิมสปีน ไมโครโพลีในประเทศไทยให้ความสำคัญกับการจัดการลูกค้าสัมพันธ์ อยู่ในระดับความสำคัญมากที่สุด ($\bar{X} = 4.37$) เมื่อพิจารณาแต่ละด้านพบว่า กลุ่มตัวอย่างลูกค้าเสาชิมสปีน ไมโครโพลีในประเทศไทยให้ความสำคัญกับการสร้างความสัมพันธ์ด้วยรางวัลในภาพรวมในระดับความสำคัญมากที่สุด ($\bar{X} = 4.44$) เมื่อพิจารณาการสร้างความสัมพันธ์ด้วย

รางวัลรายด้านพบว่า กลุ่มตัวอย่างลูกค้าเสาชิมสปีนไมโครโพลีในประเทศไทยให้ความสำคัญกับการให้ผลตอบแทนกับผู้แนะนำมากที่สุด อยู่ในระดับความสำคัญมากที่สุด ($\bar{X} = 4.50$) รองลงมาคือ การแจกรางวัลกับลูกค้าอย่างต่อเนื่อง อยู่ในระดับความสำคัญมากที่สุด ($\bar{X} = 4.42$) และการนำเที่ยวสำหรับยอดซื้อสูงสุด 10 อันดับ อยู่ในระดับความสำคัญมากที่สุด ($\bar{X} = 4.39$) ตามลำดับ

ตาราง 3

ค่าเฉลี่ยเลขคณิต (\bar{X}) และค่าเบี่ยงเบนมาตรฐาน (SD) ด้านการตลาดเชิงเนื้อหา

การตลาดเชิงเนื้อหา	ภาพรวม (n=460)		
	\bar{X}	SD	แปลผล
อินโฟกราฟิก			
การให้ความรู้เรื่องเสาชิมผ่านอินโฟกราฟิก	4.35	.71	มากที่สุด
การให้ความรู้เรื่องเสาชิมแบบอินโฟกราฟิกผ่านโซเชียลมีเดีย	4.36	.60	มากที่สุด
การให้ความรู้เรื่องเสาชิมแบบอินโฟกราฟิก (การให้ข้อมูลแบบภาพผ่านอินเทอร์เน็ต)	4.42	.57	มากที่สุด
รวมเฉลี่ย	4.37	.63	มากที่สุด
เว็บเพจ			
การให้ความรู้ผ่านเว็บเพจ	4.33	.69	มากที่สุด
การสื่อสารกับลูกค้าผ่านเว็บเพจ	4.32	.65	มากที่สุด
การให้ข้อมูลลูกค้าแบบรายบุคคลผ่านเว็บเพจ	4.35	.65	มากที่สุด
รวมเฉลี่ย	4.33	0.66	มากที่สุด
พ็อดคาสท์			
การให้ความรู้เรื่องเสาชิมผ่านพ็อดคาสท์ ควรทำเป็นตอนๆ	4.25	.75	มากที่สุด
การให้ความรู้เรื่องเสาชิมผ่านพ็อดคาสท์ ควรแบ่งเป็นหัวข้ออย่างชัดเจน	4.27	.68	มากที่สุด
การให้ความรู้เรื่องเสาชิมผ่านพ็อดคาสท์ ควรใช้ผู้เล่าเรื่องที่มีความสามารถ	4.32	.70	มากที่สุด
รวมเฉลี่ย	4.28	.71	มากที่สุด
วิดีโอ			
การจัดทำองค์ความรู้เรื่องเสาชิม ผ่านวิดีโอ	4.31	.74	มากที่สุด
การแจกจ่ายวิดีโอองค์ความรู้ให้กับลูกค้า	4.27	.71	มากที่สุด
การบรรจุวิดีโอองค์ความรู้ในอินเทอร์เน็ต	4.31	.64	มากที่สุด
รวมเฉลี่ย	4.29	.70	มากที่สุด
รวมเฉลี่ยทั้งหมด	4.54	.48	มากที่สุด

จากตารางที่ 3 กลุ่มตัวอย่างลูกค้าเสาชิมสปีนไมโครโพลีในประเทศไทยให้ความสำคัญกับการตลาดเชิงเนื้อหาการใช้อินโฟกราฟิกมากที่สุด อยู่ในระดับความสำคัญมากที่สุด ($\bar{X} = 4.54$) เมื่อพิจารณาแต่ละด้านพบว่า กลุ่มตัวอย่างลูกค้าเสาชิมสปีนไมโครโพลีในประเทศไทยให้ความสำคัญกับการตลาดเชิงเนื้อหาการใช้อินโฟกราฟิกในภาพรวมระดับความสำคัญมากที่สุด ($\bar{X} = 4.37$) เมื่อพิจารณาการตลาดเชิงเนื้อหาการใช้อินโฟกราฟิกรายด้านพบว่า กลุ่ม

ตัวอย่างลูกค้าเสาชิมสปีนไมโครโพลีในประเทศไทยให้ความสำคัญกับการให้ความรู้เรื่องเสาชิมแบบอินโฟกราฟิก (การให้ข้อมูลแบบภาพ) ผ่านอินเทอร์เน็ตมากที่สุด อยู่ในระดับความสำคัญมากที่สุด ($\bar{X} = 4.42$) รองลงมาคือ การให้ความรู้เรื่องเสาชิมแบบอินโฟกราฟิกผ่านโซเชียลมีเดียอยู่ในระดับความสำคัญมากที่สุด ($\bar{X} = 4.36$) และการให้ความรู้เรื่องเสาชิมผ่านอินโฟกราฟิกอยู่ในระดับความสำคัญมากที่สุด ($\bar{X} = 4.35$) ตามลำดับ

ตาราง 4

ค่าเฉลี่ยเลขคณิต (\bar{X}) และค่าเบี่ยงเบนมาตรฐาน (SD) ด้านความภักดีลูกค้า

ความภักดีลูกค้า	ภาพรวม (n=460)		
	\bar{X}	SD	แปลผล
การซื้อสินค้าซ้ำ			
ผู้ชายเดิมเพราะการให้ข้อมูลที่เป็นความรู้	4.35	.72	มากที่สุด
ผู้ชายที่สร้างความสัมพันธ์กับท่านแบบต่อเนื่อง	4.38	.61	มากที่สุด
ผู้ชายเสาชิมที่มีคุณภาพ	4.41	.61	มากที่สุด
รวมเฉลี่ย	4.38	.65	มากที่สุด
การแนะนำบอกต่อ			
การให้ข้อมูลที่เป็นความรู้	4.33	.73	มากที่สุด
ผู้ผลิตที่สร้างความสัมพันธ์กับท่านแบบต่อเนื่อง	4.30	.65	มากที่สุด
ผู้อื่นให้ซื้อเสาชิมที่มีคุณภาพ	4.35	.63	มากที่สุด
รวมเฉลี่ย	4.32	.67	มากที่สุด
ทัศนคติเชิงบวก			
การให้ข้อมูลที่เป็นความรู้	4.25	.79	มากที่สุด
ผู้ผลิตที่สร้างความสัมพันธ์กับท่านแบบต่อเนื่อง	4.34	.69	มากที่สุด
เสาชิมที่มีคุณภาพ	4.38	.68	มากที่สุด
รวมเฉลี่ย	4.32	.72	มากที่สุด
รวมเฉลี่ยทั้งหมด	4.56	.51	มากที่สุด

จากตารางที่ 4 กลุ่มตัวอย่างลูกค้าเสาชิมสปีนไมโครโพลีในประเทศไทยให้ความสำคัญกับความภักดีของลูกค้า อยู่ในระดับความสำคัญมากที่สุด ($\bar{X} = 4.56$) เมื่อพิจารณารายด้านพบว่า กลุ่มตัวอย่างลูกค้าเสาชิมสปีนไมโครโพลีในประเทศไทยให้ความสำคัญกับความภักดีของลูกค้าในการซื้อสินค้าซ้ำมากที่สุด ในระดับความสำคัญมากที่สุด ($\bar{X} = 4.38$) เมื่อพิจารณาความภักดีของลูกค้าในการซื้อสินค้าซ้ำรายด้านพบว่า กลุ่มตัวอย่างลูกค้าเสาชิม

สปีนไมโครโพลีในประเทศไทยให้ความสำคัญกับผู้ชายเสาชิมที่มีคุณภาพมากที่สุด อยู่ในระดับความสำคัญมากที่สุด ($\bar{X} = 4.41$) รองลงมาคือผู้ชายที่สร้างความสัมพันธ์กับท่านแบบต่อเนื่องอยู่ในระดับความสำคัญมากที่สุด ($\bar{X} = 4.38$) และผู้ชายเดิมเพราะการให้ข้อมูลที่เป็นความรู้อยู่ในระดับความสำคัญมากที่สุด ($\bar{X} = 4.35$) และมีการกระจายตัวน้อย (SD=0.72) ตามลำดับ

กลยุทธ์การตลาดที่มีอิทธิพลต่อความภักดีของลูกค้าเสาส์ปน้ำดื่มในประเทศไทย

การวิจัยในครั้งนี้มีจำนวนตัวแปรตาม ได้แก่ ความภักดีของลูกค้า ซึ่งประกอบด้วย ความพึงพอใจของลูกค้า ทศนคติเชิงบวก การซื้อสินค้าซ้ำ และการแนะนำบอกต่อ

ทางบวก ทั้งหมด 4 ตัว และตัวแปรอิสระจำนวน 4 ตัว ได้แก่ ผลិតภัณฑ์ ราคา ช่องทางจัดจำหน่าย และการสื่อสารการตลาด จึงสามารถแบ่งผลการวิเคราะห์ตัวแปรด้วยสมการถดถอยเชิงพหุคูณ ซึ่งสามารถสรุปผลการวิเคราะห์องค์ประกอบเชิงสำรวจได้ดังนี้และแสดงผลข้อมูลในตาราง

ตาราง 5

เมตริกสหสัมพันธ์ระหว่างตัวแปรที่ใช้ในการวิเคราะห์สมการถดถอย

เมตริกสหสัมพันธ์ระหว่างตัวแปร	ผลิตภัณฑ์	ราคา	ช่องทางจัดจำหน่าย	การสื่อสารการตลาด
ผลิตภัณฑ์	1.00			
ราคา	0.27	1.00		
ช่องทางจัดจำหน่าย	0.22	0.37	1.00	
การสื่อสารการตลาด	0.23	0.23	0.40	1.00

จากตารางที่ 5 แสดงให้เห็นถึงความสัมพันธ์ของตัวแปรอิสระ จำนวน 6 คู่ ซึ่งประกอบด้วยตัวแปรอิสระ ได้แก่ ผลิตภัณฑ์ ราคา ช่องทางจัดจำหน่าย และการสื่อสารการตลาด ซึ่งมีระดับความสัมพันธ์ต่ำกว่า 0.75 และผู้วิจัยจึงใช้ collinearity statistics ตรวจสอบความสัมพันธ์ระหว่างตัวแปรอิสระได้ค่า Tolerance มีค่าเข้าใกล้ 1 และ

ค่า VIF มีค่าน้อยกว่า 10 ซึ่งแสดงให้เห็นว่า ไม่มีปัญหา multi collinearity นอกจากนี้ ค่า Durbin-Watson เท่ากับ 1.75 แสดงให้เห็นว่า ไม่เกิด autocorrelation ในการใช้การวิเคราะห์ด้วยสมการถดถอยเชิงพหุ (multiple regression) ดังแสดงผลการวิเคราะห์ในตารางที่ 6

ตาราง 6

การวิเคราะห์สมการถดถอยของกลยุทธ์ส่วนประสมการตลาดที่มีอิทธิพลต่อความภักดีของกลุ่มตัวอย่างลูกค้าธุรกิจเสาส์ปน้ำดื่มในประเทศไทย

ตัวแปร	ค่าสัมประสิทธิ์ถดถอย (b)	t	Sig.	ดัชนีบอกภาวะร่วมเส้นตรงพหุ	
				Tolerance	VIF
ค่าคงที่	5.391	20.317	0.000		
ราคา	-0.220***	-3.925	0.000	1.000	1.000

$R^2 = 0.03$, $SEE = 0.41$, $F = 15.40$, $Sig. \text{ of } F = 0.000$, $Durbin-Watson = 1.75$, * $p = 0.05$, ** $p = 0.01$, *** $p = 0.001$

จากตารางที่ 6 ผลการวิเคราะห์พบว่า ตัวแปรอิสระจำนวน 1 ตัวประกอบด้วย ราคา สามารถอธิบายการผันแปรของตัวแปรตามคือ ความภักดีของกลุ่มตัวอย่างลูกค้าธุรกิจเสาส์ปน้ำดื่มในประเทศไทยโดยภาพรวมได้ร้อยละ 3 จากตัวแปรต้นจำนวนทั้งหมด 1 ตัว โดยที่

ตัวแปรที่มีอิทธิพลในทางลบต่อตัวแปรตามอย่างมีนัยสำคัญทางสถิติที่ระดับ 0.001 คือ ราคา ($t = -3.925$) สามารถเขียนสมการพยากรณ์ในรูปคะแนนดิบได้ดังนี้
 ความภักดีของลูกค้าธุรกิจเสาส์ปน้ำดื่ม = $5.391 - 0.220$ (ราคา)

ตาราง 7

เมตริกสหสัมพันธ์ระหว่างตัวแปรที่ใช้ในการวิเคราะห์สมการถดถอย

เมตริกสหสัมพันธ์ระหว่างตัวแปร	การให้รางวัล	ความสัมพันธ์ตามเงื่อนไขสัญญา	การให้คุณค่าเพิ่ม	การให้ความรู้เฉพาะด้าน
การให้รางวัล	1.00			
ความสัมพันธ์ตามเงื่อนไขสัญญา	0.29	1.00		
การให้คุณค่าเพิ่ม	0.37	0.48	1.00	
การให้ความรู้เฉพาะด้าน	0.27	0.39	0.45	1.00

จากตารางที่ 7 แสดงให้เห็นถึงความสัมพันธ์ของตัวแปรอิสระ จำนวน 6 คู่ ซึ่งประกอบด้วยตัวแปรอิสระ ได้แก่ การสร้างความสัมพันธ์ด้วยรางวัล สร้างความสัมพันธ์ตามเงื่อนไขสัญญา สร้างความสัมพันธ์ด้วยคุณค่าเพิ่ม และสร้างความสัมพันธ์ด้วยการให้ความรู้เฉพาะด้าน ซึ่งมีระดับความสัมพันธ์ต่ำกว่า 0.75 และผู้วิจัยจึงใช้ collinearity statistics ตรวจสอบความสัมพันธ์ระหว่างตัวแปรอิสระได้ค่า Tolerance มีค่าเข้าใกล้ 1 และค่า VIF มีค่าน้อยกว่า

10 ซึ่งแสดงให้เห็นว่า ไม่มีปัญหา multi collinearity นอกจากนี้ ค่า Durbin-Watson เท่ากับ 1.89 แสดงให้เห็นว่า ไม่เกิด autocorrelation ในการใช้การวิเคราะห์ด้วยสมการถดถอยเชิงพหุ (multiple regression) และผู้วิจัยเลือกการวิเคราะห์การถดถอยโดยวิธี stepwise เพื่อจะได้สมการถดถอยเชิงพหุได้ค่าประมาณที่ถูกต้องเหมาะสมต่อไป ดังแสดงผลการวิเคราะห์ในตาราง 8

ตาราง 8

การวิเคราะห์สมการถดถอยของกลยุทธ์การจัดการลูกค้าสัมพันธ์มีอิทธิพลต่อความภักดีของกลุ่มตัวอย่างลูกค้าธุรกิจเสาสีบลปิ่นไม้โครไฟลในประเทศไทย

ตัวแปร	ค่าสัมประสิทธิ์ถดถอย (b)	t	Sig.	ดัชนีบอกภาวะร่วมเส้นตรงพหุ	
				Tolerance	VIF
ค่าคงที่	1.76	10.01	0.000		
การสร้างความสัมพันธ์ด้วยการให้ความรู้เฉพาะด้าน	0.30	8.53	0.000	.757	1.322
การสร้างความสัมพันธ์ด้วยคุณค่าเพิ่ม	0.18	4.94	0.000	.693	1.443
การสร้างความสัมพันธ์ตามเงื่อนไขสัญญา	0.12	3.06	0.002	.734	1.362

$R^2 = 0.35$, $SEE = 0.34$, $F = 81.32$, $Sig. \text{ of } F = 0.000$, $Durbin-Watson = 1.89$, * $p = 0.05$, ** $p = 0.01$, *** $p = 0.001$

จากตาราง ค ผลการวิเคราะห์พบว่า ตัวแปรอิสระจำนวน 3 ตัวประกอบด้วย การสร้างความสัมพันธ์ด้วยการให้ความรู้เฉพาะด้าน การสร้างความสัมพันธ์ด้วยคุณค่าเพิ่ม และการสร้างความสัมพันธ์ตามเงื่อนไขสัญญาสามารถอธิบายการผันแปรของตัวแปรตามคือ ความภักดีของกลุ่มตัวอย่างลูกค้าธุรกิจเสาเข็มสปันไมโครไฟล์ ในประเทศไทยโดยภาพรวม ได้ร้อยละ 35 จากตัวแปรต้นจำนวนทั้งหมด 4 ตัว โดยตัวแปรต้นทั้ง 3 ตัวมีอิทธิพลในทางบวกต่อตัวแปรตามอย่างมีนัยสำคัญทางสถิติที่ระดับ

0.01 คือ การสร้างความสัมพันธ์ด้วยการให้ความรู้เฉพาะด้าน ($t = 8.53$) การสร้างความสัมพันธ์ด้วยคุณค่าเพิ่ม ($t = 4.94$) และการสร้างความสัมพันธ์ตามเงื่อนไขสัญญา ($t = 3.06$) สามารถเขียนสมการพยากรณ์ในรูปคะแนนดิบได้ดังนี้

$$\text{ความภักดีของลูกค้าเสาเข็มสปันไมโครไฟล์} = 1.76 + 0.30 (\text{การให้ความรู้เฉพาะด้าน}) + 0.18 (\text{การให้คุณค่าเพิ่ม}) + 0.12 (\text{ความสัมพันธ์ตามเงื่อนไขสัญญา})$$

ตาราง 9

เมตริกสหสัมพันธ์ระหว่างตัวแปรที่ใช้ในการวิเคราะห์สมการถดถอย

เมตริกสหสัมพันธ์ระหว่างตัวแปร	อินโฟกราฟิก	เว็บไซต์	พ็อดคาสต์	วิดีโอ	หนังสือ
อินโฟกราฟิก	1.00				
เว็บไซต์	0.41	1.00			
พ็อดคาสต์	0.37	0.49	1.00		
วิดีโอ	0.42	0.48	0.49	1.00	
หนังสือ	0.39	0.47	0.53	0.56	1.00

จากตารางที่ 9 แสดงให้เห็นถึงความสัมพันธ์ของตัวแปรอิสระ จำนวน 10 คู่ ซึ่งประกอบด้วยตัวแปรอิสระ ได้แก่ อินโฟกราฟิก เว็บไซต์ พ็อดคาสต์ วิดีโอ และหนังสือ ซึ่งมีระดับความสัมพันธ์ต่ำกว่า 0.75 และผู้วิจัยจึงใช้ collinearity statistics ตรวจสอบความสัมพันธ์ระหว่างตัวแปรอิสระได้ค่า Tolerance มีค่าเข้าใกล้ 1 และค่า VIF มีค่าน้อยกว่า 10 ซึ่งแสดงให้เห็นว่า ไม่มีปัญหา multi

collinearity นอกจากนี้ ค่า Durbin-Watson เท่ากับ 1.75 แสดงให้เห็นว่า ไม่เกิด autocorrelation ในการใช้การวิเคราะห์ด้วยสมการถดถอยเชิงพหุ (multiple regression) และผู้วิจัยเลือกการวิเคราะห์การถดถอยโดยวิธี stepwise เพื่อจะได้สมการถดถอยเชิงพหุได้ค่าประมาณที่ถูกต้องเหมาะสมต่อไป ดังแสดงผลการวิเคราะห์ในตาราง 10

ตาราง 10

การวิเคราะห์สมการถดถอยของกลยุทธ์การตลาดเชิงเนื้อหาที่มีอิทธิพลต่อความภักดีของลูกค้าธุรกิจเสาเข็มสปันไมโครไฟล์ในประเทศไทย

ตัวแปร	ค่าสัมประสิทธิ์ถดถอย (b)	t	Sig.	ดัชนีบอกภาวะร่วมเส้นตรงพหุ	
				Tolerance	VIF
ค่าคงที่	1.56	10.53	.000		
หนังสือ	0.17***	5.74	.000	.571	1.752
วิดีโอ	0.15***	4.70	.000	.587	1.704
พ็อดคาสต์	0.14***	4.40	.000	.614	1.628
เว็บไซต์	0.12***	3.65	.000	.637	1.571
อินโฟกราฟิก	0.07*	2.17	.030	.746	1.340

$R^2 = 0.48$, $SEE = 0.30$, $F = 83.49$, $\text{Sig. of } F = 0.000$, $\text{Durbin-Watson} = 1.75$, * $p = 0.05$, ** $p = 0.01$, *** $p = 0.001$

จากตารางที่ 10 ผลการวิเคราะห์พบว่า ตัวแปรอิสระจำนวน 5 ตัว ประกอบด้วย หนังสือ วิดีโอ พ็อดคาสท์ เว็บเพจ และอินโฟกราฟิก สามารถอธิบายการผันแปรของตัวแปรตามคือ ความภักดีของกลุ่มตัวอย่างลูกค้าธุรกิจเสาเข็มสปันไมโครไพล์ ในประเทศไทยโดยภาพรวม ได้ร้อยละ 48 จากตัวแปรต้นจำนวนทั้งหมด 5 ตัว โดยตัวแปรต้นทั้ง 5 ตัวมีอิทธิพลในทางบวกต่อตัวแปรตามอย่างมีนัย

การอภิปรายผล

กลยุทธ์ส่วนประสมการตลาด ที่มีอิทธิพลต่อความภักดีของลูกค้าธุรกิจเสาเข็มสปันไมโครไพล์ ในประเทศไทย พบว่า ปัจจัยด้านราคา มีอิทธิพลต่อความภักดีของลูกค้าในทางตรงกันข้าม ทั้งในด้านความพึงพอใจ ด้านทัศนคติเชิงบวกและการซื้อสินค้าซ้ำเนื่องจาก ธุรกิจเสาเข็มสปันไมโครไพล์เป็นธุรกิจที่ต้องผ่านมาตรฐานทางวิศวกรรมเท่านั้นถึงจะมีการซื้อขายทำให้ปัจจัยด้านคุณภาพจึงไม่ได้เป็นปัจจัยหลัก ส่วนทางด้านราคาลูกค้าให้ความสำคัญค่อนข้างมากเนื่องจากลูกค้าส่วนใหญ่เป็นผู้รับเหมาก่อสร้างที่ต้องควบคุมราคาการก่อสร้างให้อยู่ในงบการก่อสร้าง แต่การใช้กลยุทธ์ด้านราคาต้องหากมีราคาที่สูงกว่าคุณภาพก็จะทำให้ลูกค้าหันไปใช้สินค้าจากผู้ผลิตรายอื่น สอดคล้องกับปัจจัยกับแนวคิดกลยุทธ์ส่วนประสมการตลาด Kotler and Keller (2016) และ Havaladar (2012) งานวิจัยของ Ahmad (2020), Badi (2019), Chukwuemeka (2017), Mahmood et al (2017), Alecsa and Popescu (2015) พบว่า ปัจจัยส่วนประสมการตลาดที่มีอิทธิพลต่อความภักดีของลูกค้าประกอบด้วย ส่วนประสมการตลาด ได้แก่ (1) ผลิตภัณฑ์ (2) ราคา (3) ช่องทางการจำหน่าย และ (4) การส่งเสริมการตลาด โดยปัจจัยที่เหมือนกันคือปัจจัยด้าน ราคา แต่ปัจจัย ผลิตภัณฑ์ ช่องทางการจำหน่าย และการส่งเสริมการตลาด ไม่สอดคล้องกัน เนื่องจาก ธุรกิจเสาเข็มสปันไมโครไพล์ เป็นธุรกิจที่สินค้าต้องมีมาตรฐานตามกำหนดถึงจะจัดจำหน่ายได้ และส่วนใหญ่จะมีการซื้อแบบต่อเนื่องซึ่งลูกค้ารู้จักทั้งสินค้าและผู้จัดจำหน่ายเป็นอย่างดีจึงไม่ได้ให้ความสำคัญกับ การสื่อสารการตลาดและช่องทางการจัดจำหน่าย

สำคัญทางสถิติที่ระดับ 0.05 คือ หนังสือ ($t = 10.53$) วิดีโอ ($t = 4.70$) พ็อดคาสท์ ($t = 4.40$) เว็บเพจ ($t = 3.65$) และอินโฟกราฟิก ($t = 2.17$) สามารถเขียนสมการพยากรณ์ในรูปแบบคะแนนดิบได้ดังนี้

ความภักดีของลูกค้าธุรกิจเสาเข็มสปันไมโครไพล์ = $1.56 + 0.17$ (หนังสือ) + 0.15 (วิดีโอ) + 0.14 (พ็อดคาสท์) + 0.12 (เว็บเพจ) + 0.07 (อินโฟกราฟิก)

กลยุทธ์การจัดการลูกค้าสัมพันธ์ที่มีอิทธิพลต่อความภักดีของลูกค้าธุรกิจเสาเข็มสปันไมโครไพล์ ในประเทศไทย พบว่า การสร้างความสัมพันธ์ด้วยการให้ความรู้เฉพาะด้าน การสร้างความสัมพันธ์ด้วยคุณค่าเพิ่ม และการสร้างความสัมพันธ์ตามเงื่อนไขสัญญาที่มีอิทธิพลต่อ ความภักดีของกลุ่มตัวอย่างลูกค้าธุรกิจเสาเข็มสปันไมโครไพล์ ทั้งด้านความพึงพอใจ ด้านทัศนคติเชิงบวก และด้านการซื้อสินค้าซ้ำเนื่องจากลักษณะธุรกิจเป็นธุรกิจเชิง engineering และมีการซื้อที่ต่อเนื่องที่ต้องอาศัยการแลกเปลี่ยนความรู้การต่อยอดงานซึ่งกันและกัน จึงลูกค้าจึงให้ความสำคัญกับทั้งประเด็นการให้ความรู้และการมีพันธะสัญญาต่างๆ เพื่อต่อยอดงานในครั้งถัดๆ ไป สอดคล้องกับ การจัดการลูกค้าสัมพันธ์ จากแนวคิดของ Rapp and Collins (1996) ซึ่งกล่าวว่า การจัดการลูกค้าสัมพันธ์ มี 4 รูปแบบ ดังนี้ 1) แบบจำลองการสร้างความสัมพันธ์ด้วยรางวัล 2) แบบจำลองการสร้างความสัมพันธ์ตามเงื่อนไขสัญญา 3) แบบจำลองการสร้างความสัมพันธ์ด้วยคุณค่าเพิ่ม 4) แบบจำลองการสร้างความสัมพันธ์ด้วยการให้ความรู้เฉพาะด้าน และสอดคล้องกับงานวิจัยต่างๆ ที่เกี่ยวข้อง เช่น Marcella, Raïssa, Lucas, Denise. (2018), Taylor, Steven; Hunter, Gary (2014), Waheed, Abdus, Imran, and Hasan (2011) ที่พบว่า การจัดการความสัมพันธ์ลูกค้าที่มีอิทธิพลต่อความภักดีของลูกค้าโดยส่งผ่านการรับรู้คุณภาพ ในการวิจัยครั้งนี้ใช้ปัจจัยที่เป็นองค์ประกอบที่สำคัญของปัจจัยการจัดการลูกค้าสัมพันธ์ ซึ่งประกอบด้วย (1) การสร้างความสัมพันธ์ด้วยรางวัล (2) การสร้างความสัมพันธ์ตามเงื่อนไขสัญญา (3) การสร้างความสัมพันธ์ด้วยคุณค่าเพิ่ม (4) การสร้างความสัมพันธ์ด้วยการให้ความรู้เฉพาะด้าน

กลยุทธ์การตลาดเชิงเนื้อหาที่มีอิทธิพลต่อความภักดีของลูกค้าธุรกิจเสาชิมสปีนไมโครไฟล์ ในประเทศไทย พบว่า สื่อสิ่งพิมพ์ วิดีโอ พ็อดคาสต์ เว็บไซต์และอินโฟกราฟิกมีอิทธิพลต่อ ความภักดีของลูกค้าทั้ง ด้านความพึงพอใจ ด้านทัศนคติเชิงบวก ด้านการซื้อสินค้าซ้ำเนื่องจาก เป็นธุรกิจที่เน้นทางด้านวิศวกรรม ในการซื้อสินค้าของลูกค้าจึงจำเป็นต้องหาข้อมูลหลายๆ ด้าน เพื่อให้เกิดความมั่นใจกับผู้ผลิตว่าได้มาตรฐาน และรับประกันความเสี่ยงด้านวิศวกรรม ให้กับลูกค้าได้อีกทั้งต้องคอยติดตามเทคโนโลยีการผลิตอยู่อย่างสม่ำเสมอเพื่อให้การก่อสร้างได้ต้นทุนที่ถูกที่สุดเพื่อแข่งขันกับคู่แข่งได้ สอดคล้องกับ แนวคิดการตลาดเนื้อหา Kotler and Keller (2016) ที่กล่าวว่า การตลาดเนื้อหาเป็นเทคนิคการตลาดในการสร้างเนื้อหา ที่มีค่าให้เกี่ยวข้องสอดคล้องกันเพื่อทำการเผยแพร่เนื้อหา การตลาดที่ใช้เนื้อหาประกอบด้วย 1) อินโฟกราฟิก 2) เว็บไซต์ 3) พ็อดคาสต์ 4) วิดีโอ และ 5) หนังสือ และสอดคล้องกับงานวิจัยของ Ahmed (2019), Monika (2019), Ahmed (2019), Ruibin, Shichao, Xi Chen and Danyang. (2019), Mayank (2018) ที่พบว่า การตลาดเชิงเนื้อหาที่เหมาะสมจะมีอิทธิพลต่อความภักดีของลูกค้า

ข้อเสนอแนะ

ผลการวิจัย พบว่า ส่วนประสมการตลาดด้านราคา การจัดการลูกค้าสัมพันธ์ และการตลาดเชิงเนื้อหา มีอิทธิพลต่อความภักดีของลูกค้าเสาชิมสปีนไมโครไฟล์ ในประเทศไทย ดังนั้นหากผู้ประกอบการ ต้องการสร้างความภักดีให้เกิดขึ้นควรมุ่งเน้น ปฏิบัติดังนี้

ข้อเสนอแนะเชิงนโยบาย

1. ผู้ประกอบการธุรกิจเสาชิมสปีนไมโครไฟล์ ควรกำหนดนโยบายด้านกลยุทธ์ปัจจัยส่วนประสมการตลาด โดย

เน้นด้านการบริหารราคาให้เหมาะสมกับคุณภาพมีบุคลากรที่คอยติดตามกลไกราคาตลาด การจัดการลูกค้าสัมพันธ์มีระบบที่มีประสิทธิภาพในการเข้าถึงลูกค้ารายบุคคล และการตลาดเชิงเนื้อหาควรมีนักการตลาดที่ดูแลด้านการจัดทำเนื้อหา การสื่อสารเนื้อหาให้เข้าถึงกลุ่มลูกค้าเป้าหมาย เพื่อความภักดีของลูกค้าอย่างยั่งยืน

2. ผู้จำหน่ายวัสดุก่อสร้างประเภทคอนกรีตสำเร็จรูป ควรกำหนดนโยบายด้านราคาให้สอดคล้องกับผู้ประกอบการเสาชิมสปีนไมโครไฟล์ เพื่อให้ธุรกิจเติบโตอย่างยั่งยืนไปด้วยกัน

ข้อเสนอแนะเชิงปฏิบัติการ

1. ควรเน้นใช้กลยุทธ์ปัจจัยส่วนประสมการตลาดด้านราคาโดยการตั้งราคาให้เหมาะสมกับคุณภาพ การตั้งราคาพร้อมค่าติดตั้งเสาชิมสปีนไมโครไฟล์ และการให้เครดิตสำหรับลูกค้าที่มีการซื้อเป็นประจำ

2. ควรเน้นใช้กลยุทธ์การจัดการลูกค้าสัมพันธ์ด้วยการให้คุณค่าเพิ่มกับลูกค้าในการซื้อเสาชิมสปีนไมโครไฟล์แต่ละครั้งด้วยการรับประกันความเสียหายจากการติดตั้งเสาชิมสปีนไมโครไฟล์ และมีกิจกรรมร่วมสังสรรค์กับลูกค้าอย่างสม่ำเสมอ

3. ควรเน้นการใช้กลยุทธ์การจัดการลูกค้าสัมพันธ์ด้วยการให้การให้ความรู้เฉพาะด้านกับลูกค้า โดยการให้ความรู้เพิ่มเติมเกี่ยวกับงานฐานรากทางวิศวกรรม และเทคโนโลยีเกี่ยวกับเสาชิมสปีนไมโครไฟล์และการติดตั้ง

4. ควรเน้นการใช้กลยุทธ์การตลาดเชิงเนื้อหาการใช้อินโฟกราฟิก โดยการใช้อินโฟกราฟิก ในการสื่อสารข้อมูลด้านผลิตภัณฑ์ ราคา คุณสมบัติ ชนิด ประเภทการใช้งาน และบริการอื่นๆ ผ่านช่องทาง เว็บไซต์ วิดีโอ และสื่อสิ่งพิมพ์ต่างๆ



References

- Arezou, S. R., & Behrouz, P. (2013). Evaluating the relationship between customer loyalty and marketing strategies in Iranian biotechnological production companies. *European journal of experimental biology*, 3(6), 290-297
- Buaphanwilai, S. (2014). *Factors affecting the decision to purchase construction materials from cement stores Thai home mart consumption in Bangkok*. Bangkok: Siam University. (in Thai)
- Bank of Ayudhya Research Center. (2017). *Construction business*. Retrieved from <https://www.krungsri.com/bank/getmedia/> (in Thai)
- Cochran, W. G. (1977). *Sampling techniques*. New York: Wiley.
- Cronbach, L. J. (1990). *Essentials of psychology testing*. (5th ed.). New York: Harper Collins Publishers, Inc.
- Department of Business Development Ministry of Commerce. (2017). *Income from the pile business year 2017*. Retrieved from <https://smelink.net/frontend/home.html> (in Thai)
- Doktalyong, S. (2015). *A study of consumer decision patterns affecting make a purchase decision products in new construction materials stores (Modern Trade) in Bangkok and its vicinity*. Bangkok: Kasetsart University. (in Thai)
- Fongjun, K. (2015). *Models and strategies of building materials retail business operations of retail entrepreneurs Sub-district in Kamphaeng Saen District Nakhon Pathom Province*. Nakhon Pathom: Silpakorn University. (in Thai)
- Fan, C. (1982). *The item analysis table*. Princeton: Educational Testing Services.
- Frese, M. (2000). *Success and failure of micro business owners in africa: A psychological approach*. United States of America: Greenwood Publishing Group.
- Geraint, H., & Jennifer, R. (2014). Business to business digital content marketing: Marketers' perceptions of best practice. *Journal of research in interactive marketing*, 8(4), 269-293 doi: <https://doi.org/10.1108/JRIM-02-2014-0013>
- Hinkle, D. E., William, W., & Stephen, G. J. (1998). *Applied statistics for the behavior sciences*. (4th ed.). New York: Houghton Mifflin.
- Jindasakchai, S. (2014). *The decision to purchase construction materials of the company's customers*. Samut Prakan: Pornchai Materials Co., Ltd. Dhonburi Rajabhat University. (in Thai)
- Jinkan, C. (2015). *Product factors in integrated form. understanding of consumer behavior and Comprehensive marketing communication that affects purchasing decisions construction materials in modern building materials retail stores (Modern Trade) of consumers in the area Bangkok and its vicinity*. Bangkok University. (in Thai)
- Jennifer, R. (2008). *Journal of marketing management*, 24, 5-6. n.p.
- Kotler, P. (2000). *Marketing management: The millennium edition*. United States: Prentice Hall.
- Kotler, P., & Armstrong, G. (2012). *Principles of marketing*. (12th ed.). University of Minnesota Libraries Publishing.
- Kotler, P., & Keller, K. L. (2009). *Marketing management*. (13th ed.). United States: Prentice Hall.
- Kanchanangkulphan, P. (2014). *Factors affecting decision-making behavior in purchasing construction materials in distribution channels*. Lampang: Nation University. (in Thai)

- Limratchamon, S. (2019). *Understanding consumer behavior in the era. "No Brand Loyalty" with 5 ways when customers disloyalty*. Retrieved from <https://www.brandbuffet.in.th/2019/08/brand-disloyalty-is-new-normal-in-brand/> (in Thai)
- Maneerattanarungroj, C. (2014). *Adjustment of family business in construction material retail in Nakhon Ratchasima Province*. Nakhon Ratchasima: Suranaree University of Technology. (in Thai)
- Pattarabunjerd, S. (2011). *Characteristics of a successful entrepreneur*. Retrieved from <http://www.pattanakit.net/index.php?lay=show&ac=article&Id=538705672&Ntype=124>. (in Thai)
- Phasatan, N. (2013). *Strategies for building SCG brand image through game creation program communication arts marketing*. Bangkok: Thammasat University. (in Thai)
- Pruekjat, P. (2015). *Image perception and marketing mix of product companies and construction materials Co., Ltd. (CPAC)*. Bangkok: Thammasat University. (in Thai)
- Silas, B. (2014). *A review of changes in the UK construction industry: Their implications for the marketing of construction services*. Wolverhampton UK: University of Wolverhampton
- Schiffman, L. G., & Kanuk, L. L. (2010). *Consumer behavior*. (10th ed.). Upper Saddle River, NJ: Pearson Education.
- Taylor, S. A., & Hunter, G. (2014). *Journal of consumer satisfaction dissatisfaction & complaining behavior*, 27, 24-42
- Uphaad, N. (2015). *Marketing strategies to increase sales for kitcharoen concrete shop*. Chum Phae District. Khon Kaen Province Master of Business Administration, Khon Kaen University. (in Thai)
- Waheed, A., Abdus, S. A., Imran, A., & Hasan, A. (2011). Factors affecting customer loyalty in Pakistan. *Journal of business management*, 5(4), 1167-1174.
- Warsaw. (2014). *Content marketing handbook – simple ways to innovate your marketing*. Retrieved from www.cmex.eu
- Wanichbuncha, K. (1999). *Analysis of decision statistics*. (4th ed.). Bangkok: Chulalongkorn Wittayalai Printing House. (in Thai)
- Wanichbuncha, K. (2008). *Using SPSS for windows to analyze data. (Print No. 11)*. Bangkok: Book Center of Chulalongkorn University. (in Thai)
- Wongthongthong, N. (2014). *Content marketing tells to click to turn brands to be famous*. Bangkok: Nation International Addutainment. (in Thai)
- Wongmahaset, T. (2018). Content marketing exposure for online consumers in the region Bangkok metropolitan administration. *Journal of the association of private higher education institutions of Thailand under the royal patronage of his majesty the King HRH Princess Maha Chakri Sirindhorn Princess Maha Chakri Sirindhorn's 7th year*, special edition for the month of January - June 2018 (in Thai)
- Yongpraphat, P. (2015). *Strategies to increase sales of construction materials of 3B material shop*. Khon Kaen: Khon Kaen University. (in Thai)



ประสบการณ์การเรียนรู้จากการฝึกปฏิบัติในหอผู้ป่วยหนัก กับการรับรู้เกี่ยวกับการพัฒนา
ตนเองของนักศึกษาพยาบาลศาสตรบัณฑิต รายวิชาวิชาปฏิบัติการพยาบาลผู้ใหญ่
และผู้สูงอายุ 2 วิทยาลัยพยาบาลบรมราชชนนี จักรีราช

Learning Experience from Practice in the Intensive Care Unit with Perceived
Self-Development of Bachelor of Nursing Students Adult Nursing
Practicum 2 in Bachelor of Nursing Student at Boromarajonani
College of Nursing, Chakriraj

จันทนา ฌหทัยโกคิน¹, วัลลภณี นาคศรีสังข์¹, ปรียาสลิล ไชยวุฒิ¹, สุภัทรา สีเสนห์¹, สมคิด รุปงาม¹,
จักรพันธ์ กีนออย¹, สไบทิพย์ เชื้อเอี่ยม¹ และ บรรณทวารณ หิรัญเคราะห์¹
Janthana Nahathaiphokin¹, Wantanee Naksrisang¹, Preeyasail Chaiyawut¹,
Supattra Seesanea¹, Somkid Rupngam¹, Chakrapan Kunoy¹,
Sabaitip Cheuaiam¹ and Buntawan Hirunkhro¹

¹วิทยาลัยพยาบาลบรมราชชนนี จักรีราช

¹Boromarajonani college of Nursing Chakriraj

Received: May 15, 2023

Revised: July 5, 2023

Accepted: July 7, 2023

บทคัดย่อ

การวิจัยนี้เป็นการศึกษาเชิงพรรณนา เพื่อศึกษาความสัมพันธ์ระหว่างประสบการณ์การเรียนรู้จากการฝึกปฏิบัติการพยาบาลบนหอผู้ป่วยหนัก กับการรับรู้เกี่ยวกับการพัฒนาตนเองของนักศึกษาพยาบาล กลุ่มตัวอย่างเป็นนักศึกษาพยาบาลศาสตรบัณฑิต รายวิชาปฏิบัติการพยาบาลผู้ใหญ่และผู้สูงอายุ 2 จำนวน 89 คน เครื่องมือที่ใช้ในการวิจัยประกอบด้วย แบบสอบถามเกี่ยวกับข้อมูลทั่วไป แบบประเมินประสบการณ์การเรียนรู้จากการฝึกปฏิบัติบนหอผู้ป่วยหนัก และแบบประเมินการพัฒนาตนเองของนักศึกษาตามทฤษฎีของซิกเกอร์ริง วิเคราะห์ข้อมูลโดยใช้ร้อยละ ค่าเฉลี่ย ส่วนเบี่ยงเบนมาตรฐาน วิเคราะห์ความสัมพันธ์โดยใช้ค่าสัมประสิทธิ์สหสัมพันธ์แบบเพียร์สัน ผลการวิจัยพบว่ากลุ่มตัวอย่างมีประสบการณ์การเรียนรู้จากการฝึกปฏิบัติบนหอผู้ป่วยหนัก โดยรวมอยู่ระดับมาก ($\bar{X} = 4.12$, $SD = .27$) โดยประสบการณ์การเรียนรู้มีค่าคะแนนเฉลี่ยมากที่สุด คือ ด้านจรรยาบรรณวิชาชีพการพยาบาลหลังฝึกปฏิบัติ ($\bar{X} = 4.20$, $SD = .31$) รองลงมาเป็นด้านการปฏิบัติการพยาบาลในหอผู้ป่วยหนัก ($\bar{X} = 4.11$, $SD = .18$) สำหรับการพัฒนาตนเองทั้ง 7 ด้าน ของนักศึกษาพยาบาลศาสตรบัณฑิตภาพรวมอยู่ในระดับมาก ($\bar{X} = 4.19$, $SD = .10$) ด้านที่มีการพัฒนาสูงสุดคือด้านการจัดการกับอารมณ์ ($\bar{X} = 4.36$, $SD = .71$) โดยพบว่าประสบการณ์การเรียนรู้จากการฝึกปฏิบัติบนหอผู้ป่วยหนัก มีความสัมพันธ์ทางบวกกับการรับรู้เกี่ยวกับการพัฒนาตนเองของนักศึกษาโดยรวม อย่างมีนัยสำคัญทางสถิติ ($r = .80$, $p < .01$) จากผลการวิจัย อาจารย์พยาบาลผู้สอนภาคปฏิบัติ ควรมีการจัดประสบการณ์การเรียนรู้ในการฝึกปฏิบัติบนหอผู้ป่วยให้นักศึกษาเพิ่มขึ้น โดยเฉพาะด้านการจัดการอารมณ์และด้านการพัฒนาความสามารถ เพื่อให้ นักศึกษามีการรับ

รู้เกี่ยวกับการพัฒนาตนเองให้มีประสิทธิภาพมากขึ้น และเกิดความมั่นใจในการปฏิบัติการพยาบาล

คำสำคัญ: ประสบการณ์การเรียนรู้; การเรียนภาคปฏิบัติ; การพัฒนาตนเอง

Abstract

This descriptive study aimed to examine the relationship between learning experiences from clinical practice a intensive care units and Perceived Self-Development of Bachelor of Nursing Students Adult Nursing Practicum 2 in Bachelor of Nursing Student at Boromarajonani College of Nursing, Chakriraj. The samples consisted of 89 students. The research instruments included 3 questionnaires, including personal information, learning experiences from clinical practice in a intensive care units, and perceived self-development of nursing students, based on a theory developed by Chickering. Data were analyzed by using percentage, means, standard deviation, and Pearson's correlation coefficient. The finding shows that the samples had an overall mean score of learning experience from clinical practice a intensive care unit at a high level ($\bar{X} = 4.12$, $SD = .27$). The learning experience with the highest mean score was the aspect of nursing professional ethics after practice ($\bar{X} = 4.20$, $SD = .31$). Followed by nursing practice in intensive care units ($\bar{X} = 4.11$, $SD = .18$). The overall mean score of 7 item of perceived self-development of the samples was also at a high level ($\bar{X} = 4.19$, $SD = .10$), level Managing Emotions ($\bar{X} = 4.36$, $SD = .71$). The overall learning experience from clinical practice intensive care units had a statistically significant positive relationship with perceived self-development ($r = .80$, $P < .01$). According to the findings, clinical teachers should in crease learning experiences in clinical practice to promote students' self -development, especially in terms of emotional management and ability development To make students aware of self-improvement to be more effective and gain confidence in nursing practice.

Keywords: learning experience; clinical placement; self-development



บทนำ

การจัดการเรียนการสอนในปัจจุบัน เป็นยุคที่มีการปรับเปลี่ยนการเรียนรู้ สำหรับผู้เรียน โดยที่มีการเรียนรู้ที่เปิดกว้าง มากยิ่งขึ้น มีหลากหลายรูปแบบวิธีการเรียนรู้ ผู้เรียนสามารถศึกษาค้นคว้าด้วยตนเอง ทุกที่ทุกเวลา และทันสมัยรวดเร็วในการศึกษา ภายใต้กระแสสังคมที่มีความก้าวหน้าทันสมัยด้วยเทคโนโลยีหลายแขนง การจัดการศึกษาทางพยาบาลศาสตร์เป็นกระบวนการจัดการเรียนการสอน เพื่อผลิตพยาบาลที่มีความสามารถทั้งในด้านวิชาการและมีความสามารถในการปฏิบัติการพยาบาล ดังนั้นผู้ประกอบการพยาบาลและการผดุงครรภ์

จึงต้องเป็นผู้ที่มีความรู้ความสามารถในศาสตร์สาขานี้เป็นอย่างดี เพื่อความปลอดภัยและความมั่นใจของผู้รับบริการ พร้อมทั้งมีเจตคติที่ดีต่อวิชาชีพในการปฏิบัติการพยาบาล การจัดการเรียนการสอนทางพยาบาลศาสตร์ประกอบด้วย 2 ส่วนสำคัญ คือ ภาคทฤษฎีและภาคปฏิบัติ โดยในภาคปฏิบัติซึ่งถือได้ว่าเป็นหัวใจของการศึกษาพยาบาลมุ่งเน้นให้นักศึกษานำความรู้ความเข้าใจและประสบการณ์ที่ได้จากชั้นเรียนไปประยุกต์ในสถานการณ์จริงมีอาจารย์พยาบาลผู้สอนภาคปฏิบัติติดตามดูแลอย่างใกล้ชิด ซึ่งภาระหน้าที่ที่สำคัญ คือ การพัฒนาระบบการเรียนการสอนทั้ง

ภาคทฤษฎีและภาคปฏิบัติ เพื่อมุ่งหวังให้นักศึกษาเป็นผู้มี
วิจักษณ์ญาณคิดเป็นระบบแก้ปัญหาได้เกิดทักษะและความ
สามารถทางการปฏิบัติกรพยาบาล โดยทั่วไปการจัดการ
ศึกษาทางพยาบาลศาสตร์ยึดหลักว่านักศึกษาทุกคนมีความ
สามารถเรียนรู้และ พัฒนานตนเองได้และถือว่านักศึกษามี
ความสำคัญโดยมีการส่งเสริมให้นักศึกษาสามารถพัฒนา
ตนเองตาม ธรรมชาติและเต็มตามศักยภาพผ่านการจัด
กระบวนการเรียนรู้ให้นักศึกษาได้เรียนรู้จากประสบการณ์
จริงฝึกปฏิบัติรวมทั้งมีการเผชิญสถานการณ์และแก้ไขปัญหา
(Kaewsanmueng, 2017) โดยมีการประยุกต์ความรู้มาใช้ในการ
ปฏิบัติกรพยาบาลอย่างต่อเนื่อง ปัจจุบันการเรียน
การสอนภาคปฏิบัติสำหรับวิชาชีพพยาบาล เน้นการสอน
บูรณาการ เพื่อพัฒนานักศึกษาให้มีหัวใจของความเป็น
มนุษย์จึงได้มีแนวความคิดในการจัดการเรียนการสอน
โดยการนำแนวความคิดของสุขภาพแนวใหม่และศาสตร์
ทางสังคมและความเป็นมนุษย์ (social science and
humanity) บูรณาการเข้าสูการเรียน การสอนตลอด
หลักสูตรปรับกระบวนการเรียนการสอนใช้แนวคิดที่เน้น
นักศึกษาเป็นศูนย์กลาง โดยใช้การเรียนรู้จากสภาพจริง
(authentic learning) (Sripa, 2015) เพื่อให้ นักศึกษาเกิด
การเรียนรู้ที่หลากหลายพัฒนานักศึกษาให้มีความรู้ และ
ศาสตร์ที่จำเป็นต่อการดูแลสุขภาพเชื่อมโยงกับความจริง
ทางสังคมและนำไปประยุกต์ใช้ในชีวิตจริงได้ การสอนบูร
ณาการเพื่อพัฒนานักศึกษาให้มีหัวใจของความเป็นมนุษย์
เป็นวิธีการจัดการเรียนการสอนที่มุ่งพัฒนา นักศึกษาให้
นำศักยภาพของตนเองออกมาใช้ได้อย่างสมบูรณ์ โดยจัด
กิจกรรมการเรียนรู้ที่หลากหลายจากสภาพจริงและพัฒนา
ทักษะการคิดอย่างมีวิจักษณ์ญาณ ของนักศึกษา

เป็นกลไกสำคัญโดยกระบวนการเรียนการสอนจะ
ให้นักศึกษารู้จักคิดหาความรู้และคำตอบด้วยตัวเอง เพื่อ
พัฒนานักศึกษาให้มีความรู้และศาสตร์ที่ตนเอง จำเป็นต่อ
การดูแลสุขภาพ และนำไปประยุกต์ใช้ในชีวิตจริง การเรียน
รู้เพื่อที่จะเข้าใจชีวิตของผู้อื่นจำเป็นต้องเรียนจากสภาพจริง
ของชีวิตกิจกรรมการเรียนรู้ จึงต้องสร้างเงื่อนไขให้นักศึกษา
มีโอกาเก็บข้อมูล คิดทบทวน และสรุปความซึ่งโดยรวม
เรียกว่าแนวปฏิบัติกรจัดการเรียนการสอนแบบบูรณาการ
เพื่อพัฒนานักศึกษาให้มีหัวใจความเป็นมนุษย์การศึกษา
ข้อมูลจากสภาพจริงภายหลังจากที่ได้วิเคราะห์แยกแยะ
ข้อสรุปจากข้อมูลที่ได้ศึกษามาและเกิดความเข้าใจ

พฤติกรรมและเหตุผลที่มาของพฤติกรรมในชีวิตจริงของ
ผู้ป่วย /บุคคลเข้าใจบริบทภายในชีวิต ที่มีผลต่อการตัดสินใจ
ในการดูแลแก้ปัญหา และกระบวนการแก้ไขปัญหาการ
เจ็บป่วยก่อนมาโรงพยาบาล และได้ข้อสรุปของปัญหา
สุขภาพ ทั้งในมุมมอง ของผู้ป่วยและมุมมองของนักศึกษา
อาจารย์พยาบาลผู้สอนภาคปฏิบัติ ต้องจัดกิจกรรมการ
เรียนรู้เพื่อให้นักศึกษาฝึกทักษะการประยุกต์ความรู้ทาง
วิชาการวิชาชีพ และสาระจากข้อมูลที่ได้ศึกษาสภาพ
จริงมาใช้พัฒนาการปฏิบัติกรพยาบาล (Intervention
development) เริ่มตั้งแต่การให้นักศึกษาคิดวิเคราะห์
ปัญหา และความต้องการของผู้ป่วยอย่างแท้จริง วางแผน
การพยาบาล แก้ไขปัญหาสุขภาพให้ครอบคลุมตรงตาม
สภาพปัญหา และความต้องการของผู้ป่วยหาทางเลือก
ในการแก้ปัญหาให้สอดคล้องเหมาะสมกับผู้ป่วย โดยการ
ถ่ายทอดสื่อสารปฏิบัติกับผู้ป่วย และผู้เกี่ยวข้อง ตรวจสอบ
ประเมินผล การพยาบาลที่ให้พัฒนาทางเลือก ได้แก่
การมีส่วนร่วมของผู้ป่วยในการแก้ปัญหาจนเกิดการเรียน
รู้ที่เหมาะสม สอดคล้องกับบริบทและเงื่อนไขชีวิตสังคม
ของผู้ป่วย

จากผลการประเมินผลการเรียนการสอนรายวิชา
ปฏิบัติกรพยาบาลผู้ใหญ่ และผู้สูงอายุ 2 ในปีการศึกษา
2564 พบว่าการฝึกปฏิบัติกรพยาบาลบนหอผู้ป่วยเป็น
สาเหตุหนึ่งที่ทำให้ นักศึกษาพยาบาลเกิดความเครียดซึ่ง
มีผลต่อพฤติกรรมกรปฏิบัติงานทำให้นักศึกษารู้สึกขาด
ความมั่นใจ แต่เนื่องจากการฝึกปฏิบัติกิจกรรมการพยาบาล
นักศึกษาจะได้ฝึกปฏิบัติภายใต้การนิเทศของอาจารย์
พยาบาลผู้สอนภาคปฏิบัติ ซึ่งเมื่อปฏิบัติกรพยาบาลได้
จะรับรู้ตนเองมีความสามารถเพียงพอ ส่งผลให้มีการรับรู้
สมรรถนะแห่งตนสูงขึ้น และถ้ากิจกรรมนั้นสามารถปฏิบัติ
ได้สำเร็จก็จะประเมินว่าตนเองสามารถปฏิบัติกิจกรรมนั้นๆ
ได้ ก็จะคงพฤติกรรมนั้นต่อไปและสามารถนำทักษะจาก
ประสบการณ์นั้นมาเป็นแนวทางในการพัฒนาสมรรถนะ
ของตนเองต่อไป โดยลักษณะดังกล่าวนี้เอื้อต่อพฤติกรรม
กรปฏิบัติงานของนักศึกษาพยาบาล

ดังนั้นผู้วิจัย ซึ่งเป็นอาจารย์ประจำหลักสูตรและ
เป็นผู้รับผิดชอบสอนวิชา ปฏิบัติกรพยาบาลผู้ใหญ่และผู้
สูงอายุ 2 ที่ตระหนักและเห็นความสำคัญของการศึกษา จึง
สนใจศึกษาเรื่องประสบการณ์การเรียนรู้จากการฝึกปฏิบัติ
ในหอผู้ป่วยหนัก กับการรับรู้เกี่ยวกับการพัฒนาตนเอง

ของนักศึกษาพยาบาล ศาสตรบัณฑิต รายวิชาปฏิบัติการพยาบาลผู้ใหญ่และผู้สูงอายุ 2 วิทยาลัยพยาบาลบรมราชชนนี จักรีรัช เพื่อพัฒนาการจัดการเรียนการสอนให้เกิดประโยชน์สูงสุดกับนักศึกษาพยาบาลศาสตรบัณฑิต เพื่อเตรียมตัวเป็นพยาบาลวิชาชีพในอนาคต

วัตถุประสงค์การวิจัย

1. ศึกษาประสบการณ์การเรียนรู้จากการฝึกปฏิบัติการพยาบาลในหอผู้ป่วยหนัก ของนักศึกษาพยาบาลศาสตรบัณฑิต ชั้นปีที่ 3 ราย วิชาปฏิบัติการพยาบาลผู้ใหญ่และผู้สูงอายุ 2 วิทยาลัยพยาบาลบรมราชชนนี จักรีรัช
2. ศึกษาการรับรู้เกี่ยวกับการพัฒนาตนเองของนักศึกษาพยาบาลศาสตรบัณฑิต ชั้นปีที่ 3 ในด้านต่างๆ ตามทฤษฎีของซิกเกอร์ริง 7 ด้าน
3. ศึกษาความสัมพันธ์ระหว่างประสบการณ์การเรียนรู้จากการฝึกปฏิบัติการพยาบาลในหอผู้ป่วยหนักกับการรับรู้เกี่ยวกับการพัฒนาตนเองของนักศึกษาพยาบาลศาสตรบัณฑิต ชั้นปีที่ 3 ราย วิชาปฏิบัติการพยาบาลผู้ใหญ่และผู้สูงอายุ 2 วิทยาลัยพยาบาลบรมราชชนนี จักรีรัช

แนวคิดทฤษฎีและงานวิจัยที่เกี่ยวข้อง

ในการศึกษาครั้งนี้ ผู้วิจัยได้ใช้แนวคิดการเรียนการสอนภาคปฏิบัติ คือการประยุกต์เอาความรู้ด้านทฤษฎีผสมผสานบูรณาการความรู้ทักษะการพยาบาลมาใช้ฝึกปฏิบัติการพยาบาลในสถานการณ์จริง ร่วมกับการใช้กระบวนการพยาบาลมาประยุกต์ใช้ในการดูแลสุขภาพแบบองค์รวมโดยคำนึงถึงจรรยาบรรณวิชาชีพ จากกระบวนการดังกล่าวทำให้เกิดประสบการณ์การเรียนรู้ (Kamdaeng, 2021) และ การใช้ทฤษฎีการพัฒนาตนเองของนักศึกษาของซิกเกอร์ริง (Chickering & Reisser, 1993) โดยมีด้านทั้ง 7 ด้าน ได้แก่

1. การพัฒนาความสามารถ (Developing Competence) ทั้ง 3 ด้าน คือ ความสามารถด้านสติปัญญา ความสามารถทางร่างกายและความสามารถในด้านความสัมพันธ์กับผู้อื่น

2. การจัดการด้านอารมณ์ (Managing Emotions) มีการจัดการด้านอารมณ์ที่ดี

3. การพัฒนาจากความเป็นตัวของตัวเองไปสู่การพึ่งพาอาศัยกัน (Moving Through Autonomy Toward Interdependence) คือ การเรียนรู้ที่จะพอใจในตนเอง มีความรับผิดชอบในการบรรลุเป้าหมายที่ตนได้เลือกไว้ ไม่ถูกชักนำโดยความคิดเห็นของคนอื่น

4. การพัฒนาสัมพันธ์ภาพกับผู้อื่นอย่างมีวุฒิภาวะ (Developing Mature Interpersonal Relationships) การยอมรับและชื่นชมความแตกต่างระหว่างบุคคล และความสามารถในการใกล้ชิดผูกพันกับผู้อื่น การยอมรับความแตกต่าง นอกจากจะหมายถึงความแตกต่างระหว่างบุคคลแล้ว ยังหมายความรวมถึงในบริบทที่มีความแตกต่างระหว่างวัฒนธรรมด้วย การตระหนักถึงความแตกต่างของบุคคล

5. การสร้างเอกลักษณ์เฉพาะตน (Establishing Identity) คือ การเป็นตัวของตัวเอง และการสร้างสัมพันธ์ภาพที่ดีกับผู้อื่น

6. การพัฒนาเป้าหมาย (Developing Purpose) คือมีความตั้งใจแน่วแน่ มีการวางแผนสำหรับการกระทำ เพื่อพัฒนาสู่เป้าหมายชีวิตของตนเอง

7. การพัฒนาความมีคุณธรรม (Developing Integrity) ประกอบด้วย 3 ขั้นตอนคือ

- 7.1 ค่านิยมในด้านเกี่ยวกับมนุษย์จะเปลี่ยนจากการทำตามความเชื่อต่างๆ โดยอัตโนมัติไปสู่การรักษาความสมดุลระหว่างความสนใจของตนเองกับความสนใจของเพื่อนมนุษย์คนอื่นๆ

- 7.2 ค่านิยมเกี่ยวกับบุคคล เป็นการยอมรับค่านิยมและความเชื่อต่างๆ อย่างมีสติในขณะเดียวกันก็เคารพความคิดเห็นของผู้อื่น

- 7.3 การพัฒนาความเหมาะสม คือ การประสานระหว่างค่านิยมส่วนตัว กับพฤติกรรมที่ต้องรับผิดชอบต่อสังคม

กรอบแนวคิดการวิจัย

**ประสบการณ์การเรียนรู้จากการฝึกปฏิบัติ
ในหอผู้ป่วยหนัก คือ**

1. จรรยาบรรณวิชาชีพการพยาบาลการดูแลผู้ป่วยในหอผู้ป่วย
2. การปฏิบัติการพยาบาลในหอผู้ป่วยหนัก

**การพัฒนาตนเองของนักศึกษาพยาบาลศาสตรบัณฑิต
ทั้ง 7 ด้าน**

1. การพัฒนาความสามารถ (Developing Competence)
2. การจัดการด้านอารมณ์ (Managing Emotions)
3. การพัฒนาจากความเป็นตัวของตัวเองไปสู่การพึ่งพาอาศัยกัน (Moving Through Autonomy Toward Interdependence)
4. การพัฒนาสัมพันธภาพกับผู้อื่นอย่างมีวุฒิภาวะ (Developing Mature Interpersonal Relationships)
5. การสร้างเอกลักษณ์เฉพาะตน (Establishing Identity)
6. การพัฒนาเป้าหมาย (Developing Purpose)
7. การพัฒนาความมีคุณธรรม (Developing Integrity)

สมมติฐานการวิจัย

1. ประสบการณ์การเรียนรู้จากการฝึกปฏิบัติการพยาบาลในหอผู้ป่วยหนัก มีความสัมพันธ์กับการรับรู้เกี่ยวกับการพัฒนาตนเองของนักศึกษาพยาบาลศาสตรบัณฑิต

วิธีดำเนินการวิจัย

การศึกษาครั้งนี้เป็นการวิจัยเชิงพรรณนา (Descriptive Research) ศึกษาความสัมพันธ์ระหว่างประสบการณ์การเรียนรู้จากการฝึกปฏิบัติการพยาบาลในหอผู้ป่วยหนัก กับการรับรู้เกี่ยวกับการพัฒนาตนเองของนักศึกษาพยาบาลพยาบาลศาสตรบัณฑิต ชั้นปีที่ 3 วิทยานิพนธ์การพยาบาลผู้ใหญ่และผู้สูงอายุ 2 วิทยาลัยพยาบาลบรมราชชนนี จักรีรัช

ประชากรและกลุ่มตัวอย่าง

ประชากรและกลุ่มตัวอย่างที่ใช้ในการวิจัย คือ นักศึกษาหลักสูตรพยาบาลศาสตรบัณฑิต ชั้นปีที่ 3 วิทยาลัยพยาบาลบรมราชชนนี จักรีรัช ปีการศึกษา 2565 ที่ฝึกปฏิบัติในหอผู้ป่วยหนักจำนวน 89 คน

เครื่องมือที่ใช้ในการวิจัย

เป็นแบบสอบถาม โดยผู้วิจัยได้ดัดแปลงจากคู่มือการฝึกภาคปฏิบัติ วิชาปฏิบัติการพยาบาลผู้ใหญ่และผู้สูงอายุ 2 และได้รับการตรวจสอบความเที่ยงตรงของเครื่องมือจากผู้ทรงคุณวุฒิอาจารย์พยาบาล 3 ท่าน ตรวจสอบความ

เที่ยงตรงของเนื้อหา และหาความเที่ยงของแบบสอบถาม โดยนำไปทดลองใช้กับนักศึกษาพยาบาลเป็นจำนวน 30 คน และคำนวณค่าความเที่ยงที่ใช้สูตรสัมประสิทธิ์แอลฟา (Coefficient of Alpha) แบบสอบถามทั้ง 2 ส่วน ค่าความเที่ยงของแบบประสบการณ์การเรียนรู้จากการฝึกปฏิบัติในหอผู้ป่วยหนัก เท่ากับ .97 และแบบประเมินการพัฒนาตนเองของนักศึกษาพยาบาล ศาสตรบัณฑิต ทั้ง 7 ด้าน เท่ากับ .98

แบบสอบถามประกอบด้วย 3 ตอน ดังนี้

ตอนที่ 1 ข้อมูลทั่วไปเกี่ยวกับสถานภาพของผู้ตอบแบบสอบถาม ได้แก่ เพศ อายุ

ตอนที่ 2 แบบสอบถามประสบการณ์การเรียนรู้จากการฝึกปฏิบัติในหอผู้ป่วยหนัก ข้อคำถามลักษณะเป็นคำถามปลายปิด จำนวน 30 ข้อ โดยแยกเป็นหมวดต่างๆ ดังนี้

หมวดที่ 1 จรรยาบรรณวิชาชีพการพยาบาลการดูแลผู้ป่วยในหอผู้ป่วย 10 ข้อ

หมวดที่ 2 การปฏิบัติการพยาบาลในหอผู้ป่วยหนัก 20 ข้อ

ตอนที่ 3 แบบประเมินการรับรู้เกี่ยวกับการพัฒนาตนเองของนักศึกษาพยาบาล ข้อคำถามลักษณะเป็นการสอบถามปลายปิด จำนวน 77 ข้อ โดยแยกเป็นรายข้อ เพื่อประเมินการพัฒนาตนเองของนักศึกษาพยาบาลศาสตรบัณฑิต ทั้ง 7 ด้าน

เกณฑ์เปรียบเทียบคะแนน โดยแบ่งคะแนนออกเป็น 5 ระดับ ดังนี้ (Srisaard, 2017)

- ค่าคะแนนเฉลี่ย 4.51 – 5.00 หมายถึง มีประสบการณ์การเรียนรู้จากการฝึกปฏิบัติหรือมีการพัฒนาตนเองมากที่สุด
- ค่าคะแนนเฉลี่ย 3.51- 4.50 หมายถึง มีประสบการณ์การเรียนรู้จากการฝึกปฏิบัติหรือมีการพัฒนาตนเองมาก
- ค่าคะแนนเฉลี่ย 2.51– 3.50 หมายถึง มีประสบการณ์การเรียนรู้จากการฝึกปฏิบัติหรือมีการพัฒนาตนเองปานกลาง
- ค่าคะแนนเฉลี่ย 1.00 – 1.50 หมายถึง มีประสบการณ์การเรียนรู้จากการฝึกปฏิบัติหรือมีการพัฒนาตนเองน้อยที่สุด

การเก็บรวบรวมข้อมูล

การเก็บรวบรวมข้อมูลในการวิจัยครั้งนี้ผู้วิจัยดำเนินการตามขั้นตอนดังต่อไปนี้

1. การวิจัยครั้งนี้ได้รับอนุมัติโดยคณะกรรมการพิจารณาจริยธรรมการทำวิจัยในมนุษย์ของวิทยาลัยพยาบาลบรมราชชนนีนี จักรีนิจ เลขที่โครงการวิจัย 1-1-2566
2. ขออนุญาตผู้อำนวยการวิทยาลัยพยาบาลบรมราชชนนีนี จักรีนิจ เพื่อทำการเก็บรวบรวมข้อมูล
3. หลังจากชี้แจงและขอความร่วมมือจากกลุ่มตัวอย่างแล้ว ผู้วิจัยส่งใบยินยอมการเข้าร่วมเป็นผู้ให้ข้อมูล (information consent form) ลงนาม ด้วยความสมัครใจและแจ้งว่า กลุ่มตัวอย่างสามารถถอนตัวได้ตลอดเวลาโดยไม่จำเป็นต้องแจ้งเหตุผล ผู้วิจัยเปิดโอกาสให้สอบถามในส่วนที่ยังไม่เข้าใจและเมื่อผู้วิจัยอธิบายรายละเอียดและข้อคำถามของโครงการวิจัยจนเข้าใจแล้ว กลุ่มตัวอย่างสามารถนำเอกสารชี้แจงผู้เข้าร่วมการวิจัยไปปรึกษาผู้อื่นเพื่อขอคำแนะนำหรือความคิดเห็นได้และส่งกลับคืนมายังผู้วิจัยภายใน 1 สัปดาห์
4. ผู้วิจัยตรวจสอบความสมบูรณ์ของข้อมูลเพื่อนำเข้าโปรแกรมการวิเคราะห์ข้อมูล

สถิติที่ใช้ในการวิเคราะห์ข้อมูล

นำข้อมูลทั้งหมดมาคำนวณโดยใช้โปรแกรมสำเร็จรูปสำหรับข้อมูลทั่วไปมาแจกแจงเป็นความถี่ข้อมูลประสบการณ์การเรียนรู้จากการฝึกภาคปฏิบัติในหอผู้ป่วยหนัก และการรับรู้เกี่ยวกับการพัฒนาตนเองของนักศึกษาพยาบาลศาสตรบัณฑิต ชั้นปีที่ 3 ในด้านต่างๆ ตามทฤษฎีของซิกเกอร์ริง 7 ด้าน คำนวณหา คำนวณเป็นค่าเฉลี่ย ส่วนเบี่ยงเบนมาตรฐาน และวิเคราะห์หาความสัมพันธ์ระหว่างประสบการณ์การเรียนรู้จากการฝึกปฏิบัติในหอผู้ป่วยหนักและการรับรู้เกี่ยวกับการพัฒนาตนเองของนักศึกษาพยาบาลในด้านต่างๆตามทฤษฎีของ ซิกเกอร์ริง 7 ด้าน โดยการวิเคราะห์หาความสัมพันธ์ ใช้ค่าสัมประสิทธิ์สหสัมพันธ์แบบเพียร์สัน ซึ่งกำหนดค่าความสัมพันธ์ (r) ดังนี้ (Boos, & Osborne, 2014)

ค่า r ระหว่าง .90 - 1.00 มีความสัมพันธ์กันสูงมาก

ค่า r ระหว่าง .70-.90 มีความสัมพันธ์กันในระดับสูง

ค่า r ระหว่าง .50-.70 มีความสัมพันธ์กันในระดับปานกลาง

ค่า r ระหว่าง .30-.50 มีความสัมพันธ์กันในระดับต่ำ

ค่า r ระหว่าง .00-.30 มีความสัมพันธ์กันในระดับต่ำมาก

ผลการวิจัย

ประสบการณ์การเรียนรู้จากการฝึกภาคปฏิบัติในหอผู้ป่วยหนัก กลุ่มตัวอย่างเป็นนักศึกษาพยาบาลศาสตรบัณฑิต ชั้นปีที่ 3 มีประสบการณ์การเรียนรู้จากการฝึกภาคปฏิบัติในหอผู้ป่วยหนัก โดยอยู่ในระดับมาก (\bar{X} = 4.12, SD = .27) โดยประสบการณ์การเรียนรู้มากที่สุดคือเรื่องจรรยาบรรณ วิชาชีพการพยาบาล (\bar{X} = 4.20, SD = .31) ในการฝึกภาคปฏิบัติในหอผู้ป่วยหนัก รองลงมาคือ การปฏิบัติการพยาบาลในหอผู้ป่วยหนัก โดยอยู่ในระดับมาก (\bar{X} = 4.11, SD = .18) ดังรายละเอียดที่แสดงในตาราง 1

ตาราง 1

คะแนนเฉลี่ยประสบการณ์การเรียนรู้ จากการฝึกภาคปฏิบัติในหอผู้ป่วยหนัก

ประสบการณ์การฝึกปฏิบัติในหอผู้ป่วยหนัก	\bar{X}	SD	ระดับ
จรรยาบรรณวิชาชีพการพยาบาล	4.20	.31	มาก
- มีความรู้เกี่ยวกับสิทธิผู้ป่วย	4.36	.71	มาก
- การปฏิบัติกรพยาบาลและรับผิดชอบต่อผลของการปฏิบัติการพยาบาล	4.30	.72	มาก
- ปฏิบัติตามกฎหมายระเบียบข้อบังคับของหอผู้ป่วย	4.30	.61	มาก
- รักษาความลับ และไม่เผยแพร่ข้อมูลของผู้ป่วย	4.17	.64	มาก
- ไม่ปลอมแปลงเอกสารของทางราชการ	4.17	.64	มาก
การปฏิบัติการพยาบาลในหอผู้ป่วยหนัก	4.11	.18	มาก
- การพยาบาลภาวะความดันกระโหลกศีรษะสูง	4.20	.64	มาก
- การพยาบาลภาวะโภชนาการในผู้ป่วยวิกฤต	4.17	.60	มาก
- การพยาบาลเรื่องการป้องกันผิวหนังถูกทำลายบริเวณอวัยวะสืบพันธุ์และรอบทวารหนัก	4.16	.62	มาก
- การพยาบาลผู้ป่วยเรื่อง ภาวะหัวใจเต้นผิดจังหวะ	4.15	.61	มาก
- การคำนวณยาและการบริหารยาในผู้ป่วยวิกฤต	4.15	.61	มาก
ภาพรวม	4.12	.27	มาก

การรับรู้การพัฒนาตนเองของนักศึกษาพยาบาลศาสตรบัณฑิต ชั้นปีที่ 3

กลุ่มตัวอย่าง มีการรับรู้เกี่ยวกับการพัฒนาตนเองโดยรวมอยู่ในระดับมาก ($\bar{X} = 4.19$, $SD = .10$) โดยมีการจัดการอารมณ์สูงสุด ($\bar{X} = 4.36$, $SD = .71$) รองลงมาคือ

ด้านการพัฒนาจากความเป็นตัวของตัวเองไปสู่การพึ่งพาอาศัยกัน ($\bar{X} = 4.30$, $SD = .72$) และอันดับ 3 ด้านการพัฒนาสัมพันธ์ภาพกับผู้อื่นอย่างมีวุฒิภาวะ ($\bar{X} = 4.20$, $SD = .61$) ดังรายละเอียดในตารางที่ 2

ตาราง 2

คะแนนเฉลี่ยการรับรู้การพัฒนาตนเองของนักศึกษาพยาบาลศาสตรบัณฑิต ชั้นปีที่ 3

การรับรู้เกี่ยวกับการพัฒนาตนเอง	\bar{X}	SD	ระดับ
1. ด้านการพัฒนาความมีคุณธรรม	4.36	.71	มาก
2. ด้านการพัฒนาจากความเป็นตัวของตัวเองไปสู่การพึ่งพาอาศัยกัน	4.30	.72	มาก
3. ด้านการพัฒนาสัมพันธ์ภาพกับผู้อื่นอย่างมีวุฒิภาวะ	4.20	.61	มาก
4. ด้านการสร้างเอกลักษณ์เฉพาะตน	4.17	.64	มาก
5. ด้านการพัฒนาเป้าหมาย	4.12	.64	มาก
6. ด้านการจัดการกับอารมณ์	4.11	.18	มาก
7. ด้านการพัฒนาความสามารถ	4.10	.31	มาก
ภาพรวม	4.19	.10	มาก

ความสัมพันธ์ระหว่างประสบการณ์การเรียนรู้จากการฝึกปฏิบัติการรับรู้เกี่ยวกับการพัฒนาตนเองของนักศึกษาพยาบาลศาสตรบัณฑิต พบว่า มีความสัมพันธ์

ทางบวก กับการรับรู้เกี่ยวกับการพัฒนาตนเองของนักศึกษาพยาบาลศาสตรบัณฑิต โดยอยู่ในระดับสูง อย่างมีนัยสำคัญทางสถิติ ($r=.80, p<.01$) ดังรายละเอียดในตารางที่ 3

ตาราง 3

ความสัมพันธ์ระหว่างประสบการณ์การเรียนรู้จากการฝึกปฏิบัติการรับรู้เกี่ยวกับการพัฒนาตนเองของนักศึกษาพยาบาลศาสตรบัณฑิต

การรับรู้การพัฒนาตนเอง	ระดับความสัมพันธ์กับประสบการณ์การเรียนรู้	
	(r)	ระดับ
- ด้านการพัฒนาจากความเป็นตัวเองของตัวเองไปสู่การพึ่งพาอาศัยกัน	.89**	สูง
- ด้านการสร้างเอกลักษณ์เฉพาะตน	.83**	สูง
- ด้านการพัฒนาสัมพันธภาพกับผู้อื่นอย่างมีวุฒิภาวะ	.82**	สูง
- ด้านการพัฒนาความมีคุณธรรม	.82**	สูง
- ด้านการพัฒนาเป้าหมาย	.79**	สูง
- ด้านการพัฒนาความสามารถ	.75**	สูง
- ด้านการจัดการอารมณ์	.70**	สูง
สรุปรวม	.80**	สูง

** $p<.01$

การอภิปรายผล

จากการวิเคราะห์ข้อมูลที่ได้จากการสรุป ผลการวิจัยดังนี้

1. ประสบการณ์การเรียนรู้จากการฝึกปฏิบัติในหอผู้ป่วยหนักของนักศึกษาพยาบาลศาสตรบัณฑิตชั้นปีที่ 3 มีประสบการณ์จากการเรียนรู้จากการฝึกปฏิบัติในหอผู้ป่วยหนัก โดยรวมอยู่ในระดับมาก โดยนักศึกษามีประสบการณ์การเรียนรู้ในด้านจรรยาบรรณวิชาชีพการพยาบาลมากที่สุดในการดูแลผู้ป่วยในหอผู้ป่วยหนัก นักศึกษามีความรู้และความเข้าใจเรื่องสิทธิของผู้รับบริการ ต้องรักษาความลับและไม่เผยแพร่ข้อมูลของผู้ป่วย ต้องปฏิบัติการพยาบาลด้วยความรอบคอบ ระมัดระวัง เพราะผู้ป่วยส่วนใหญ่เป็นผู้สูงอายุป่วยเป็นโรคเรื้อรัง มีโรคร่วมหลายโรค และช่วยเหลือตัวเองไม่ได้ ทำให้นักศึกษาต้องปฏิบัติงานด้วยความรอบคอบและความระมัดระวัง นอกจากนี้โดยนักศึกษายังต้องปฏิบัติตามกฎระเบียบข้อบังคับของหอผู้ป่วย อีกทั้งต้องฝึกทำงานร่วมกับ ทีมสหสาขาวิชาชีพ ทำให้นักศึกษาพยาบาลต้องมึปฏิสัมพันธ์กับทีม เพื่อประสานงานและร่วมกันวางแผนการพยาบาลและประเมินผลการพยาบาล ซึ่งสอดคล้องกับ

การศึกษาของ Pultim, Prutipinyo, Sirichotiratana, & Kerdmongkol (2016) ซึ่งได้ศึกษาความสัมพันธ์ระหว่างบรรยากาศองค์กรกับพฤติกรรมเชิงจริยธรรม ผลการศึกษาพบว่าบรรยากาศองค์กร วัฒนธรรมองค์กรมีความสัมพันธ์กับพฤติกรรมเชิงจริยธรรม

ส่วนการปฏิบัติการพยาบาลในหอผู้ป่วยหนักตามกลุ่มปัญหาสุขภาพของผู้ป่วยในภาพรวม อยู่ในระดับมาก โดยนักศึกษามีประสบการณ์ปฏิบัติการพยาบาลดูแลผู้ป่วยอันดับที่1 คือ การพยาบาลภาวะความดันกระโหลกศีรษะสูง (increased intracranial pressure : IICP) ภาวะแทรกซ้อนดังกล่าว มีความสำคัญและพบบ่อย ในผู้ป่วยที่มีพยาธิสภาพที่สมอง สาเหตุเกิดจากการเพิ่มปริมาตรภายในกะโหลกศีรษะทั้งในส่วนของเนื้อสมอง ระบบไหลเวียนเลือด และน้ำหล่อสมองและไขสันหลัง การเพิ่มปริมาตรดังกล่าวนั้นเกินขีดความสามารถในการรักษาความสมดุลภายในสมอง ดังนั้นนักศึกษายังต้องสามารถให้การพยาบาลที่ถูกต้อง เพื่อลดอัตราการเสียชีวิตหรือภาวะทุพพลภาพให้ผู้ป่วยที่มีพยาธิสภาพที่สมองเกิดภาวะความดันในกะโหลกศีรษะสูงขึ้น เช่น การจัดทำนอนศีรษะสูง การพลิกตะแคง

ตัว และการควบคุมอุณหภูมิกาย เป็นต้น (Prachuablarp, 2018) อันดับที่ 2 คือ การพยาบาลภาวะโภชนาการผู้ป่วยวิกฤต ที่เกิดขึ้นมีผลต่อผู้ป่วยหลายประการ เช่น ผลกดทับ ระยะเวลาการอยู่รักษาในโรงพยาบาลนานขึ้น ค่าใช้จ่ายในการรักษาเพิ่มขึ้น และเสี่ยงต่อการติดเชื้อ เป็นต้น (Gatuporn, 2014) ดังนั้นนักศึกษาที่ขึ้นฝึกปฏิบัติในหอผู้ป่วยหนัก ต้องสามารถประเมินภาวะโภชนาการในผู้ป่วยวิกฤตได้อย่างถูกต้อง ทำให้ผู้ป่วยให้ได้รับโภชนาการบำบัดที่เหมาะสมตามความต้องการของร่างกาย โดยมีรูปแบบการคัดกรองภาวะโภชนาการและ รูปแบบการประเมินภาวะโภชนาการ อย่างเป็นรูปธรรม เพื่อให้เกิดประโยชน์กับผู้ป่วยสูงสุด อันดับที่ 3 คือการพยาบาลเรื่องการป้องกันผิวหนังถูกทำลายบริเวณอวัยวะสืบพันธุ์และรอบทวารหนัก เป็นภาวะแทรกซ้อนที่พบได้บ่อยในกลุ่มผู้ป่วยวิกฤต ซึ่งส่งผลกระทบต่อคุณภาพชีวิตและ ทำให้เพิ่มความต้องการบริการทางสุขภาพมากขึ้น การศึกษาเพื่อรวบรวมความรู้เกี่ยวกับการป้องกันผิวหนังถูกทำลาย (Kliangprom & Putivanit, 2017) โดยนักศึกษาที่ขึ้นฝึกปฏิบัติในหอผู้ป่วยหนัก สามารถใช้เครื่องมือประเมินผิวหนัง ร่วมกับกิจกรรมการพยาบาล เพื่อแรงกด แรงเสียดทาน แรงดึงรั้งที่ผิวหนัง การตรวจผิวหนังและการเปลี่ยนผ้าอ้อมอนามัย รวมถึงการใช้ผลิตภัณฑ์เพื่อบำรุงผิวหนังเพื่อลดและป้องกันผิวหนังถูกทำลายในผู้ป่วย อันดับ 4 การพยาบาลผู้ป่วยเรื่อง ภาวะหัวใจเต้นผิดจังหวะ นักศึกษาที่ขึ้นฝึกปฏิบัติในหอผู้ป่วยหนัก จะได้รับการเรียนภาคทฤษฎีเกี่ยวกับระบบไหลเวียน สามารถประเมินอาการและอาการแสดงความผิดปกติของการทำงานของหัวใจ ได้แก่อาการใจสั่น มึนงง ใจหวิว วูบ ความดันโลหิตต่ำ หน้ามืด เจ็บหน้าอก อ่อนเพลีย ไม่มีแรง หมดสติหรือหัวใจวาย (Gopina thannair, Cornwell, Dukes, Ellis, Hickey, Joglar, et al. 2019) อีกทั้งนักศึกษาต้องเข้าใจพยาธิสภาพของหัวใจ และการสูดฉีดเลือดไปเลี้ยงอวัยวะต่างๆ ในร่างกายเพื่อจัดการสาเหตุ และให้การพยาบาลกับผู้ป่วยได้อย่างถูกต้อง และเรื่องการคำนวณยาและการบริหารยาในผู้ป่วยวิกฤต ผู้ป่วยที่อยู่ในภาวะวิกฤต มักจะได้รับการรักษาด้วยยาฉีด ซึ่งยาฉีดที่ใช้ในหอผู้ป่วยหนัก ที่พบบ่อย ได้แก่ ยาที่ใช้ในภาวะวิกฤต เช่น ยาโดพามีน(dopamine), ยาโดบูทามีน (dobutamine), ยานอร์อิพิเนฟริน (norepinephrine), ยาไนโตรกลีเซอริน (nitroglycerin)

และยานิคาดิพิน (nicardipine) เป็นต้น โดยยาดังกล่าวจำเป็นต้องบริหารผ่านเครื่องหยดยา (infusion pump) เพื่อกำหนดอัตราเร็วของการบริหารยาให้เป็นไปตามขนาดยาที่กำหนดตามแนวทางการรักษา โดยอัตราเร็วการบริหารยานั้นขึ้นกับความเข้มข้นของยาด้วย ปัจจัยเหล่านี้อาจส่งผลให้เกิดความคลาดเคลื่อนทางยา (medication errors) ได้ง่าย อีกทั้งมีการกำหนดขนาดยาที่แตกต่างกัน เช่น เป็นไมโครกรัมต่อน้ำหนักตัวต่อนาที (mcg./kg./ min) เป็นมิลลิกรัมต่อชั่วโมง (mg./hr.) เป็นต้น แต่หากมีการกำหนดอัตราการบริหารยาผ่านเครื่องหยดยาแบบเดียวกัน คือเป็นมิลลิลิตรต่อชั่วโมง (mL./hr.) ซึ่งเท่ากับไมโครดริอปต่อนาที (mcd/ min) (Anderson & Townsend, 2015) ดังนั้นนักศึกษาต้องมีทักษะการเทียบบัญญัติไตรยางศ์ หรือใช้สูตรที่กำหนดว่า ขนาดยา เท่ากับความเข้มข้นของยา คูณกับอัตราการบริหารยา ในการคำนวณขนาดและอัตราเร็วในการบริหารยาได้ อย่างถูกต้องจะช่วยค้นหา ป้องกัน และแก้ไขปัญหาที่เกี่ยวกับการกำหนดขนาดยาในผู้ป่วยภาวะวิกฤตได้

นักศึกษาได้มีโอกาสฝึกปฏิบัติการพยาบาลเพื่อดูแลผู้ป่วยในหอผู้ป่วยหนัก ทำให้เกิดประสบการณ์การเรียนรู้ในด้านการปฏิบัติการพยาบาลให้กับผู้ใหญ่และผู้สูงอายุ ในหอผู้ป่วยหนัก สามารถปฏิบัติการพยาบาลโดยคำนึงถึงความปลอดภัย/ภาวะเสี่ยงของผู้รับบริการได้มากที่สุด อีกทั้งการพยาบาลได้เหมาะสมสอดคล้องกับสภาพของผู้ป่วย ทำให้เกิดความพร้อมและความมั่นใจในการพยาบาลสูงสุด

2. การรับรู้เกี่ยวกับการพัฒนาตนเองของของนักศึกษาพยาบาลศาสตรบัณฑิต

พบว่า นักศึกษามีการรับรู้เกี่ยวกับการพัฒนาตนเอง โดยรวมและรายด้านอยู่ในระดับมาก ในการศึกษารั้งนี้ ด้านการพัฒนาความมีคุณธรรมมากที่สุด จากการที่นักศึกษาขึ้นฝึกปฏิบัติงาน ทำให้นักศึกษามีความรู้และความเข้าใจเรื่อง สิทธิของผู้ป่วย เกิดความตระหนัก สามารถปฏิบัติการพยาบาลในหอผู้ป่วยหนักด้วยความรอบคอบ ระมัดระวัง เพื่อไม่ให้เกิดอันตรายกับผู้ป่วยที่ช่วยเหลือตัวเองไม่ได้ สอดคล้องกับการศึกษาของ Tumsawat, Rattanajorana, & Sakunkuu (2013) พบว่า ด้านการปฏิบัติการพยาบาลในการดูแลผู้ป่วยตามจรรยาบรรณวิชาชีพ โดยคำนึงถึงสิทธิมนุษยชน จะเป็นประโยชน์ต่อบุคลากรและองค์กร รองลงมาด้านการรับรู้ในด้านการ

พัฒนาจากความเป็นตัวเองของตัวเองไปสู่การพึ่งพาอาศัยกัน นักศึกษาจะต้องพัฒนาการเรียนรู้ ฝึกการทำงานและการสื่อสารเป็นทีม เพื่อให้การทำงานมีประสิทธิภาพ บรรลุวัตถุประสงค์ เป้าหมายที่วางไว้ รวมถึงการพัฒนาตนเองให้สามารถคิดวิเคราะห์และคิดอย่างอิสระ ไปสู่การกระทำที่มีเป้าหมายได้ สอดคล้องกับการศึกษาของ Kongrod, Singchungchai, & Puthiaungkul (2019) การทำงานเป็นทีมทำให้มีการรับรู้คุณภาพบริการพยาบาล ในหอผู้ป่วย ตอบสนองต่อผู้รับบริการ การให้ความมั่นใจ รวมทั้ง การดูแลเอาใจใส่ผู้ป่วยอย่างมีประสิทธิภาพ อันดับสามคือด้านการพัฒนาสัมพันธภาพกับผู้อื่นอย่างมีวุฒิภาวะ นักศึกษามีปฏิสัมพันธ์กับญาติผู้ป่วย ทีมพยาบาล และทีมสหสาขาวิชาชีพที่ร่วมดูแลผู้ป่วย เพื่อเกิดกระบวนการคิดอย่างเป็นระบบ การดำเนินการปฏิบัติการพยาบาล และการปรับปรุงกระบวนการทำงาน เพื่อให้บรรลุเป้าหมายที่วางไว้ สอดคล้องกับทฤษฎีการสร้างความรู้และการเรียนรู้จากการทำงานเป็นฐาน ที่กล่าวถึงการเรียนรู้ว่าเป็นส่วนหนึ่งของ การปฏิบัติงาน มีการแลกเปลี่ยนเรียนรู้ มีส่วนร่วมในการเรียนรู้ และมีการสื่อสารข้อมูลซึ่งกันและกัน ในการปฏิบัติงาน เป็นกระบวนการที่ช่วยให้นักศึกษาได้ฝึกฝนจนสร้างความรู้ความชำนาญด้วยตนเอง (Ayuttaya, Ritronsak, Raweeyan, & Chakkaew, 2021) อันดับสี่ด้านการสร้างเอกลักษณ์เฉพาะตน ผลการศึกษาครั้งนี้ พบว่านักศึกษามีประสบการณ์การเรียนรู้จากการฝึกปฏิบัติในด้านคุณลักษณะของพยาบาลวิชาชีพหลังปฏิบัติการพยาบาล กล่าวแสดงความคิดเห็น รวมถึงสามารถจัดลำดับความสำคัญของการปฏิบัติงานได้ ตัดสินใจแก้ปัญหาในการปฏิบัติการพยาบาลได้ดี สอดคล้องกับการศึกษาของ Purananon (2014) ที่พบว่า นักศึกษาสามารถปฏิบัติการพยาบาลด้วยหัวใจของความเป็นมนุษย์ ประเมินการทำงานของตนเองได้ และมีการปรับปรุงคุณภาพการทำงานได้อย่างมีประสิทธิภาพ

ส่วนด้านการพัฒนาเป้าหมาย ในการศึกษาครั้งนี้ มีการเตรียมความพร้อมก่อนการฝึกภาคปฏิบัติของนักศึกษาพยาบาล มีการวางแผนจัดกิจกรรมเสริมสร้างแรงจูงใจก่อนขึ้นฝึกปฏิบัติงานในหอผู้ป่วยหนัก ทำให้นักศึกษาพยาบาลทราบประเด็นที่ควรพัฒนาและได้ทบทวนบทเรียนช่วยให้นักศึกษามีความรู้เกี่ยวกับการพยาบาลผู้ป่วยวิกฤตเพิ่มขึ้น และมีความมั่นใจในการปฏิบัติการพยาบาลเพิ่มขึ้น

สอดคล้องกับการศึกษาของ Rungnoei, & Seesawang (2018) พบว่า นักศึกษาพยาบาลทราบจุดแข็ง และจุดที่ควรพัฒนา การกำหนดเป้าหมายการเรียนรู้ที่ชัดเจน สามารถวางแผนการพัฒนาร่างตนเองได้ก่อนการฝึกภาคปฏิบัติ ทำให้มีความมั่นใจในการปฏิบัติทักษะการพยาบาลเพิ่มขึ้น ทั้งนี้ เนื่องจากการกำหนดเป้าหมายและแนวทางปฏิบัติที่ชัดเจน จะช่วยให้นักศึกษามีความพร้อมในการดำเนินกิจกรรม และบรรลุผลสำเร็จ รองอันดับสุดท้ายการพัฒนาด้านการจัดการกับอารมณ์ ในการศึกษาครั้งนี้ นักศึกษาต้องมีความรู้ความเข้าใจในการดูแล รับผิดชอบชีวิตของมนุษย์ และยอมรับและทำความเข้าใจเรื่องการเผชิญกับความทุกข์ทรมานความเศร้าโศกของผู้ป่วยและครอบครัว ดังนั้น นักศึกษา ควรมีการแสดงออกทางอารมณ์อย่างเหมาะสม และมีความเข้าใจในสภาพอารมณ์และการแสดงออกของผู้รับบริการสอดคล้องกับการศึกษาของ Pommala (2016) พบว่า วิธีการจัดการเรียนการสอนทางการพยาบาล สามารถพัฒนาศักยภาพให้นักศึกษามีความฉลาดทางอารมณ์ ทั้ง 3 ด้าน คือ ด้านดี ด้านเก่ง และด้านสุข รวมถึงการจัดการกับอารมณ์ และการสร้างสัมพันธภาพที่ดี เพื่อให้นักศึกษาแสวงหาความรู้ด้วยกระบวนการทางปัญญา เพื่อให้นักศึกษาเป็นผู้ที่มีความรู้ความสามารถในวิชาชีพทางการพยาบาล ได้อย่างมีประสิทธิภาพ อันดับสุดท้ายคือ ด้านการพัฒนาความสามารถ ในการศึกษาครั้งนี้ นักศึกษาต้องดูแลให้การพยาบาลผู้ป่วยที่มีความซับซ้อนของโรค ดังนั้นต้องมีทักษะต่างๆ ในการเข้าใจ วิเคราะห์ และสังเคราะห์สิ่งต่างๆ ในการวางแผนให้การพยาบาล เพื่อให้เกิดเรียนรู้ที่จะไว้วางใจ และสามารถบูรณาการทักษะต่างๆ เพื่อให้เกิดความมั่นใจในตนเอง สอดคล้องกับการศึกษาของ SuangKaew, & Kooariyakul (2014) พบว่าการสร้างความรู้ โดยการสร้างในการเข้าใจ วิเคราะห์ และสังเคราะห์สิ่งต่างๆ ทำให้เกิดเจตคติที่ดีด้านการเกิดความรู้ความเข้าใจในมนทัศน์หลัก และทำให้เกิดความยั่งยืนในเรื่องเสริมสมรรถนะด้านการสร้างเสริมสุขภาพ

3. ความสัมพันธ์ระหว่างประสบการณ์การเรียนรู้จากการฝึกปฏิบัติการพยาบาลในหอผู้ป่วยหนักกับการรับรู้เกี่ยวกับการพัฒนาตนเองของนักศึกษาพยาบาลศาสตรบัณฑิต

ประสบการณ์การเรียนรู้จากการฝึกปฏิบัติในหอผู้ป่วยหนัก มีความสัมพันธ์ทางบวกกับการรับรู้เกี่ยวกับ

การพัฒนาตนเอง อยู่ในระดับสูง อย่างมีนัยสำคัญทางสถิติ ($r = .80, P < .01$) โดยในการศึกษาครั้งพบว่า ความสัมพันธ์ด้านการพัฒนาจากความเป็นตัวเองของตัวเองไปสู่การพึ่งพาอาศัยกันและ ด้านการสร้างเอกลักษณ์เฉพาะตน มากกว่าด้านอื่นๆ อย่างมีนัยสำคัญทางสถิติ เพราะนักศึกษาต้องฝึกการทำงาน รวมถึงการสื่อสารเป็นทีม ซึ่งเป็นคุณลักษณะของพยาบาลวิชาชีพที่ดี (Purananon, 2014) การฝึกภาคปฏิบัติในหอผู้ป่วยหนัก จะช่วยสร้างประสบการณ์ ทำให้เกิดเจตคติต่อวิชาชีพที่ดี เกิดความมั่นใจในการปฏิบัติกรพยาบาลบนหอผู้ป่วย เพิ่มประสบการณ์ในการเรียนรู้ จะช่วยส่งเสริมให้นักศึกษามีความเข้าใจในบทบาทของพยาบาล เข้าใจถึงความต้องการของผู้ป่วยและครอบครัว นักศึกษาได้เรียนรู้บทบาทและสมรรถนะพยาบาลในหอผู้ป่วยวิกฤต เช่น พยาบาลมีความสามารถในการตัดสินใจการให้ข้อมูลต่างๆ ได้อย่างครบถ้วนและถูกต้อง มีความสามารถในการช่วยแพทย์เตรียมอุปกรณ์ และช่วยทำหัตถการต่างๆ และสามารถจัดลำดับการช่วยเหลือผู้ป่วยตามความเร่งด่วน มีพฤติกรรมการบริการที่ดี มีความกระตือรือร้นในการปฏิบัติการพยาบาล มีสัมพันธภาพที่ดีกับผู้ป่วยและญาติ รวมถึงทีมสหสาขาวิชาชีพ ที่ร่วมกัน

ดูแลผู้ป่วย โดยสมรรถนะพยาบาลมีความสำคัญและจำเป็นอย่างยิ่ง เพื่อให้ทุกฝ่ายโดยเฉพาะญาติผู้ป่วยเกิดความไว้วางใจในตัวนักศึกษาพยาบาล และร่วมมือในการส่งเสริมให้นักศึกษาพยาบาลมีการฝึกปฏิบัติตามหลักสูตรอย่างเต็มศักยภาพเพื่อการพัฒนาตนเองต่อไป

ข้อเสนอแนะ

1. ด้านการจัดการเรียนการสอนในภาคปฏิบัติ อาจารย์พยาบาลผู้สอนภาคปฏิบัติควรมีการจัดประสบการณ์การเรียนรู้ในการฝึกปฏิบัติบนหอผู้ป่วยให้นักศึกษาเพิ่มขึ้น โดยเฉพาะด้านการจัดการอารมณ์และด้านการพัฒนาความสามารถ เพื่อให้ นักศึกษามีการรับรู้เกี่ยวกับการพัฒนาตนเองให้มีประสิทธิภาพมากขึ้น และเกิดความมั่นใจในการปฏิบัติการพยาบาลของนักศึกษาพยาบาลศาสตรบัณฑิต
2. ด้านการทำวิจัยอาจารย์พยาบาลผู้สอนภาคปฏิบัติอาจารย์พยาบาลผู้สอนภาคปฏิบัติ ควรมีการศึกษาวิจัยด้านการเรียนการสอนอาจารย์พยาบาลผู้สอนภาคปฏิบัติในเชิงบูรณาการเพื่อพัฒนารูปแบบการสอน เพื่อพัฒนาศักยภาพของ นักศึกษาพยาบาลในรายวิชาการพยาบาลอื่นๆ



References

- Anderson, P., & Townsend, T. (2015). Preventing high - alert medication errors in hospital patients. *American nurse today, 10*(5), 18-22.
- Ayuttaya, S. S. N., Ritronsak, S., Raweeyan, N., & Chakkaew, W. (2021). Authentic experiential learning. *Thammasat journal, 40*(2), 116-129. (in Thai)
- Boos, D. D., & Osborne, J. A. (2014). Assessing variability of complex descriptive statistics in monte carlo studies using resampling methods. *International statistical review, 83*(2), 228–238. doi: <https://doi.org/10.1111/insr.12087>
- Chickering, A. W., & Reisser, L. (1993). *Education and identity*. San Francisco: Jossey-Bass.
- Gatuporn, S. (2014). Nutrition patient critical condition that use the respirator in Phra Nakhon Si Ayutthaya hospital. *Journal of preventive medicine association of Thailand, 135*(4), 135-142. (in Thai)
- Gopinathannair, R., Cornwell, W. K., Dukes, J. W., Ellis, C. R., Hickey, K. T., Joglar, J. A., Francis, D., Pagani, F. D., Roukoz, H., Slaughter, M. S., & Patton, K. K. (2019). Device recipients: A scientific statement. *The american heart association, 21*(8), 1270-1279.

- Intawat, J., Bundasak, T., & Jangasem, N. (2017). Humanized care paradigm: The chapter of gilanadhamma camp. *Journal of MCU peace studies*, 5(2), 376-387. (in Thai)
- Kamdaeng, P. (2021). Supervision in clinical practice regarding expectations of nursing students. *Journal of nurses association of Thailand northern region*, 27(1), 17-28.
- Kongrod, P., Singchungchai, P., & Puthiaungkul, B. (2019). The effect of the team work program on nursing service quality of the ward as perceived by first-line nurse manager at a secondary private hospital. *Nursing journal*, 46(2), 131-141. (in Thai)
- Kliangprom, J., & Putivanit, S. (2017). Prevention of skin breakdown in the older person. *The southern college network journal of nursing and public health*, 4(3), 249-258. (in Thai)
- Kaewsanmueng, P. (2017). *Theory of student development of chickering and reisser*. Retrieved from <http://www.gotoknow.org/posts/253385>
- Prachuablarp, C. (2018). Increased intracranial pressure in patients with brain pathology: A dimension of evidence-based nursing practice. *Thai journal of nursing council*, 33(2), 15-28. (in Thai)
- Pommala, W. (2016). The emotional quotient of nursing students private University in Pathumthani Province. *SSRU graduate studies journal*, 2(2), 432-438. (in Thai)
- Pultim, D., Prutipinyo, C., Sirichotiratana, N., & Kerdmongkol, P. (2016). Ethical behavior of the nursing profession: A tertiary hospital. *Public health & health laws journal*, (1), 1-13. (in Thai)
- Purananon, P. (2014). Situations of teaching and learning program that promote competency of nursing students to provide humanized care using evidence based practice. *Nursing journal of the ministry of public health*, (1), 30-44. (in Thai)
- Rungnoei, N., & Seesawang, J. (2018). Effects of self-development supportive for the pre-practicum preparation at intensive care unit on knowledge and skills among nursing students. *Journal of phrapokkiao nursing college*, 27(2), 29-38. (in Thai)
- Sripa, K. (2015). The development of an instructional model based on constructivist theory to enhance thinking abilities of police nursing students in mental health and psychiatric nursing practicum. *Journal of the police nurse*, 7(2), 15-30. (in Thai)
- SuangKaew, S., & Kooariyakul, A. (2014). Competency development model of nurse students towards health promotion practitioner. *Journal of nursing and education*, 7(2), 32-47. (in Thai)
- Srisaard, B. (2017). *Preliminary research*. (9th ed.). Bangkok: Company Suweeriyasan Co., Ltd.
- Tumsawat, B., Rattanajorana, S., & Sakunkuu, S. (2013). Nursing competency in caring for chronically ill patients at medical units in general and regional hospitals of the ministry of public health. *Journal of nursing Burapa University*, 21(3), 36-47. (in Thai)



การศึกษาชีวประวัติ และผลงานของศาสตราจารย์นายแพทย์อวย เกตุสิงห์ ราชบัณฑิต
Biographies Studies and The Works of Professor Dr. Ouay Ketusingh,
M.D., F.R.eP., F.R.I

ชญลักษณ์ พรหมศรี¹, สรรใจ แสงวิเชียร¹ และ ศุภะลักษณ์ พักคำ¹
Thanyalak Promsorn¹, Sanjai Saengwichian¹ and Supalak Fakkham¹
¹สาขาวิชาการแพทย์แผนไทยประยุกต์ บัณฑิตวิทยาลัย มหาวิทยาลัยราชภัฏสวนสุนันทา

¹Apply Thai Traditional Medicine Program, Graduate School, Suan Sunandha Rajabhat University

Received: June 23, 2023

Revised: August 8, 2023

Accepted: August 8, 2023

บทคัดย่อ

การวิจัยครั้งนี้ มีวัตถุประสงค์เพื่อศึกษาชีวประวัติและผลงานของศาสตราจารย์ นายแพทย์อวย เกตุสิงห์ เป็น การวิจัยเชิงคุณภาพ ประกอบด้วย 2 ส่วน ดังนี้ (1) ชีวประวัติ ท่านเป็นชาวกรุงเทพฯ เกิดเมื่อวันที่ 3 กันยายน พ.ศ. 2451 การศึกษาระดับสูงสุด แพทยศาสตรดุษฎีบัณฑิต คณะแพทยศาสตร์ศิริราชพยาบาลมหาวิทยาลัยมหิดล และ วิทยาศาสตร์ดุษฎีบัณฑิต สาขาเคมี มหาวิทยาลัยฮัมเบิร์ต สหพันธ์สาธารณรัฐเยอรมนี การรับราชการเมื่อปี พ.ศ. 2494 เป็นอาจารย์ชั้นพิเศษ พ.ศ. 2495 เป็นศาสตราจารย์ พ.ศ. 2508 เป็นรองอธิการบดี มหาวิทยาลัยแพทยศาสตร์และ พ.ศ. 2511 เป็นผู้อำนวยการศูนย์วิทยาศาสตร์การกีฬา เกียรติพิเศษทางวิชาการ ท่านได้รับปริญญาแพทยศาสตร และเภสัช ศาสตร์ดุษฎีบัณฑิตกิตติมศักดิ์ จากมหาวิทยาลัยมหิดล เป็นราชบัณฑิตในราชศาสตรประยุกต์ ได้รับปริญญาวิทยาศาสตร ดุษฎีบัณฑิตกิตติมศักดิ์ จากมหาวิทยาลัยเกษตรศาสตร์ ได้รับปริญญาดุษฎีบัณฑิตกิตติมศักดิ์ จากจุฬาลงกรณ์ มหาวิทยาลัย และได้รับปริญญาวิทยาศาสตรดุษฎีบัณฑิตกิตติมศักดิ์ (พลศึกษา) จากมหาวิทยาลัยศรีนครินทรวิโรฒ ท่านได้รับเครื่องราชอิสริยาภรณ์หลายชั้น เช่น อีสริยาภรณ์อันมีเกียรติยศยิ่งมงกุฎไทยชั้นสูงสุดมหาวชิรมงกุฎ พ.ศ. 2508 ตาสโกโรสเช่ แฟร์ดินสทรอยทซ์ จากสหพันธ์สาธารณรัฐเยอรมนี พ.ศ. 2513 อีสริยาภรณ์จุลจอมเกล้า ชั้นทุติยจุลจอมเกล้าพิเศษ พ.ศ. 2516 อีสริยาภรณ์อันเป็นที่เชิดชูยิ่งช้างเผือกชั้นสูงสุดมหาปรมาภรณ์ช้างเผือก พ.ศ. 2525 (2) ผลงานที่สำคัญของท่าน เช่น ผลงานทางอายุรเวทแผนไทยประยุกต์ ได้ก่อตั้งโรงเรียนอายุรเวทวิทยาลัยเมื่อธันวาคม 2525 ปรับปรุงหลักสูตรประเภทเวชกรรม สาขาวิชาแพทย์แผนไทยประยุกต์ พ.ศ. 2541 โรงเรียนอายุรเวทวิทยาลัย ได้อยู่ในความดูแลของคณะแพทยศาสตร์ ศิริราชพยาบาล พ.ศ. 2546 ผลงานทางกีฬาเวชศาสตร์ จัดตั้งศูนย์วิทยาศาสตร์ การกีฬา พ.ศ. 2509 ดำรงตำแหน่งนายกสมาคมกีฬาเวชศาสตร์ แห่งประเทศไทย พ.ศ. 2528 ได้รับการยกย่องเป็น “บิดาแห่งกีฬาเวชศาสตร์” พ.ศ. 2531

คำสำคัญ: การศึกษาชีวประวัติ; แพทย์แผนไทยประยุกต์; แพทย์อายุรเวท

Abstract

This study aims to biographies studies and the works of Professor Dr. Ouay Ketusingh, M.D., F.R.eP., F.R.I. This was a qualitative study. The research results consist of two parts as follows: (1) Biographies: he was born in Bangkok on September 3, 1908, His highest level of education was as follows: Doctor of Medicine from School of Medicine, Siriraj Hospital, Mahidol University, and Doctor of Chemistry, from University of Hamburg, Federal Republic of Germany. His important government service was as follows: Senior lecturer in 1951, Professor in 1952, Vice President of Medical University in 1965, Director of Sports Science Center in 1968. His academic honor was as follows: Honorary Doctorate Degree in Medicine and Pharmacy from Mahidol university, Royal College of Applied Sciences, Honorary Doctorate Degree in Science from Kasetsart university, Honorary Doctorate Degree in Education from Chulalongkorn university, and Honorary Doctorate Degree in Sports Science from Srinakharinwirot University. He had received several ranks of insignia such as the highest rank Maha Vajira Mongkut in 1965, Das Grosche Ferdinstkreutz from Federal Republic of Germany in 1970, Insignia of Chulachomkiao Chula Chom Klao Wiset Secondary Class in 1973, and the most exalted order of the White Elephant in 1982. (2) His important works such as Applied Thai Ayurvedic works; Ayurveda College was established in December 1982, medicine course of applied Thai traditional medicine was improved in 1998; Ayurveda College was managed by the Siriraj Hospital School of Medicine in 2003; Sports medicine, sports science center was establish in 1966, Chairman of Thailand Sports Medicine Association in 1985, he had been regarded as “Father of Sports Medicine” in 1988.

Keywords: Applied Thai traditional medicine; Ayurvedic medicine; Biographies Studie



บทนำ

สถานการณ์ของประชากรที่กำลังได้รับความสนใจของสังคมโลกปัจจุบันนั้น คือ การดูแลสุขภาพแบบผสมผสาน ประกอบกับ ความเจริญก้าวหน้าทางวิทยาการทางการแพทย์สมัยใหม่และ การดำเนินงานทางด้านสาธารณสุข ทำให้อัตราการเสียชีวิตจาก โรคภัยไข้เจ็บต่างๆ ลดลง ทำให้ผู้สูงอายุมีชีวิตรยืนยาวขึ้น โดยตัวเลขจากการคาดประมาณแนวโน้มของประชากรสูงอายุในประเทศไทย ปี พ.ศ.2563 หรืออีก 2 ปีข้างหน้า จะมีจำนวนประชากรผู้สูงอายุ จะเพิ่มขึ้นกว่าร้อยละ 15 และอีกเกือบ 20 ปีข้างหน้า ประเทศไทย จะมีผู้สูงอายुरาว 1 ใน 4 ของประเทศ โดยประเทศไทยจะก้าวเป็นสังคมผู้สูงอายุอย่างสมบูรณ์ ในปี พ.ศ. 2568 ทำให้ภาครัฐและครัวเรือนจะมีภาระด้านค่าใช้จ่ายเพิ่มขึ้นในการดูแลและพัฒนาคุณภาพชีวิตของผู้สูงอายุในด้านต่าง ๆ อันจะส่งผลต่อภาระงบประมาณของ

ภาครัฐ และค่าใช้จ่ายของภาครัฐว่เนื่องในการดูแลสุขภาพ และการจัดสวัสดิการทางสังคม (สำนักงานคณะกรรมการพัฒนาการเศรษฐกิจและสังคมแห่งชาติ, 2557)

การให้บริการสุขภาพในประเทศไทยที่อยู่ในเขตเมือง และชนบทที่มีสภาพทางเศรษฐกิจที่ต่างกัน ยังมีความไม่เท่าเทียมกันในการเข้าถึงการให้บริการซึ่งเนื่องมาจากข้อจำกัดในการเดินทาง และการรับรู้สิทธิของประชาชนในกลุ่มต่าง ๆ การส่งเสริมการใช้บริการด้านการแพทย์อื่น ๆ และพฤติกรรมสุขภาพที่ดี เช่น การออกกำลังกาย การมีกิจกรรมทางสังคม แม้จะไม่เกี่ยวข้องกับการดูแลสุขภาพผู้ป่วยโดยตรง แต่จะช่วยลดภาระในการดูแล และให้บริการสุขภาพแก่ผู้ป่วยและผู้สูงอายุได้อย่างมาก (ปราโมทย์ ประสาทกุล และคณะ, 2559) ด้วยเหตุนี้ ภาครัฐ และองค์กรต่าง ๆ เริ่มให้ความสนใจ พยายามฟื้นฟู

และพัฒนาการแพทย์แผนไทยและการแพทย์พื้นบ้านอย่างต่อเนื่อง แต่ก็ยังจำกัดอยู่ในส่วนกลางของประเทศที่สี่หอดมรดกจากราชสำนักเป็นหลัก หรือที่เรียกว่า “การแพทย์แผนไทย” ในขณะที่แต่ละภูมิภาคต่างมีมรดกการแพทย์ของตนที่แตกต่างกันตามระบบนิเวศ และวัฒนธรรมของตน การละทิ้งภูมิปัญญาด้านการแพทย์พื้นบ้านมาเป็นเวลานานโดยการขาดการวิจัย และพัฒนาอย่างต่อเนื่อง ทำให้ความรู้ด้านนี้ไม่ได้รับการพัฒนา แล้วจึงกำลังจะสูญหายไปจากสังคมไทย จึงจำเป็นเร่งด่วนที่ต้องศึกษาวิจัยและพัฒนาฟื้นฟูให้เป็นระบบที่ชัดเจนเหมือนระบบการแพทย์แผนไทยจากส่วนกลาง ที่สำคัญคือกฎหมายยังไม่ยอมรับอย่างเป็นทางการว่า แต่ละท้องถิ่นมีระบบการแพทย์พื้นบ้านของตนดำรงอยู่คู่กับชุมชน แม้ว่าจะถูกกำหนดไว้ในทิศทางและนโยบายของการปฏิรูประบบสุขภาพแห่งชาติแล้วก็ตาม ได้ทำการศึกษาสำรวจ ทบทวนสถานการณ์ การแพทย์พื้นบ้าน เพื่อทำความเข้าใจสถานะปัจจุบันของภูมิปัญญาท้องถิ่นด้านสุขภาพ อันจะนำไปสู่ข้อเสนอแนะในการผสมผสานระบบการแพทย์พื้นบ้านสู่ระบบสุขภาพไทยอย่างเหมาะสม และพิจารณาถึงความเป็นไปได้ที่ผนวกและพัฒนาเข้าสู่ระบบประกันสุขภาพในอนาคต ได้จำแนกภูมิปัญญาพื้นบ้านไทยด้านสุขภาพ หรือแนวคิด และวิธีปฏิบัติในการดูแลรักษาสุขภาพของคนไทย เป็น 2 ส่วน คือ การดูแลสุขภาพแบบพื้นบ้าน (indigenous self-care) เป็นภูมิปัญญาที่มุ่งเน้นการดูแลสุขภาพให้สมดุลและสอดคล้องกับกฎทางสังคมวัฒนธรรมและกฎธรรมชาติ เป็นการดูแลสุขภาพในมิติทางกาย ทางจิตใจ ทางจิตวิญญาณ และทางอารมณ์ให้อยู่ในสภาวะกลมกลืนกับโลกรอบตัว และหากชีวิตละเมิดกฎทางธรรมชาติชีวิตจะเสียสมดุล อ่อนแอ และเจ็บป่วย และการแพทย์พื้นบ้านเป็นระบบวัฒนธรรมในการดูแลรักษาสุขภาพแบบพื้นบ้านมีเอกลักษณ์เฉพาะวัฒนธรรม และมีการเรียนรู้โดยอาศัยรากฐานประสบการณ์และรากฐานความเชื่อศาสนา ระบบการแพทย์พื้นบ้านประกอบด้วยองค์ประกอบ 3 ส่วน คือ หมอพื้นบ้าน ผู้ป่วย และบริบททางสังคมวัฒนธรรม นอกจากนั้นระบบการแพทย์พื้นบ้านยังมีปฏิสัมพันธ์กับระบบการแพทย์แผนปัจจุบัน และระบบการแพทย์อื่นในสังคมด้วย เหตุนี้จึงทำให้ระบบการแพทย์พื้นบ้านไม่หยุดนิ่งและมีการปรับตัวตลอดเวลา (ยงศักดิ์ ตันติปิฎก และคณะ, 2543) และการแพทย์อายุรเวทเป็นแพทย์แผนโบราณแบบใหม่มีความรู้ทางวิทยาศาสตร์ ซึ่ง

ทำให้เข้าใจเรื่องร่างกายและไข้เจ็บ และกลไกของยารักษาโรค ตลอดจนช่วยการวินิจฉัยโรคให้เกิดความแม่นยำ ทำให้รักษาโรคถูกต้อง และได้ผลดียิ่งขึ้น แพทย์พวกนี้จะเป็น “สื่อกลาง” ระหว่างแพทย์ปัจจุบันและแพทย์แผนโบราณจะเป็นตัวเสริมกำลังสำหรับแพทย์แผนปัจจุบัน และเป็นตัวนำความรู้มาแจกจ่าย แก่แพทย์แผนโบราณ การที่แพทย์อายุรเวทใช้ยาสมุนไพรจะช่วยประหยัดค่ายาต่างประเทศ ช่วยลดหย่อนความคลาดแคลนยาในเวลาสงคราม และช่วยให้เกิด “เสรีภาพด้านการแพทย์” ขึ้นในอนาคต ซึ่งศาสตราจารย์นายแพทย์อวย เกตุสิงห์ ได้ตั้งมูลนิธิฟื้นฟูส่งเสริมการแพทย์แผนไทยเดิม เมื่อวันที่ 6 ตุลาคม 2523 และมูลนิธิฯ จึงได้ก่อตั้งโรงเรียนอายุรเวทวิทยาลัย (ชีวโกมารภักจ) เมื่อวันที่ 2 ธันวาคม 2525 เพื่อให้เป็นระบบจากการวินิจฉัยโรค การรักษาการเจ็บป่วยจึงจำเป็นที่อายุรเวทวิทยาลัย ต้องเปิดคลินิกอายุรเวทแพทย์แผนไทยประยุกต์ เมื่อวันที่ 20 กุมภาพันธ์ 2527 และปัจจุบันโรงเรียนอายุรเวทวิทยาลัย ได้อยู่ในการดูแลของคณะแพทยศาสตร์ศิริราชพยาบาล ตั้งแต่ตุลาคม 2546 เป็นต้นมา

จากสถานการณ์การดูแลสุขภาพในสังคมไทยได้ตื่นตัวสนใจในการดูแลสุขภาพตามวิถีไทยโดยยึดหลักตามแนวคิดทฤษฎีการแพทย์แผนไทยโดยอาศัยความสมดุลอันประกอบไปด้วยธาตุดิน ธาตุน้ำ ธาตุลม ธาตุไฟ ความสมดุลของร่างกายเพื่อมิให้เกิดการเจ็บปวดโดยยึดหลักการทางด้านเวชกรรมไทย และเภสัชกรรมไทย พร้อมด้วยหลักพฤติกรรมศาสตร์ และมูลเหตุของการเกิดโรคโดยยึดหลักการกำเนิดชีวิตตามหลักของธรรมมานามัย อันประกอบด้วยกายานามัย จิตตะนามัย ชีวิตานามัย โดยมีตัวอย่างที่เห็นได้อย่างชัดเจนคือ ศาสตราจารย์นายแพทย์อวย เกตุสิงห์ ราชบัณฑิต ซึ่งถือว่าเป็นบุคคลสำคัญในการพัฒนาระบบการแพทย์และสาธารณสุข โดยเฉพาะการพัฒนาของการแพทย์แผนไทยประยุกต์ เพื่อดูแลสุขภาพให้ประชาชนมีสุขภาพดี นำไปสู่การมีพฤติกรรมดูแลตนเองที่ถูกต้องเหมาะสม จากการดังกล่าวของท่าน งานวิจัยนี้จึงมีวัตถุประสงค์เพื่อศึกษาชีวประวัติ และผลงานที่มีคุณประโยชน์ทางการแพทย์ และเพื่อศึกษาความเป็นมาของการกำเนิดการแพทย์แผนไทยประยุกต์จนถึงปัจจุบัน

วัตถุประสงค์การวิจัย

1. เพื่อศึกษาชีวประวัติ และผลงานของศาสตราจารย์ นายแพทย์อวย เกตุสิงห์
2. เพื่อศึกษาแนวคิด การก่อตั้งการแพทย์อายุรเวท หรือการแพทย์แผนไทยประยุกต์

แนวคิดทฤษฎีที่เกี่ยวข้อง

ประวัติศาสตราจารย์นายแพทย์อวย เกตุสิงห์ ท่านเกิดวันที่ 3 กันยายน พ.ศ. 2451 เป็นชาวจังหวัดพระนคร มีพี่น้องรวม 7 คน จบการศึกษาศาสตรบัณฑิต จากศิริราชพยาบาล มหาวิทยาลัยมหิดล และวิทยาศาสตรดุษฎีบัณฑิต สาขาเคมี จากมหาวิทยาลัยอัมเบิร์ก ประเทศเยอรมัน

ท่านเป็นผู้ประสิทธิ์ประสาทวิชาหลายแขนงในหลายสถาบันไม่ว่าจะเป็นแพทย์แผนปัจจุบัน แผนโบราณ พยาบาล เกษษกรรม ทันตแพทย์ พลศึกษา กีฬา ศิลธรรม สังคม และการแพทย์แผนไทยประยุกต์ ท่านเป็นผู้มีอัจฉริยะ ผู้มีความคิดริเริ่มหลากหลาย ประดิษฐ์เครื่องมือเครื่องใช้ทางการแพทย์ มีงานศึกษาค้นคว้าวิจัย เขียนบทความ วิชาการ การศาสนา และความรู้ทั่วไปได้อย่างมากมาย ตลอดจนมีงานส่งเสริมสังคมซึ่งเป็นประโยชน์ต่อประเทศชาติเป็นอย่างยิ่ง เป็น “บิดาแห่งกีฬาเวชศาสตร์” และท่านสมรสกับแพทย์หญิงหม่อมราชวงศ์สังศรี เกษมศรี เมื่อวันที่ 8 สิงหาคม พ.ศ. 2486

ประวัติการก่อตั้ง สถานพยาบาลอายุรเวทโบราณประยุกต์

โดยศาสตราจารย์นายแพทย์อวย เกตุสิงห์ และคณะอาจารย์ทั้งหมดได้เข้าเฝ้าสมเด็จพระญาณสังวร สมเด็จพระสังฆราช เพื่อขออนุญาตให้ใช้อาคารโรงพิมพ์เก่าของมหาหมกุฎราชวิทยาลัย ซึ่งติดกับโรงเรียนบวรนิเวศหลังเดิมเป็นที่ทำการของสถานพยาบาล ได้เปิดทำการในวันที่ 20 กุมภาพันธ์ 2527 โดยใช้ชื่อ สถานพยาบาลบวรนิเวศโบราณเวชกรรม โดยมี

อาจารย์ประกิต สุมนกาญจน์ ผู้ดำเนินการสถานพยาบาล และหัวหน้าแผนกเวชกรรม

อาจารย์นิรันดร์ พงศ์สร้อยเพชร หัวหน้าแผนกเวชกรรม

อาจารย์ณรงค์ศักดิ์ บุญรัตน์ธีรฎุ หัวหน้าแผนกหัตถเวชกรรม

นอกจากนี้ยังมี อาจารย์หมอแผนปัจจุบัน และแผนโบราณอีกหลายท่าน โดยมีการบริการ มีการตรวจรักษา โดยใช้ยาตำรับโบราณ และยาสมุนไพร การนวดรักษาโรคแบบราชสำนัก (หัตถเวช) การประคบ การอบไอน้ำสมุนไพร การกวาดยาเด็ก สถานพยาบาล บวรนิเวศโบราณเวชกรรม เปิดทำการเป็นระยะเวลาจนถึง 16 ปี ต่อมาทางวัดบวรนิเวศ และ กรมศิลปากร ขอให้อายุรเวทวิทยาลัยฯ ย้ายที่ทำการใหม่ และเปลี่ยนชื่อใหม่เป็นสถานพยาบาลอายุรเวทโบราณแบบประยุกต์ (สมศักดิ์ นวลแก้ว และคณะ, ม.ป.ป.)

แพทย์อายุรเวท - แพทย์แผนโบราณแบบใหม่ “แพทย์อายุรเวท” คือ แพทย์แผนโบราณแบบใหม่ของไทยต่างกับแพทย์แผนโบราณทั่วไป ตรงที่มีความรู้ทางวิทยาศาสตร์ด้วย และสามารถใช้ความรู้นี้ช่วยให้เข้าใจเรื่องรูปร่าง และการทำงานของร่างกาย เข้าใจเรื่องสาเหตุ และอาการของโรค เข้าใจเรื่องยา และกลไกการทำงานของยาตลอดจนพิษของยา และเข้าใจเรื่องการรักษาโรคว่าหายเพราะเหตุใด ตายเพราะเหตุใด การที่มีวิทยาศาสตร์เป็นพื้นฐานทำให้การอบรมสั่งสอนมีหลักวิชาเกิดความแน่นอน และความแม่นยำ ไม่ใช่อาศัยความจำหรือประสบการณ์ ผลสำคัญประการหนึ่งของความรู้วิทยาศาสตร์คือการวินิจฉัยโรคจะมีเครื่องมือช่วย (เช่น การฟังเสียง การตรวจเลือด การตรวจปัสสาวะ เป็นต้น) ซึ่งทำให้เกิดความแม่นยำ แพทย์แผนโบราณทั่วไปอาศัยแต่เฉพาะอาการเป็นเครื่องตัดสินโรค จึงมีความผิดพลาดมาก แม้มียาดี ๆ ก็ไม่มีประโยชน์ เพราะวินิจฉัยผิดก็ย่อมรักษาผิด เพราะฉะนั้นแพทย์อายุรเวทจึงควรมีประสิทธิภาพดีกว่าแพทย์แผนโบราณอย่างมาก นอกจากนั้นความรู้ทางวิทยาศาสตร์จำทำให้สามารถปรับปรุงพัฒนาวิธีการต่างๆ ตลอดจนการผลิตยาที่มีประสิทธิภาพสูงขึ้น และทำการเผยแพร่ผลงานแก่แพทย์ทั่วไป ทั้งแผนปัจจุบัน และแผนเดิมเป็นประโยชน์แก่การสาธารณสุขของประเทศหรือแม้กระทั่งของโลก (กมลมาস্য หลวงแสน, 2550) อายุรเวทเป็นแพทย์แผนโบราณแบบใหม่มีความรู้ทางวิทยาศาสตร์ ซึ่งทำให้เข้าใจเรื่องร่างกายและใช้เจ็บ และกลไกของยารักษาโรค ตลอดจนช่วยการวินิจฉัยโรคให้เกิดความแม่นยำ ทำให้รักษาโรคถูกต้อง และได้ผลดียิ่งขึ้น แพทย์พวกนี้จะเป็น “สื่อกลาง” ระหว่างแพทย์ปัจจุบันและแพทย์แผนโบราณ จะเป็นตัวเสริมกำลังสำหรับแพทย์แผนปัจจุบัน

และเป็นตัวนำความรู้มาแจกจ่าย แก่แพทย์แผนโบราณ การที่แพทย์อายุรเวทใช้ยาสมุนไพรจะช่วยประหยัดค่ายา ต่างประเทศ ช่วยลดหย่อนความคลาดแคลนยาในเวลา สงคราม และช่วยให้เกิด “เสรีภาพด้านการแพทย์” ขึ้น ในอนาคต

ทฤษฎีการจัดการศึกษา

แพทย์แผนไทยประยุกต์ หลักสูตรที่เปิดการเรียนการสอนโดยการแพทย์แผนไทยประยุกต์ได้นำ ความรู้ทางด้านวิทยาศาสตร์มาใส่ไว้ในหลักสูตรเพื่อให้ นักศึกษาในวิชาระบบแพทย์แผนไทยประยุกต์สามารถใช้

ความรู้ทางด้านวิทยาศาสตร์ โดยเฉพาะพื้นฐานทางด้าน วิทยาศาสตร์การแพทย์ (ปรีคลินิก) เพื่อศึกษาทำความเข้าใจในกายวิภาคศาสตร์ พยาธิวิทยาทางการแพทย์ หน้าที่ การทำงานของอวัยวะต่าง ๆ ภายในร่างกายซึ่งเป็นสาเหตุ ของโรค ลักษณะทางเวชกรรม หรือลักษณะทางคลินิกของ โรค วิธีวินิจฉัยโรค หลักในการให้การรักษา เช่น ยา การ บริหารยา และกลไกการทำงานของยา ตลอดจนพิษของยา การติดตามความก้าวหน้าของการรักษา รวมทั้งการประเมิน ได้ว่า การรักษาโรคว่าทุเลา หาย เพราะเหตุใด หรือตาย เพราะเหตุใด (สุวิชัย ประเสริฐสุวรรณ, 2543)

กรอบแนวคิดการวิจัย

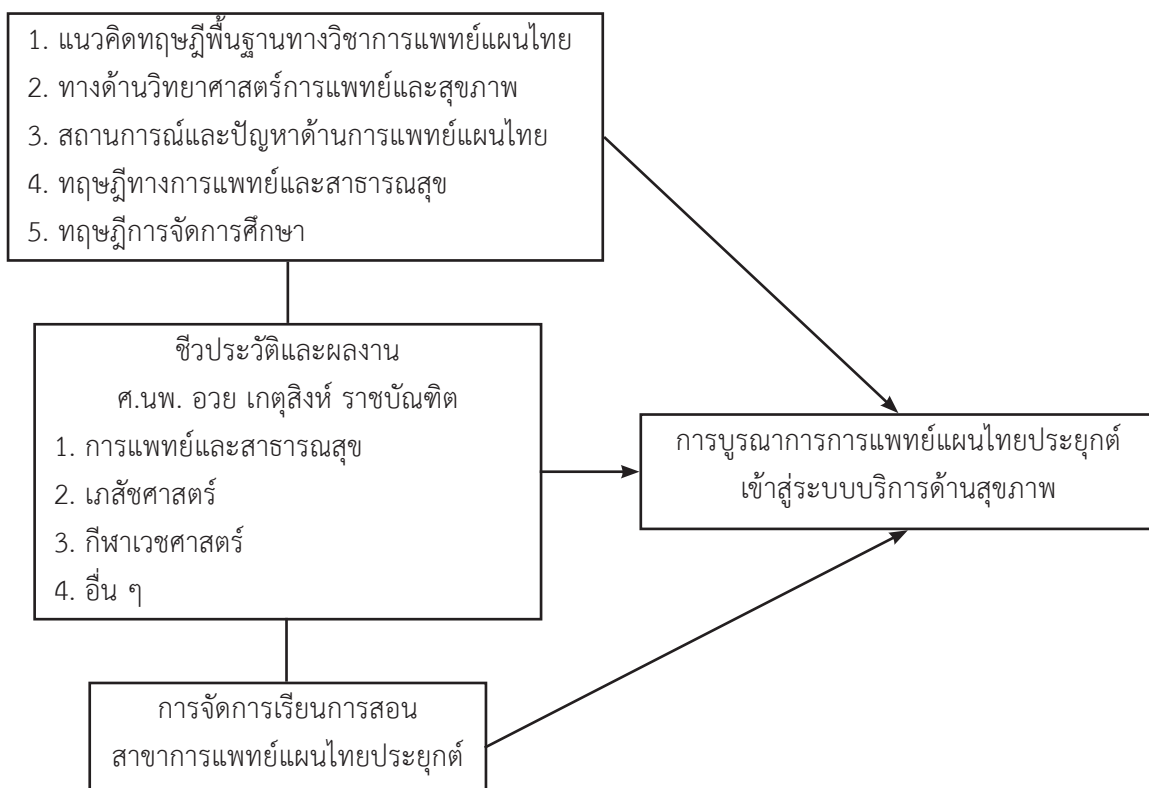

วิธีดำเนินการวิจัย

การดำเนินการศึกษารั้ครั้งนี้ใช้วิธีการวิจัยเชิง คุณภาพ (qualitative research) โดยศึกษาในรูปแบบ ชีวิตประวัติ มีกระบวนการวิจัยดังนี้

1. การวิจัยเชิงเอกสาร (Documentary research)
2. การสัมภาษณ์เจาะลึก (In-depth interview)

ประชากรและกลุ่มตัวอย่าง

ในการดำเนินการวิจัยครั้งนี้ โดยคัดเลือกกลุ่ม ตัวอย่างแบบเฉพาะเจาะจง (Purposive sampling)

จำนวน 3 ท่าน เป็นการเลือกกลุ่มตัวอย่างให้เป็นไปตาม วัตถุประสงค์ของการวิจัย

เครื่องมือที่ใช้ในการวิจัย

1. ศึกษาแนวคิด ทฤษฎีจากหนังสือ ตำรา เอกสาร และผลงานวิจัยที่เกี่ยวข้องเพื่อใช้เป็นแนวทางในการ สร้าง เครื่องมือ
2. แบบสัมภาษณ์ที่มีลักษณะเป็นการสัมภาษณ์

การเก็บรวบรวมข้อมูล

1. ข้อมูลทางเอกสาร

1.1 ผลงานทางแพทยอายุรเวทแผนไทยประยุกต์

- 1) แพทยอายุรเวท - แพทย์แผนโบราณ
แบบใหม่
- 2) ประวัติคลินิกอายุรเวทแผนไทย
ประยุกต์
- 3) พัฒนาอายุรเวทวิทยาลัย: จาก
ประกาศนียบัตรสู่หลักปริญญาแพทย์แผนไทยประยุกต์
บัณฑิต

4) 3 ทศวรรษแพทยอายุรเวท

1.2 ผลงานทางกีฬาเวชศาสตร์

- 1) แนะนำกีฬาเวชศาสตร์
- 2) บิดาแห่งกีฬาเวชศาสตร์ของ
ประเทศไทย
- 3) ศาสตราจารย์นายแพทย์อวย เกตุ
สิงห์ กับการกีฬาของชาติ
- 4) ผลงานชิ้นสำคัญของอาจารย์หมอ
อวย

5) การบริหารในวัยชรา

1.3 ผลงานด้านวิจัย

- 1) การวิจัยสมุนไพรที่สำคัญ
- 2) การผลิตน้ำเกลือฉีดเข้าหลอดเลือด
ใช้เอง
- 3) การประดิษฐ์หรือดัดแปลงอุปกรณ์
วิทยาศาสตร์

1.4 ผู้วิจัยได้นำข้อมูลทางเอกสาร ทั้งผลงาน แพทยอายุรเวทแผนไทยประยุกต์ จำนวน 4 ผลงานสำคัญ กับผลงานทางกีฬาเวชศาสตร์ จำนวน 5 ผลงานสำคัญ มา พิจารณาประเด็นสำคัญ เพื่อทำการสังเคราะห์ข้อมูลที่จะ นำไปพิจารณาร่วมกับข้อมูลทางบุคคลที่เกี่ยวข้องกับประวัติ ของ ศ.นพ.อวย เกตุสิงห์

ในการศึกษาหัวข้อครั้งนี้ เป็นการศึกษาวิจัยเชิง คุณภาพ ซึ่งผู้วิจัยได้ศึกษาจากเอกสาร และผู้ทรงคุณวุฒิ ได้ให้คำแนะนำ เอกสารงานวิจัยที่เกี่ยวข้อง และใช้แบบ สัมภาษณ์จากการเจาะลึก โดยประยุกต์จากการวิเคราะห์ สังเคราะห์ข้อมูลต่าง ๆ ดังที่กล่าวมา มีผู้สัมภาษณ์จำนวน 3 คน และนำมาประมวลสรุป

สถิติที่ใช้ในการวิเคราะห์ข้อมูล

กระบวนการวิเคราะห์ข้อมูลเป็นขั้นตอนที่สำคัญ ในการวิจัยเชิงคุณภาพ จะต้องเริ่มต้นที่คู่กันไปกับ การ เก็บ รวบรวมข้อมูล ตั้งแต่การตั้งคำถาม การนำเอาข้อมูลมา ประติดปะต่อเข้าด้วยกัน การจัดกระทำกับ ข้อมูลด้วย วิธีการต่าง ๆ โดยใช้แนวคิดทฤษฎีเป็นกรอบในการ วิเคราะห์ ส่วนใหญ่เป็นข้อความแบบบรรยาย (Descriptive) ไม่มีสูตร สำเร็จตายตัว ขึ้นอยู่กับประเด็นหรือ ปัญหาที่จะ วิเคราะห์ และการเลือกวิธีการวิเคราะห์ของนักวิจัย วิธีการนี้เป็นวิธี การที่ใช้ระยะเวลาในการ ตรวจสอบและ วิเคราะห์ ข้อมูล ดังนั้น วิธีการหลัก ๆ ที่ใช้ในการ วิเคราะห์ข้อมูล เชิงคุณภาพมี 2 วิธีคือ 1) การวิเคราะห์เนื้อหา 2) การ ตีความสร้างข้อสรุป

ผลการวิจัย

1. ชีวิตประวัติ และผลงานของศาสตราจารย์นาย แพทย์อวย เกตุสิงห์

ศาสตราจารย์นายแพทย์อวย เกตุสิงห์ ท่านเป็น ผู้ประสิทธิ์ประสาทวิชาหลายแขนงในหลายสถาบัน ไม่ว่าจะเป็น แพทย์แผนปัจจุบัน แผนโบราณ พยาบาล เกษัตริกรรม ทนตแพทย์ พลศึกษา กีฬา ศิลธรรม สังคม และการแพทย์ แผนไทยประยุกต์ ท่านเป็นผู้มีอัจฉริยะผู้มีความริเริ่มหลากหลาย ประดิษฐ์เครื่องมือเครื่องใช้ทางการแพทย์ มีงาน ศึกษา ค้นคว้าวิจัย เขียนบทความ ทางวิชาการ ศาสนา และความรู้ทั่วไปไว้อย่างมากมาย ตลอดจนมีงานส่งเสริม สังคมซึ่งเป็นประโยชน์ต่อประเทศชาติเป็นอย่างยิ่ง

ท่านเกิดวันที่ 3 กันยายน พ.ศ. 2451 เป็นชาว จังหวัดพระนคร มีพี่น้องรวม 7 คน คือ นางเอื้อ เจียม ประเสริฐ ศาสตราจารย์นายแพทย์อวย เกตุสิงห์ นายออย เกตุสิงห์ นางอมสมุข มุกตะพันธ์ นางสาวเอนศรี เกตุสิงห์ นายแพทย์อัฐ เกตุสิงห์ และ นางพูนศรี สุนทรานนท์ (สม ศักดิ์ นวลแก้ว และคณะ, ม.ป.ป.)

1.1 ประวัติการศึกษา

พ.ศ. 2458-2460 ศึกษาในระดับชั้นประถม 1-3 ที่ โรงเรียนประถมจักรวรรดิ

พ.ศ. 2461-2463 ศึกษามัธยม 1-5 ที่โรงเรียน มัธยมวัดบพิตรพิมุข (เพียง 3 ปีท่านเรียนได้ 5 ชั้น) พ.ศ. 2464-2468 ย้ายมาเรียนที่โรงเรียนสวนกุหลาบวิทยาลัย ชั้นมัธยม 6-8

พ.ศ. 2469-2470 ศึกษาเตรียมแพทย์ที่จุฬาลงกรณ์มหาวิทยาลัย ในคณะอักษรศาสตร์และวิทยาศาสตร์เมื่ออายุ 18 ปี (ทั้งที่เรียนมัธยม 8 อยู่ถึง 3 ปี)

พ.ศ. 2470 เป็นนักเรียนผู้ช่วยอาจารย์ในแผนกเคมี

พ.ศ. 2471-2475 ศึกษาคณะแพทยศาสตร์ จุฬาลงกรณ์มหาวิทยาลัย

พ.ศ. 2475 ได้รับพระราชทานปริญญา (สมัยนั้นเรียกเวชบัณฑิตตรี ต่อมาจึงเปลี่ยนเป็นแพทยศาสตรบัณฑิต) ได้รับรางวัลเหรียญทอง สำหรับการเรียนยอดเยี่ยมตลอดหลักสูตร และรางวัลเหรียญทองแดงสำหรับความเป็นเยี่ยมในวิชา สรีรวิทยา พยาธิวิทยา อายุรศาสตร์ ศัลยศาสตร์ และสูติศาสตร์-นรีเวชวิทยา (สมัยนั้นมี 6 แผนกวิชา อาจารย์ได้รับเหรียญ 5 เหรียญ)

พ.ศ. 2478 ศึกษาต่อในคณะแพทยศาสตร์และศิริราชพยาบาล และสอบได้ปริญญาแพทยศาสตรดุษฎีบัณฑิต เป็น พ.ด. คนที่ 4 ของไทย โดยเสนอวิทยานิพนธ์เป็นภาษาอังกฤษเรื่อง “The Reaction of Pinchax - Pinchax Hamilton to Lethal Dose of digitalis”

พ.ศ. 2479 ได้สอบทุนอเล็กซานเดอร์ ฟอน ฮุมโบลท์ ไปเรียนเพิ่มเติมในวิชาสรีรวิทยา เกสัชวิทยา และเคมี ณ มหาวิทยาลัยฮัมเบิร์ต ประเทศเยอรมนี

พ.ศ. 2480 และ พ.ศ. 2482 ได้รับปริญญาวิทยาศาสตรดุษฎีบัณฑิต (Dr.rer.nat.) สาขาอินทรีย์เคมี ด้วยเกียรตินิยมดีมาก (สมศักดิ์ นวลแก้ว และคณะ, ม.ป.ป.)

1.2 การรับราชการครู

พ.ศ. 2476 อาจารย์ตรีแผนกสรีรวิทยา คณะแพทยศาสตร์ และศิริราชพยาบาล จุฬาลงกรณ์มหาวิทยาลัย กรมมหาวิทยาลัย กระทรวงธรรมการ (กระทรวงศึกษาธิการในปัจจุบัน)

พ.ศ. 2479 อาจารย์โท

พ.ศ. 2486 อาจารย์เอก แผนกสรีรวิทยา คณะแพทยศาสตร์ และศิริราชพยาบาล มหาวิทยาลัยแพทยศาสตร์ กระทรวงสาธารณสุข

พ.ศ. 2489 หัวหน้าแผนกสรีรวิทยา (ระยะนั้นยังรวมเภสัชวิทยา และชีวเคมีอยู่ด้วย)

พ.ศ. 2494 อาจารย์ชั้นพิเศษ

พ.ศ. 2495 ศาสตราจารย์

พ.ศ. 2508 รองอธิการบดีมหาวิทยาลัยแพทยศาสตร์

สำนักนายกรัฐมนตรี

พ.ศ. 2509 หัวหน้าแผนกเภสัชวิทยา คณะแพทยศาสตร์ และศิริราชพยาบาล มหาวิทยาลัยแพทยศาสตร์ (ธันวาคม พ.ศ. 2508 ได้แยกแผนก สรีรวิทยา เป็น 3 แผนก คือ สรีรวิทยา เกสัชวิทยา และชีวเคมี อาจารย์ได้ดำรงตำแหน่งหัวหน้าแผนกเภสัชวิทยา)

พ.ศ. 2511 เกษียณอายุราชการ ราชการทหาร

พ.ศ. 2486 นายทหารนอกกอง ยศเรือโทสังกัดกรมแพทย์ทหารเรือ กองทัพเรือ ปฏิบัติราชการที่โรงพยาบาลทหารเรือสัตหีบ พ.ศ. (2484-2485) บัตรทหารผ่านศึกเลขที่ 2590/2518 หน้าที่พิเศษในทางราชการ

พ.ศ. 2483-2486 คณบดีคณะเภสัชศาสตร์ มหาวิทยาลัยแพทยศาสตร์

พ.ศ. 2510-2511 รักษาการผู้อำนวยการศูนย์วิทยาศาสตร์การกีฬาองค์การส่งเสริมกีฬาแห่งประเทศไทย หลังจากเกษียณอายุราชการแล้วท่านได้รับตำแหน่งผู้อำนวยการศูนย์ฯ

พ.ศ. 2516 เกษียณอายุครั้งที่ 2 (อายุ 65 ปี) ได้รับแต่งตั้งจากคณะกรรมการองค์การส่งเสริมการกีฬาแห่งประเทศไทย เป็นที่ปรึกษาพิเศษของศูนย์วิทยาศาสตร์การกีฬา (สมศักดิ์ นวลแก้ว และคณะ, ม.ป.ป.)

1.3 การสมรส

8 สิงหาคม พ.ศ.2486 สมรสกับ แพทย์หญิงหม่อมราชวงศ์ ส่องศรี เกษมศรี (ต่อมาดำรงตำแหน่งศาสตราจารย์ หัวหน้าภาค วิชาสูติศาสตร์-นรีเวชวิทยา คณะแพทยศาสตร์ศิริราชพยาบาลมหาวิทยาลัยมหิดล) อดีตนายกสมาคมเภสัชกรรม (อดีตเทศบาลมณฑลราชบุรี) และหม่อมเนื่อง (ปิ่นยารชุน) เกษมศรี (ไม่มีบุตร)

พ.ศ. 2498-2511 อาจารย์ได้ทุนต่างประเทศอีกหลายทุน เช่น เอ.ซี.เอ.,โคลอมโบ, รัฐบาลฝรั่งเศส, ไซน่าเมดิคัลบอร์ดแห่งนิวยอร์ก, ฮุมโบลท์, เนชเชนส์สตีวท์ออฟเฮลท์ซ, ทุนของสถาบันเวชศาสตร์ประสิทธิภาพ (มหาวิทยาลัยเบอร์ลิน) (สมศักดิ์ นวลแก้ว และคณะ, ม.ป.ป.)

1.4 เกียรติพิเศษทางวิชาการที่ได้รับภายในประเทศและต่างประเทศ

1. แพทยศาสตรดุษฎีบัณฑิตกิตติมहाศักดิ์ (มหาวิทยาลัยแพทยศาสตร์-มหิดล)

2. เกสัชศาสตรดุษฎีบัณฑิตกิตติมहाศักดิ์

(มหาวิทยาลัยแพทยศาสตร์มหิดล)

3. ราชบัณฑิตยในราชศาสตร์ประยุกต์ หลังเกษียณ
อายุราชการ

4. วิทยาศาสตร์สุขภาพบัณฑิต (ศึกษาศาสตร์)
กิตติมศักดิ์ (มหาวิทยาลัยเกษตรศาสตร์)

5. ครุศาสตร์สุขภาพบัณฑิตกิตติมศักดิ์ (คณะ
ครุศาสตร์จุฬาลงกรณ์มหาวิทยาลัย)

6. ศาสตราจารย์กิตติมศักดิ์ (คณะครุศาสตร์
จุฬาลงกรณ์มหาวิทยาลัย)

7. วิทยาศาสตร์สุขภาพบัณฑิตกิตติมศักดิ์ (พลศึกษา)
มหาวิทยาลัยศรีนครินทรวิโรฒ (พ.ศ. 2528 อายุ 77 ปี)

1.4.8 Fellow, member, guest professor,
invited panelist, invited speaker, consultant ของ
สถาบันต่างประเทศไม่น้อยกว่า 10 แห่ง (สมศักดิ์ นวลแก้ว
และคณะ, ม.ป.ป.)

1.5 เครื่องราชอิสริยาภรณ์

พ.ศ. 2525 เครื่องราชอิสริยาภรณ์อันเป็นที่เชิดชู
ยิ่งช้างเผือก ชั้นสูงสุด มหาปรมาภรณ์ช้างเผือก

พ.ศ. 2508 เครื่องราชอิสริยาภรณ์อันมีเกียรติยศ
ยิ่งมงกุฎไทย ชั้นสูงสุด มหาวชิรมงกุฎ

พ.ศ. 2516 เครื่องราชอิสริยาภรณ์จุลจอมเกล้า
ชั้นทุติยจุลจอมเกล้าวิเศษ

พ.ศ. 2509 เหรียญดุษฎีมาลา เข็มศิลปวิทยา

พ.ศ. 2501 เหรียญจักรพรรดิมาลา

พ.ศ. 2483 เหรียญช่วยราชการเขตหลัง (กรณี
พิพาทอินโดจีน)

พ.ศ. 2509 เหรียญลูกเสือสดุดี

พ.ศ. 2513 ดาส โกรสเช่ แฟร์ดีนสทรอยทซ์
- สหพันธรัฐเยอรมัน (สมศักดิ์ นวลแก้ว และคณะ, ม.ป.ป.)

1.6 ศิษย์มีครู

คณะแพทยศาสตร์ศิริราชพยาบาล ได้จัดให้มีการ
บรรยายระลึกถึง “งานชีวิตจิตใจของท่านหมอวย”
ในการประชุมใหญ่ทางวิชาการประจำปีในเดือนมีนาคม
พ.ศ. 2534 และใน พ.ศ. 2541 ซึ่งครบ 90 ปี ของอาจารย์
กระทรวงศึกษาธิการ ต้นสังกัดแรกของอาจารย์ ก็จะจัดทำ
“ประวัติครู” เผยแพร่เกียรติประวัติ และยกย่องเทิดทูน
ประกอบคุณงามความดีเป็นแบบอย่างสำหรับครูปัจจุบัน
ได้ยึดถือปฏิบัติ อาจารย์ได้ปรารภทำตัวให้สมชื่อ “อวย
“ ดังที่ท่านได้ประพันธ์โคลงสี่สุภาพเองว่า (สมศักดิ์ นวล

แก้ว และคณะ, ม.ป.ป.)

อวย ทรัพย์จับจ่ายเกี่ยว กุลชน ยากแธ

อวย นิवासไว้คน คฤห์ไร้

อวย สติแก่ผู้มล โมหะ

อวย วิทย์ศิลปะให้ โลกรู้ เจริญศิลป์

1.7 ผลงานการวิจัย

ก่อน พ.ศ. 2481 อาจารย์เริ่มงานวิจัยเพื่อรู้ฤทธิ์
สำคัญของยาแต่ละอย่าง สำหรับเป็นแนวทางของนักวิจัย
อื่นๆ ต่อไปได้รับรองสรรพคุณของเมี่ยง (2481), พิษในหัว
กวางขาว (2484), พิษของกลอย (2485), สรรพคุณระบาย
ของชุมเห็ดเทศ (2484) สำหรับสมุนไพรรักษาไข้จับสั่น ได้
ศึกษาผลทางคลินิกของยาพื้นเมือง 30 ชนิด ที่อ้างอิงว่า
มีสรรพคุณรักษาไข้จับสั่น พบว่ามีเพียง 7 ชนิดที่แสดงผล
การรักษามากกว่า 50% และพอจะชี้ได้ว่า ภูมิคุ้มกันมี
ส่วนช่วยอย่างมาก

ในช่วงปี 2484 ที่ไปปฏิบัติราชการที่โรงพยาบาล
ทหารเรือสัตหีบ ก็ได้ใช้สมุนไพรรักษาไข้จับสั่น และโรค
บอดในกลุ่มทหาร เพราะในระยะนั้นมีการขาดแคลนยา
เป็นอย่างมาก อาจารย์เป็นผู้ริเริ่มการสอน และการวิจัย
ทางด้านเภสัชวิทยา ได้สนับสนุนให้มีการก่อตั้ง “ชมรม
นักเภสัชวิทยา” ซึ่งต่อมาก็คือ “สมาคมเภสัชวิทยาแห่ง
ประเทศไทย” นักเภสัชวิทยาทั้งหลายเห็นพ้องต้องกันว่า
อาจารย์เปรียบเสมือน “บิดาแห่งนักเภสัชวิทยาไทย” (สม
ศักดิ์ นวลแก้ว และคณะ, ม.ป.ป.)

แต่เดิมนั้นประเทศไทยทำยาฉีดไม่ได้เลย ทุกอย่าง
ต้องสั่งจากต่างประเทศ รวมทั้งน้ำเกลือที่ใช้สำหรับฉีดเข้า
ทางหลอดเลือด ระหว่างสงครามโลกครั้งที่สองยาทุกอย่าง
รวมทั้งน้ำเกลือขาดแคลน และราคาก็แพงมากขึ้น แผนก
ศัลยศาสตร์ซึ่งมีความต้องการน้ำเกลือมากกว่าแผนกอื่น
ได้เสนอคณะให้มอบหมายท่านศึกษาหาวิธีผลิตน้ำเกลือ
ให้ใช้ได้ (โดยฉีดให้ผู้ป่วยแล้วไม่มีอาการหนาวสั่น) ท่าน
เริ่มทดลองผลิตน้ำเกลือฉีดเข้าหลอดเลือดเพื่อใช้เองในปี
พ.ศ. 2489 ท่านเริ่มต้นด้วยเครื่องกลั่นน้ำเล็กๆที่ปรับปรุง
ขึ้น ต่อมาได้สร้างเครื่องกลั่นขนาดใหญ่ ปรับปรุงขึ้นเอง
ตามหลักวิชาและความชำนาญ ภายใน 3 ปี ผลิตเพิ่มจาก
วันละ 4-5 ลิตร จนถึง 100 ลิตร และผลิต “น้ำยาฉีด”
อื่นๆเพิ่มขึ้น ท่านออกแบบสร้างตู้อบฆ่าเชื้อด้วยความร้อน
ขนาดใหญ่ และเครื่องมี้อัด (autoclave) ใช้บุคลากรเพียง
8 คน ภายใน “โรงงาน” เนื้อที่รวมประมาณ 60 ตาราง

เมตร พบว่าตั้งแต่ พ.ศ. 2489 - 2500 “หน่วยน้ำเกลือ” ประหยัดรายจ่ายให้ศิริราชไม่น้อยกว่า 4 ล้านบาท ซึ่งเป็นเงินมิใช่น้อยเมื่อหลายสิบกว่าปีมาแล้ว เมื่อเกิดการระบาดของอหิวาตกโรคครั้งใหญ่ใน พ.ศ. 2501 หน่วยน้ำเกลือได้เร่งการผลิตจนเพียงพอต่อความต้องการ และยังมีเหลือใช้จนได้ส่งไปถวายพระบาทสมเด็จพระเจ้าอยู่หัว เพื่อพระราชทานแก่กระทรวงสาธารณสุข ได้รับพระราชทานเงินหนึ่งหมื่นบาทมาช่วยสร้างเครื่องกลั่น ท่านกล่าวว่า ครั้งนั้นเป็นครั้งแรกและครั้งเดียวที่ได้รับ “รางวัล” สำหรับการผลิตน้ำเกลือ ปัจจุบันนี้ที่ขึ้นได้ดิน อาคารสรีรศาสตร์ ศิริราชมีศูนย์นิทรรศการอุปกรณ์การแพทย์ เก็บรวบรวมอุปกรณ์การแพทย์ซึ่งส่วนใหญ่เป็นอุปกรณ์ที่เคยใช้ในโรงพยาบาลศิริราชทั้งสมัยใหม่ และสมัยนานมาแล้ว นอกจากนั้นยังมีอุปกรณ์ที่อาจารย์ประดิษฐ์ขึ้นในช่วงระหว่างสงครามโลกครั้งที่สองเพื่อสอนนักศึกษาแพทย์ ส่วนมากเป็นอุปกรณ์ทางสรีรวิทยา อุปกรณ์ที่อาจารย์ได้คิดค้นผลิตขึ้นมีหลายต่อหลายอย่าง เช่น เครื่องสกัดยาขนาดใหญ่ เครื่อง Percolator แบบสัตหีบ เครื่องสกัดทำนองเดียวกับเครื่อง Soxhlet extractor เครื่อง Spinning Kymograph (ใช้แทน Shooting plate Kymograph บันทึกกระยะการหดตัวและคลายตัวของกล้ามเนื้อ) ใบบัด Kymograph เครื่องวิเคราะห์แก๊สแบบ O.K. (ใช้แทนเครื่อง Haldane gas analyzer) เครื่องวัดแบบเมตอะบอลิสม์หนูพุก เครื่องตรึงเตาแบบศิริราช เครื่องกลั่นน้ำไร้พิไรโรเจ็น ตู้อบความร้อนแห้ง สภาแทรกแว่นน้ำเกลือ และเครื่องดูไปเปิดตั้งถึงอัตโนมัติ เป็นต้น

ท่านมีผลงานนานาชาติ ได้จัดมาตรฐานการทดสอบความสมบูรณ์ทางกาย (ICSPFT : International Committee for Standardization of Physical Fitness Test) และเป็นคณะกรรมการบริหารสมาคมจนถึงปี พ.ศ. 2527

1.8 ผลงานด้านอื่นๆ

ท่านมีผลงานสำคัญเสนอในที่ประชุมนานาชาติไม่น้อยกว่า 10 เรื่อง ได้ร่วมกับสถาบันเวชศาสตร์ประสิทธิภาพ กรุงเบอร์ลิน ท่านได้ประสานงานส่งแพทย์และนักวิทยาศาสตร์ประจำศูนย์วิทยาศาสตร์การกีฬาไปศึกษาอบรม จนได้รับปริญญาเอกทางวิทยาศาสตร์การกีฬา 1 คน และปริญญาเอกพลศึกษา 1 คน

ท่านได้ริเริ่มจัดวิ่งการกุศลครั้งแรก เมื่อวันที่ 25 ธันวาคม พ.ศ. 2514 เพื่อเป็นการส่งเสริมการออกกำลังกายเพื่อสุขภาพและหารายได้โดยเสด็จพระราชกุศล

ท่านได้ดำเนินการจัดตั้งสมาคมกีฬาเวชศาสตร์ไทยเพื่อเผยแพร่วิชาการด้านกีฬาเวชศาสตร์อย่างต่อเนื่อง พัฒนาจัดทำโครงการเชื่อมสมรรถภาพทางการกีฬา จนถึงปัจจุบัน (พ.ศ. 2534) โครงการนี้ยังถือปฏิบัติอยู่และขยายดำเนินการไปทั่วประเทศ

ท่านได้ริเริ่ม “สวนกีฬานามัย” เป็นโครงการสวนสุขภาพที่จัดหาสถานที่ออกกำลังกายและเป็นที่พักผ่อนหย่อนใจให้แก่ประชาชนในท้องถิ่นต่าง ๆ จนในปัจจุบัน (พ.ศ. 2534) ได้มีการสร้างสวนสุขภาพใช้แบบอย่างของศูนย์วิทยาศาสตร์การกีฬาในจังหวัดต่าง ๆ ไม่น้อยกว่า 20 จังหวัด

นอกจากนี้ท่านได้สร้างวิธีการออกกำลังกายที่ทำได้ง่าย สะดวกและได้ผลดี คือ ตารางเก้าช่อง (nine square test) หรือ “ก้าวเดิน” เป็นชื่อของวิธีการออกกำลังกายและระบบไหลเวียนที่พัฒนาต่อจากวิธีก้าวตา โดยใช้พื้นที่ตีเส้นเป็นตารางจัตุรัส 9 ตารางเหมือนกัน ศาสตราจารย์นายแพทย์อวย เกตุสิงห์ ได้ทำการทดลองเบื้องต้นพบว่าถ้าก้าวเดินด้วยความเร็วสูง (ประมาณ 130 ก้าวต่อนาที) จะทำให้ชีพจรเต้นเร็วถึง 160 ครั้งต่อนาทีหรือมากกว่า ซึ่งเป็นอัตราที่ต้องการสำหรับการฝึกหัวใจเพื่อป้องกันโรคหัวใจเสื่อมสมรรถภาพ

ท่านได้เข้าร่วม “การแข่งขันกีฬาโลกสำหรับแพทย์” ครั้งที่ 1 ที่เมืองคานนิส ประเทศฝรั่งเศส มีแพทย์จากทั่วโลก 83 ประเทศ ในประเภทสปรินท์ (1,000 เมตร) ไทมีไทรอัล ในผู้สูงอายุ ขณะนั้นท่านอายุ 70 ปี เป็นนักกีฬาที่มีอายุมากที่สุด

ท่านได้มีหลัก “การสร้างคน” คือ “การทำคนให้เต็มคน” มีแผนการสร้างคนที่ได้รับ คือ

- 1) ด้านพุทธิศึกษา ท่านสั่งสอน ชี้นำ ใช้งาน และทดสอบความรู้ทางวิชาแพทย์แผนปัจจุบัน ด้านการแพทย์แผนไทยเดิมของไทย
- 2) ด้านพลศึกษา ท่านแนะนำให้รักษาสุขภาพทั้งทางกาย และทางใจ ได้ศึกษาวิทยาศาสตร์การกีฬาเวชศาสตร์
- 3) ด้านหัตถศึกษา ท่านให้ลงมือปฏิบัติในห้องทดลองด้วยตนเองอย่างใกล้ชิด

4) ด้านจริยศึกษา ท่านให้ปฏิบัติหลักคุณธรรม อาทิ ความกตัญญูกตเวที ความเมตตากรุณา ความเสียสละ ความอดทน ความขยันหมั่นเพียร ความซื่อสัตย์ และการตรงต่อเวลา ท่านให้หลักของครูและศิษย์คือ “ศิษย์มีครู” จากผลงานที่ผ่านมาของท่านศาสตราจารย์นายแพทย์อวย เกตุสิงห์ ทำให้ในปัจจุบันมีสถานบริการการแพทย์แผนไทยและบุคลากรทางการแพทย์แผนไทยอยู่ใน

ระบบบริการสุขภาพสาธารณสุขเป็นจำนวนมาก จากข้อมูลอัตรากำลังปีงบประมาณ พ.ศ. 2562 (ข้อมูล ณ วันที่ 1 ตุลาคม 2561) กรมการแพทย์แผนไทยและการแพทย์ทางเลือก มีกรอบอัตรากำลังทั้งสิ้น 458 ตำแหน่ง โดยสามารถจำแนกรายละเอียดตามแผนภูมิต่อไปนี้

1) สัดส่วนข้าราชการ ลูกจ้างประจำ พนักงานราชการ พนักงานกระทรวง และลูกจ้างเหมาบริการ

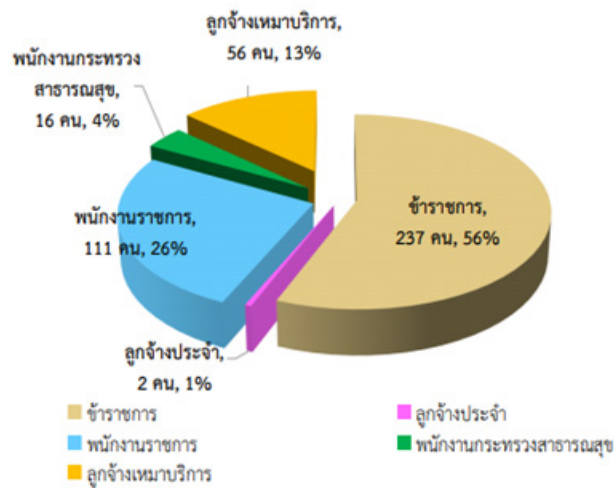

ภาพ 1 สัดส่วนแพทย์แผนไทยในระบบบริการสุขภาพ

จากภาพที่ 1 พบว่ามีข้าราชการ 237 คน คิดเป็นร้อยละ 56 มีพนักงานราชการ 111 คน คิดเป็นร้อยละ 26 มีลูกจ้างเหมาบริการ 56 คน คิดเป็นร้อยละ 13 มีพนักงานกระทรวงสาธารณสุข 16 คน คิดเป็นร้อยละ 4

และมีลูกจ้างประจำ 2 คน คิดเป็นร้อยละ 1 ตามลำดับ สัดส่วนบุคลากรจำแนกตามระดับการศึกษาแสดงดังภาพที่ 2

2) สัดส่วนบุคลากรจำแนกจากระดับการศึกษา

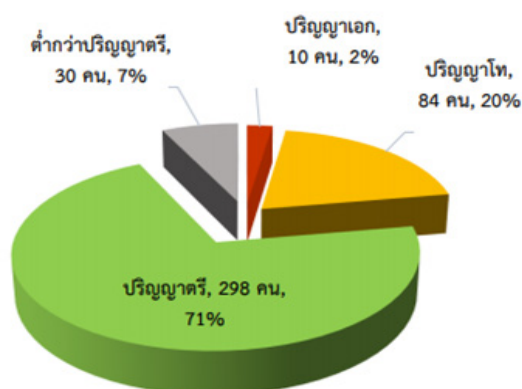

ภาพ 2 สัดส่วนบุคลากรจำแนกจากระดับการศึกษา

จากภาพที่ 2 พบว่ามีบุคลากรจบการศึกษาในระดับปริญญาตรี 298 คน คิดเป็นร้อยละ 71 จบการศึกษาในระดับปริญญาโท 84 คน คิดเป็นร้อยละ 20 จบการศึกษา

ในระดับต่ำกว่าปริญญาตรี 30 คน คิดเป็นร้อยละ 7 และจบการศึกษาในระดับปริญญาเอก 10 คน คิดเป็นร้อยละ 2

2. แนวคิด การก่อตั้งการแพทย์อายุรเวท หรือ การแพทย์แผนไทยประยุกต์

ศาสตราจารย์นายแพทย์อวย เกตุสิงห์ ได้ขออนุญาตก่อตั้ง มูลนิธิฟื้นฟูส่งเสริมการแพทย์แผนไทยเดิม เมื่อวันที่ 6 ตุลาคม 2523 เพื่อจัดตั้งโรงเรียนสอนวิชาการแพทย์แผนไทยเดิมให้เป็นระบบพร้อมทั้งส่งเสริมให้นักศึกษาได้ฝึกภาคปฏิบัติ ตรวจ และรักษาโรคให้ผู้ป่วยอย่างมีประสิทธิภาพ และถูกต้อง

มูลนิธิฯ จึงได้ก่อตั้งโรงเรียนอายุรเวทวิทยาลัย (ชีวโกมารภักจ) เมื่อวันที่ 2 ธันวาคม 2525 เพื่อให้เป็นระบบจากการวินิจฉัยโรค การรักษาการเจ็บป่วยจึงจำเป็นที่อายุรเวทวิทยาลัย ต้องเปิดคลินิกอายุรเวทแพทย์แผนไทยประยุกต์ เมื่อวันที่ 20 กุมภาพันธ์ 2527 ปัจจุบันโรงเรียนอายุรเวทวิทยาลัย ได้อยู่ในการดูแลของคณะแพทยศาสตร์ศิริราชพยาบาล ตั้งแต่ตุลาคม 2546

การพัฒนาอายุรเวทวิทยาลัยฯ: จากประกาศนียบัตรสู่หลักสูตรปริญญาแพทย์แผนไทยประยุกต์บัณฑิต

พัฒนาจากโรงเรียนอายุรเวทวิทยาลัย (ชีวโกมารภักจ) เริ่มเปิดสอนตั้งแต่ 2 ธันวาคม 2525 ตามแนวความคิดของ ศ.นพ.อวย เกตุสิงห์ หลักสูตร 3 ปี (จำนวน 160 หน่วยกิต)

หลักสูตรการแพทย์แผนไทยประยุกต์ นักศึกษารุ่นแรก พ.ศ. 2527 - 2529 เพื่อสอบรับใบประกอบโรคศิลปะ สาขาการแพทย์แผนโบราณแบบประยุกต์เป็นครั้งแรกพร้อมกัน มีการปรับปรุงหลักสูตร เป็นหลักสูตรประกาศนียบัตรวิชาชีพชั้นสูง ประเภทเวชกรรม สาขาวิชาแพทย์แผนไทยประยุกต์ พ.ศ. 2541 และให้เป็นหลักสูตรกลางของกระทรวงศึกษาธิการในปี พ.ศ. 2542 และมีการปรับปรุงหลักสูตรมาโดยตลอด จนในปี พ.ศ. 2546 คณะแพทยศิริราชพยาบาลได้รับโอนโรงเรียนอายุรเวทเข้ามาเป็นหน่วยงานหนึ่งของคณะฯ ให้ชื่อว่า สถานแพทย์แผนไทยประยุกต์ สมเด็จพระนางเจ้าสิริกิติ์ พระบรมราชินีนาถ พระบรมราชชนนีพันปีหลวง ทรงพระกรุณาโปรดเกล้าฯ ให้ตั้งเจตนารมณ์ของ ศ.นพ.อวย เกตุสิงห์ ที่ปรารถนาให้แพทย์อายุรเวทได้อยู่ในคณะแพทยศิริราชพยาบาล ต่อจากนั้นได้ปรับปรุงเป็นหลักสูตร 4 ปี คือ การแพทย์แผนไทยประยุกต์บัณฑิต เปิดรับนักศึกษารุ่นแรกในปี 2546 จนถึงปัจจุบันมหาวิทยาลัยอื่น ๆ ได้เปิดหลักสูตรปริญญาตรีเพิ่มขึ้นนอกเหนือจากมหาวิทยาลัยมหิดล ได้แก่ มหาวิทยาลัยธรรมศาสตร์ มหาวิทยาลัยเทคโนโลยีราชมงคลธัญบุรี วิทยาลัยแพทย์แผนไทยอภัยภูเบศร มหาวิทยาลัย

บูรพา มหาวิทยาลัยแม่ฟ้าหลวง มหาวิทยาลัยนเรศวร มหาวิทยาลัยราชภัฏสวนสุนันทา มหาวิทยาลัยมหาสารคาม ทศวรรษแพทย์อายุรเวท

การแพทย์อายุรเวท เริ่มเปิดสอนเมื่อวันที่ 2 ธันวาคม 2525 (โรงเรียนอายุรเวทวิทยาลัย) ในช่วงที่ผ่านมา 30 ปีนั้น นักศึกษาต้องสอบรับใบประกอบโรคศิลปะแพทย์แผนไทยประยุกต์ ในปี พ.ศ. 2531

ในทศวรรษแรก วันที่ 20 ธันวาคม 2533 แพทย์อายุรเวทต้องสูญเสียบุญนิยมบุคคลอันเป็นที่รักและบูชายิ่งของแพทย์อายุรเวท คือ ศ.นพ.อวย เกตุสิงห์

ช่วงทศวรรษที่ 2 มีการโอนโรงเรียนอายุรเวทให้กับกระทรวงสาธารณสุข เมื่อ พ.ศ. 2538 และปรับปรุงหลักสูตร แพทย์แผนไทยประยุกต์ฉบับใหม่ พ.ศ. 2541

ในปี พ.ศ. 2542 โรงเรียนอายุรเวทวิทยาลัยฯ ปรับปรุงหลักสูตรให้สอดคล้องกับหลักสูตรกลางของกระทรวงศึกษาธิการ และในปี พ.ศ. 2543 กระทรวงศึกษาธิการอนุมัติให้สำเร็จการศึกษารุ่นแรก

ในช่วงทศวรรษที่สอง ได้สร้างหลักสูตรต่อเนื่อง สาขาการแพทย์แผนไทยประยุกต์ เป็นบัณฑิตรุ่นแรก พ.ศ. 2545 (ที่มา: มหาวิทยาลัยมหาสารคาม) และมีหลักสูตรปริญญาตรีแพทย์แผนไทยประยุกต์มีผู้สำเร็จการศึกษารุ่นแรก พ.ศ. 2548

ต่อมาในช่วงทศวรรษที่สาม เป็นช่วงที่ประสบความสำเร็จเพิ่มขึ้นอีก โดยมี พ.ศ. 2546 โดยคณะแพทยศิริราชพยาบาลได้รับโอนย้ายโรงเรียนอายุรเวทเข้าเป็นหน่วยงานของคณะแพทย์ฯ และมีการปรับปรุงหลักสูตรรับนักศึกษาแพทย์แผนไทยประยุกต์บัณฑิต 4 ปี ตั้งแต่ปี พ.ศ. 2546 และจากนั้นมีสถาบันการศึกษาต่าง ๆ ได้รับนักศึกษาเข้าเรียนจนถึงปัจจุบัน

อาจารย์ประภิต สมทนกาญจน์ เล่าว่าที่ตั้งแต่แรกเริ่มของโรงเรียนอายุรเวทอยู่เดิมอยู่ที่ห้องสมุดของวัดบวรนิเวศวิหาร ต่อมาเปลี่ยนเป็นโรงเรียนวัดบวร แล้วโรงเรียนวัดบวรย้ายข้ามฟากไป สมเด็จพระสังฆราชฯให้ท่านใช้ตั้งโรงเรียน ท่านปรับปรุงใหม่ มีลูกศิษย์ลูกหามาช่วย ใช้เวลาเป็นนานปี โดยเริ่มแรกในช่วงปี พ.ศ. 2522-2523 เมื่อมีการประชุมหมอแผนโบราณที่วัดสามพระยา ท่านก็ไปอธิบายการก่อตั้งโรงเรียนอายุรเวท ตอนนั้นมีพระยาแพทยพงศา ซึ่งอายุท่านมากแล้ว ให้ความเห็นว่าดี ให้ทำลาย โรงเรียนอายุรเวทช่วงทำก็มีนายแพทย์เสม พริ้มพวง

แก้ว เป็นรัฐมนตรีกระทรวงสาธารณสุข สนับสนุนให้มีให้เกิดจึงตั้งได้ มีการร่วมประชุมหลายอย่าง อาจารย์อวยก็เหนื่อย พอตั้งโรงเรียนได้ เริ่มแรกไปสอนที่โรงเรียนสวนบัว เพราะต้องรอการปรับปรุงสถานที่วัดบวรนิเวศวิหารนี้ก่อน อาจารย์ประกิต สุมนกาญจน์ก็ได้ไปสอนที่โรงเรียนสวนบัว ในวันเสาร์ อาทิตย์ สมัยนั้นยังมีรถขับ เข้าไปเย็นกลับ สอนอยู่ปีกว่า จึงย้ายมาเป็นโรงเรียนอายุรเวทวิทยาลัยที่ตั้งอยู่ บางลำพู ตรงวัดบวรนิเวศวิหาร

“อาจารย์ต้องเข้าไปชี้แจงในสภาถูกพวกเขารุมกันว่า กำลังถอยหลังเข้าคลอง จะสร้างเหมือน ลูกศิษย์ อาจารย์ทั้งนั้น มีแต่พวกเก่ง ๆ เค้าเป็นคนบดคั้นคนนั้น คนหนึ่ง พอรู้ว่าเรื่องของอาจารย์จะเข้าสภา เขาก็ลอบปิดการให้ ข้อมูลใส่กันซะ อาจารย์ถูกเค้ารุมจนเป็นลมในสภา ได้ลูกศิษย์อีกคนหนึ่งช่วยให้น้ำ ให้ยาต้ม อาจารย์ลุกขึ้นได้ ตั้งสติ ชี้แจง มีอธิการบดี 2 คนเก่งมาก ได้ทุนอานันทมหิดล หลังฟังอาจารย์อธิบายแล้วเข้าใจ จากที่ต่อต้านกลับยกมือสนับสนุน กว่าที่จะผ่านได้” (ลูกศิษย์ท่านเดียวกัน)

จากบันทึกของศาสตราจารย์นายแพทย์เสม พริ้งพวงแก้ว กล่าวว่า “กว่าที่ท่านศาสตราจารย์นายแพทย์อวย เกตุสิงห์ จะได้รับรองทางกฎหมายจากรัฐสภาได้ เช่นนี้ ท่านต้องชี้แจงแล้วชี้แจงอีกเพื่อให้เกิดความเข้าใจทั้งบุคคลในรัฐสภา และบุคคลภายนอกสภาด้วยความศรัทธา วิริยะ สมาน และปัญญา อันเป็นพลังต่อเนื่องอย่างน่าสรรเสริญอย่างยิ่ง” โรงเรียนอายุรเวทวิทยาลัย (ชีวโกมารภักจ) เปิดเป็นปฐมฤกษ์ ปีเดียวกับฉลองกรุงรัตนโกสินทร์ 200 ปีโดยใช้สถานที่ของวัดบวรนิเวศวิหาร ในส่วนอาคารของมหามกุฏราชวิทยาลัย และใช้โรงพิมพ์เก่าเปิดสถานพยาบาลเวชกรรมแผนโบราณ “บวรนิเวศโบราณสถาน” ให้นักศึกษาฝึกปฏิบัติตรวจวินิจฉัย รักษาคนไข้ด้วยสมุนไพร และการนวดไทย

ผู้อำนวยการโรงพยาบาลอำเภอหลายท่านได้ไปเยี่ยมชมโรงเรียนอายุรเวทวิทยาลัย และเกิดความประทับใจมากต่างกล่าวเป็นเสียงเดียวกันว่า แพทย์อายุรเวท จะมีประโยชน์ต่องานโรงพยาบาลอำเภอมากเพราะจะแบ่งเบาภาระในการตรวจรักษา ทำให้แพทย์แผนปัจจุบันมีเวลาสำหรับผู้ป่วยรายที่ยาก ๆ มากขึ้นและสามารถทดลองเป็นการวิจัยบริการสาธารณสุขได้ว่า ปัญหาใดควรไม่ควรรับการรักษาจากแพทย์อายุรเวท โดยคำนึงถึงความถูกต้องทางวิชาการ การยอมรับทางวัฒนธรรม และความสอดคล้อง

กับเศรษฐกิจ ผู้อำนวยการโรงพยาบาลอำเภอ เห็นว่า ถ้ามีแพทย์อายุรเวทไปอยู่ด้วย โรงพยาบาลอำเภอสามารถเปิดบริการกายภาพบำบัดได้เลย ซึ่งขณะนี้เปิดไม่ได้เพราะขาดบุคลากร และอุปกรณ์ราคาแพงแต่แพทย์อายุรเวทซึ่งเชี่ยวชาญทางหัตถเวชมีแต่ตัวก็สามารถให้บริการได้แล้ว

หลักสูตรการจัดการเรียนการสอนก่อนที่จะมาเป็นหลักสูตรแพทย์แผนไทยประยุกต์ 4 ปี กำหนดหลักสูตรเป็นประกาศนียบัตรวิชาชีพชั้นสูง ใช้เวลาเรียน 3 ปี วัตถุประสงค์เพื่อผลิตแพทย์อายุรเวทให้มีความรู้วิทยาศาสตร์การแพทย์ มีความรู้ และทักษะในการวินิจฉัย รักษา และป้องกันโรค การเรียนการสอนหลักสูตรจึงเต็มแน่นไปด้วย วิชาพื้นฐาน (Basic science) 44 หน่วยกิต วิชาชีพ (Professional subject) 96 หน่วยกิต วิชาประกอบ (Auxiliary subject) 19 หน่วยกิต รวมทั้งหมด 159 หน่วยกิต จากบทความ “อายุรเวท: การปรับตัวเพื่ออยู่รอดของการแพทย์แผนไทย” เขียนโดยนักศึกษาปริญญาโท บรรณธิการโดย รองศาสตราจารย์เสาวภา พรศิริพงษ์ และอาจารย์พรทิพย์ อุศุภรัตน์ สถาบันวิจัยภาษาและวัฒนธรรมเพื่อพัฒนาชนบท มหาวิทยาลัยมหิดล ปีพ.ศ. 2537 เขียนว่า

“หากพิจารณาน้ำหนักของวิชาที่เรียนทั้งสองแนว คือวิทยาศาสตร์แบบการแพทย์ตะวันตกและวิชาแพทย์แผนไทยโดยพิจารณาจำนวนหน่วยกิต พบว่าวิชาแพทย์แผนไทยจริง ๆ มี 61 หน่วยกิต คิดเป็นร้อยละ 38.36 ในขณะที่วิชานิติวิทยาศาสตร์การแพทย์ตะวันตกมีถึง 79 หน่วยกิต คิดเป็นร้อยละ 49.69 จะเห็นว่าแพทย์อายุรเวทเป็นวิชาแพทย์แผนไทยน้อยมาก ผลที่ตามมาจากการจัดการเรียนการสอนแบบนี้ทำให้แพทย์อายุรเวทมีหลักคิดและกรอบการมองในการตรวจวินิจฉัยผู้ป่วยไม่แตกต่างกับแพทย์ตะวันตกแต่อย่างใด ผิดกันตรงที่ใช้วิธีการรักษาที่แตกต่างกันเท่านั้น”

จากบทความดังกล่าวเป็นการสรุปวิเคราะห์เชิงปริมาณจากจำนวนหน่วยกิต วิชาวิทยาศาสตร์การแพทย์ จำนวน 79 หน่วยกิต วิชาแพทย์แผนไทยจำนวน 61 หน่วยกิต เมื่อพิจารณารายละเอียดเชิงคุณภาพเพิ่มเติมในแต่ละรายวิชาพบว่า วิชาวิทยาศาสตร์การแพทย์ เช่น พืชศาสตร์การแพทย์ (Medical Botany) 3 หน่วยกิต เภสัชเวท (Pharmacognosy) 6 หน่วยกิต เนื้อหาวิชาล้วนสนับสนุนวิชาเภสัชกรรมไทยทั้งสิ้น นอกจากนี้วิชากายวิภาคศาสตร์ (Anatomy) นำไปประยุกต์ใช้และอธิบาย

วิชาหัตถเวชกรรมแผนไทยได้เป็นอย่างดี การพิจารณาแยกเป็นวิทยาศาสตร์การแพทย์ และวิชาแพทย์แผนไทยโดยเด็ดขาด หรือแม้แต่วิชาแพทย์แผนไทยที่แยกเป็น เวชกรรมไทย เกษัตริกรรมไทย และหัตถเวชกรรมไทย ไม่สามารถพิจารณาแยกเป็นส่วน ๆ ได้ การเรียนวิชาพื้นฐาน (preclinic) และ วิชาชีพ (clinic) จะต้องบูรณาการ เช่น วิชาเวชกรรมไทยจะต้องเชื่อมโยงกับวิชาหัตถเวชกรรม เกษัตริกรรมไทยในการวางแผนรักษาโรคว่าจะใช้วิธีการรักษาโดยใช้ยา การนวดรักษา หรือการแนะนำ ผลสัมฤทธิ์การเรียนแพทย์อายุรเวทมีหลักคิดและกรอบการมองในการตรวจวินิจฉัยผู้ป่วยแตกต่างกับแพทย์แผนปัจจุบันที่มองลึกแยกส่วน ทฤษฎีแพทย์แผนไทยใช้องค์รวม (สมศักดิ์ นวลแก้ว และคณะ, ม.ป.ป.) การใช้หลักพื้นฐานวิชาวิทยาศาสตร์การแพทย์ เป็นส่วนเสริมในการอธิบายเพิ่มเติม และส่งต่อ

“แพทย์แผนไทยประยุกต์เรามีขอบเขตของเราชัดเจนโรคไหนรักษา โรคไหนที่ต้องส่งต่อ และส่งต่อให้แผนปัจจุบันได้อย่างปลอดภัย ฉะนั้นจำได้หมอศิริราชเค้าชมหมออายุรเวท ตอนนั้นมีคนไข้ปวดท้องมาที่บวรนิเวศแล้วเราแนะนำให้เขารีบไปรักษาต่อ เขาไปศิริราชหมอกถามว่าเป็นอะไรมา คนไข้บอกว่าเป็นไส้ติ่ง หมอเขาสงสัยรู้ได้อย่างไร เป็นไส้ติ่ง คนไข้บอกว่าหมอที่ตรงบวรนิเวศ ใส่อุดสีเทาเขาบอกมา เขาก็ชมที่แนะนำคนไข้ได้ เราเป็นเหมือนคนที่อยู่ตรงกลาง ที่ช่วยสื่อสารระหว่างแผนไทยกับแผนปัจจุบัน” (ลูกศิษย์อาจารย์หมออายุ เป็นแพทย์แผนปัจจุบันที่ทำงานให้โรงเรียนอายุรเวทฯ มานาน 30 ปี)

ท่ามกลางกระแสโลกไร้พรมแดน แพทย์แผนไทยไม่สามารถดำรงอยู่ภายใต้บริบทที่กำลังเปลี่ยนผ่านสู่สังคมแห่งความทันสมัย วิถีชีวิตที่เปลี่ยนแปลงไป ระบบเศรษฐกิจแบบทุนนิยมที่มุ่งแข่งขัน โดยไม่ปรับเปลี่ยนแก้ไขจุดอ่อนต่อไปได้อีก แพทย์แผนไทยประยุกต์จึงเป็น “แพทย์แผนโบราณแบบใหม่” ที่สื่อสาร ส่งต่อคนไข้ การพัฒนาคน นำไปสู่การพัฒนาองค์ความรู้ การฟื้นฟูและส่งเสริมแพทย์แผนไทยจึงมีให้การอนุรักษ์เพียงให้อยู่ในความทรงจำเท่านั้น แต่ทำให้สมบัติชาติขับเคลื่อนไปได้ ศาสตราจารย์นายแพทย์อวย เกตุสิงห์ จึงเป็นหมอแผนปัจจุบันที่ได้รับการยกย่องให้เป็น “บิดาแห่งการแพทย์แผนไทยประยุกต์”

เส้นทางปรับเปลี่ยนจากโรงเรียนอายุรเวทวิทยาลัยสู่คณะแพทยศาสตร์ศิริราช แพทย์อายุรเวท หรือที่เรียกกันว่า “แพทย์แผนไทยประยุกต์” ในหนึ่งทศวรรษ

(ปี พ.ศ. 2525-2535) ได้รับการสนับสนุนด้านการเรียนการสอนจากศิริราช และอีกหลายโรงพยาบาลในการฝึกภาคปฏิบัติ ดังที่กล่าวมาแล้วในช่วงปลายทศวรรษปี พ.ศ. 2533 ศาสตราจารย์นายแพทย์อวย เกตุสิงห์ ถึงแก่อสัญกรรม เงินทุนในการดำเนินการ และการรับรองวุฒิการศึกษาประสบปัญหา จึงต้องงดรับนักศึกษาไปหนึ่งรุ่น ในปี พ.ศ. 2537 สุดท้ายหลักสูตรแพทย์แผนไทยประยุกต์ได้ปรับปรุงใหม่ในปี พ.ศ. 2541 เป็นหลักสูตรกลางของกระทรวงศึกษาธิการ ใช้ชื่อว่าหลักสูตรประกาศนียบัตรวิชาชีพชั้นสูง ประเภทวิชาเวชกรรมสาขาแพทย์แผนไทยประยุกต์ ต่อมาโรงเรียนอายุรเวทวิทยาลัย (ซีวีกโกมารภักจ) ย้ายจากวัดบวรนิเวศวิหารไปดำเนินการอยู่ในบริเวณเดียวกับโรงเรียนสวนบัว ซึ่งเป็นของมูลนิธิอวย-สงศรี เกตุสิงห์ ระหว่างปีการศึกษา 2544-2545 การเรียนการสอนประสบปัญหาอย่างหนัก ทั้งทุนดำเนินการ วิชาบางวิชาได้ถูกตัดออก ด้วยเหตุผลว่าหาอาจารย์สอนไม่ได้ จึงนำไปสู่การเปลี่ยนแปลงครั้งใหญ่ โดยการโอนย้ายโรงเรียนอายุรเวทเข้าสังกัดในคณะแพทยศาสตร์ศิริราชพยาบาล และปรับปรุงหลักสูตรอีกครั้งเป็นระดับปริญญาตรี โดยใช้ชื่อว่า “แพทย์แผนไทยประยุกต์บัณฑิต” ในปี พ.ศ. 2546 การจัดการเรียนการสอน โครงสร้างหลักสูตรในช่วงระหว่างเปลี่ยนผ่านได้ปรับปรุงทั้งหมดสองครั้ง ครั้งแรกในปี พ.ศ. 2541 เป็นหลักสูตรประกาศนียบัตรวิชาชีพชั้นสูง ประเภทวิชาเวชกรรม สาขาวิชาแพทย์แผนไทยประยุกต์ จำนวนหน่วยกิตไม่น้อยกว่า 110 หน่วยกิต โดยจัดเป็นกลุ่มวิชาพื้นฐาน 16 หน่วยกิต วิชาชีพไม่น้อยกว่า 84 หน่วยกิต และหมวดวิชาเลือกเสรีไม่น้อยกว่า 10 หน่วยกิต ตามเกณฑ์มาตรฐานหลักสูตรระดับประกาศนียบัตรวิชาชีพชั้นสูง ครั้งที่ 2 ในปี พ.ศ. 2546 เป็นหลักสูตรระดับปริญญาตรี จำนวนหน่วยกิตรวมตลอดหลักสูตร 154 หน่วยกิต แบ่งเป็นหมวดวิชาศึกษาทั่วไป 30 หน่วยกิต หมวดวิชาชีพ/วิชาเฉพาะ 118 หน่วยกิต และหมวดวิชาเลือกเสรี 6 หน่วยกิต ภายใต้การกำกับของสถาบันอุดมศึกษาและคณะกรรมการวิชาชีพแพทย์แผนไทยประยุกต์ การเรียนการสอนแพทย์แผนไทยถูกยกเลิกจากศิริราชพยาบาล ภายใต้โรงเรียนแพทยาลัย ในปี พ.ศ. 2458 และบัดนี้ได้กลับไปอีกครั้งด้วยหลักสูตรแพทย์แผนไทยประยุกต์ ในขณะที่สถาบันการศึกษาหลายแห่งเปิดหลักสูตรแพทย์แผนไทยประยุกต์ จุดเปลี่ยนสำคัญคือความพยายามพัฒนาแพทย์

แผนไทยโดยแก้ไขจุดอ่อนในอดีตก้าวไปพร้อมกับกระแสโลกาภิวัตน์ ภายใต้กรอบสถาบันการศึกษาของรัฐ ความล้มเหลวในอดีตส่วนหนึ่งมาจากความหวาดระแวง ความเห็นที่แตกแยกระหว่างหมอล่วงกับหมอเคลยศักดิ์ ทำให้ขาดพลังในการขับเคลื่อนหลักการสำคัญของแพทย์แผนไทย ประยุกต์คือการนำวิทยาศาสตร์มาช่วยเสริมการวิเคราะห์ การอธิบาย และป้องกันหมอไทยมือใหม่ที่ยังขาดความชำนาญในการคัดกรอง ส่งต่อผู้ป่วย หากเปรียบเทียบเป็นสมุนไพรก็เป็นกระพี้ แก่นแท้หรือหัวใจของการนำทฤษฎีแพทย์แผนไทยเป็นหลักในการปฏิบัติ แต่การพัฒนาองค์ความรู้แผนไทย ซึ่งเป็นเสมือนเจ้าชายนิทราที่หลับไหลมาเป็นเวลานาน (สมศักดิ์ นวลแก้ว และคณะ, ม.ป.ป.) ยังมีอุปสรรคอยู่มาก องค์ความรู้ไม่ครบถ้วน มีตำราให้ศึกษาน้อย การเรียนการสอนเข้าใจยาก เป็นเหตุทำให้แพทย์แผนไทยประยุกต์บางคนใช้ทฤษฎีการแพทย์ตะวันตกแทนทฤษฎีการแพทย์แผนไทยเพราะเข้าใจและเข้าถึงได้มากกว่า และเมื่อใช้ยาสมุนไพรจะพบข้อจำกัดมากมายเพราะไม่สามารถอธิบายการเกิดโรคแบบแผนไทยได้ ผู้ที่เป็นอาจารย์แพทย์แผนไทยประยุกต์จึงต้องทำงานหนักมาก ในการบูรณาการศาสตร์ทั้งสองที่เป็นเสมือนน้ำกับน้ำมันให้เข้ากันไม่แยกชั้น และไม่ถูกกลืน โครงสร้างหลักสูตรจึงเป็นเสมือนแผนที่เดินทาง อาจารย์ผู้สอนจะพาลูกศิษย์เดินทางไปถึงเป้าหมายไม่หลงทางอยู่ที่คุณภาพการเรียน การสอน ผลสัมฤทธิ์ของแพทย์แผนไทยประยุกต์บัณฑิตสู่วิชาชีพอย่างสง่างาม ลบข้อกังขาที่ว่า เป็นบุคลากรที่เข้าซ้อนที่มีอยู่แล้วหลากหลายในกระทรวงสาธารณสุข

ในปี พ.ศ. 2547 ทางโรงเรียนอายุรเวทวิทยาลัย ซึ่งสังกัดมูลนิธิฟื้นฟูส่งเสริมการแพทย์แผนไทยเดิมในพระสังฆราชูปถัมภ์ สมเด็จพระสังฆราช สกลมหาสังฆปริณายก และ พระราชูปถัมภ์สมเด็จพระเทพรัตนราชสุดาฯ สยามบรมราชกุมารี ได้โอนย้ายหลักสูตรแพทย์แผนไทยประยุกต์ไปอยู่ที่คณะแพทยศาสตร์ศิริราชพยาบาล ต่อจากนั้นได้มีสถาบันการศึกษาเปิดสอนหลักสูตรแพทย์แผนไทยประยุกต์เพิ่มขึ้น ซึ่งในปัจจุบันมีทั้งหมด 10 สถาบันได้แก่มหาวิทยาลัยมหิดล มหาวิทยาลัยธรรมศาสตร์ มหาวิทยาลัยมหาสารคาม มหาวิทยาลัยบูรพา มหาวิทยาลัยแม่ฟ้าหลวง มหาวิทยาลัยเทคโนโลยีราชมงคลธัญบุรี มหาวิทยาลัยนเรศวร และมหาวิทยาลัยราชภัฏสวนสุนันทา มหาวิทยาลัยพะเยา และมหาวิทยาลัยราชภัฏพระนคร มีผู้ขึ้นทะเบียน

เป็นผู้ประกอบโรคศิลปะ สาขาแพทย์แผนไทยประยุกต์ ตั้งแต่ปี พ.ศ. 2532 ซึ่งเป็นปีแรกที่มีการขึ้นทะเบียน ถึง พ.ศ. 2548 มีจำนวนทั้งสิ้น 473 คน (ชินกร โนรี, 2551) และในปี พ.ศ. 2552 จำนวน 546 คน แพทย์แผนไทยประยุกต์ในภาครัฐให้การรักษาพยาบาลในปี พ.ศ. 2542 ทั้งหมด 26 จังหวัด 35 โรงพยาบาล ให้บริการตรวจรักษาผู้ป่วยโดยใช้ยาสมุนไพร และหัตถบำบัด จัดทำรายงานทางคลินิก วางแผนจัดการด้านการรักษาพยาบาลจัดหาอุปกรณ์ในการตรวจ การรักษา การผลิตยา จัดหาวัตถุดิบสมุนไพร คัดเลือกตำรับยาในการรักษาผู้ป่วย งานด้านชุมชน ค้นหาปัญหาชุมชน พัฒนาส่งเสริมการใช้สมุนไพร เผยแพร่ความรู้ในชุมชน ศึกษาข้อมูลพื้นฐานในชุมชน การเผยแพร่อบรมจัดนิทรรศการ เป็นวิทยากรในหน่วยงานต่าง ๆ

การดำเนินงานในโรงพยาบาล ที่ผ่านมามีจนถึงปัจจุบันแพทย์แผนไทยประยุกต์อยู่ในอัตราลูกจ้างชั่วคราว “ปี 2533 ทำงานที่โรงพยาบาลวัดวังแดง เป็นลูกจ้างชั่วคราวเงินเดือน 2500 บาท อยู่กัน 2 คน ทำทุกอย่าง หายา บดยา รักษาคนไข้ ออกชุมชน เก็บเตียง กวาดถูห้องตรวจ ทำมา 12 ปี เพื่อวิชาชีพตอนนี้คิดว่าพอแล้ว” (ศิษย์เก่าอายุรเวทรุ่น 5)

“ผมมาอยู่โรงพยาบาลตั้งแต่ปีสี่แปดยังเป็นลูกจ้างชั่วคราว บางโรงพยาบาลเปิดตำแหน่ง จพ. (เจ้าพนักงานสาธารณสุข 3) ที่นี้งานหนักมากต้องผลิตยาส่งโรงพยาบาลชุมชนตามแผนนโยบายนำร่อง GMP นักศึกษามาฝึกปฏิบัติตลอด วิชาชีพเราไม่ทำแล้วใครจะมาทำ” (ศิษย์เก่าแพทย์แผนไทยประยุกต์)

การดำเนินงานในโรงพยาบาลชุมชนยังมีข้อจำกัดอยู่หลายประการ โรงพยาบาลที่แพทย์แผนปัจจุบันยังไม่แน่ใจในประสิทธิภาพของแพทย์แผนไทยประยุกต์ การให้บริการได้รับการส่งเสริมเฉพาะการนัด เป็นผู้ช่วยฝ่ายอื่น ๆ หรือการออกปฏิบัติงานสาธารณสุข บทบาทในการรักษาพยาบาลเพื่อดูแลประชาชนถูกลดลง และหายไปมากที่สุด บางครั้งต้องมีคณะกรรมการพิจารณาเฉพาะบางโรค สำหรับโรงพยาบาลที่ผู้บริหารสนับสนุน ภาระงานจะหลังไหลชนิดตั้งรับไม่ทัน เป็นสถานที่ฝึกปฏิบัติสำหรับสถาบันต่าง ๆ ให้บริการตรวจรักษา เป็นแหล่งผลิตยาส่งโรงพยาบาลในเขตรับผิดชอบ แต่ไม่มีอัตรากำลังบรรจุ บทบาทและพื้นที่ทางสังคมสำหรับแพทย์แผนไทยประยุกต์ยังเป็นปัจจัยสำคัญในการพัฒนาให้ยั่งยืน สถาบันการแพทย์แผนไทยเป็นเสมือน

หัวทอกสำคัญที่สามารถทะลุทะลวง บางกรอบอัตรากำลัง ให้สอดคล้องกับศักยภาพของโรงพยาบาลชุมชน หากเน้น การบริการนวดเพียงอย่างเดียวไม่จำเป็นต้องมีตำแหน่ง นักการแพทย์แผนไทย แต่ในโรงพยาบาลที่มีศักยภาพอัตรากำลังเป็นสิ่งจำเป็น แพทย์แผนไทยประยุกต์ในภาคเอกชน และสถานพยาบาลส่วนตัว แพทย์แผนไทยประยุกต์ใน ภาคเอกชนเปิดให้บริการตรวจรักษาด้วยยาสมุนไพร หัตถ เวช ผลิตยาสมุนไพร ส่วนใหญ่เป็นหัตถเวช เหตุผลเพราะ เป็นงานอิสระ รายได้ดีกว่าอยู่หน่วยงานรัฐ ไม่ต้องลงทุน อุปกรณ์สำคัญคือมือ การเปิดสถานพยาบาลส่วนตัวยังมี จำนวนไม่มากนัก จากผู้ให้ข้อมูลเปิดคลินิกต่อจากรุ่นคุณ ปู่ คุณพ่อกกล่าวว่า

“หมอแผนไทยอายุน้อย ยากที่จะได้รับความเชื่อ ถือ คนไข้เห็นครั้งแรก คำถามที่พบบ่อยมาก คุณเป็นหมอ หรือเปล่า หรือไม่ก็ถามว่า หมอรักษาได้หรือเปล่า เคยถูก ทดสอบความรู้ต่าง ๆ นานา คนไข้เดินเข้ามา เอ้า หมอ ตรวจซิผมเป็นโรคอะไร ถามอะไรก็ไม่ตอบ ถามมาก ๆ คนไข้ชักรำคาญ โดยพูดว่า เป็นหมอก็ตรวจเอาเองซิว่า เป็นโรคอะไร” (ศิษย์เก่าอายุรเวทรุ่น 3)

การอภิปรายผล

ศาสตราจารย์นายแพทย์อวย เกตุสิงห์ ท่าน เป็นชาวกรุงเทพฯ เกิดเมื่อวันที่ 3 กันยายน พ.ศ. 2451 และได้สมรสกับ แพทย์หญิงหม่อมราชวงศ์ สงศรี เกษม ศรี (ต่อมาดำรงตำแหน่งศาสตราจารย์ หัวหน้าภาค วิชา สูติศาสตร์-นรีเวชวิทยา คณะแพทยศาสตร์ศิริราชพยาบาล มหาวิทยาลัยมหิดล) ธิดาหม่อมเจ้าปฏิพัทธ์ เกษมศรี (อดีต เทศาภิบาลมณฑลราชบุรี) และหม่อมเนื่อง (ปีนยารชุน) เกษมศรี (ไม่มีบุตร)

การศึกษาระดับสูงสุดแพทยศาสตรดุษฎีบัณฑิต คณะแพทยศาสตร์ศิริราชพยาบาล มหาวิทยาลัยมหิดล และวิทยาศาสตร์ดุษฎีบัณฑิต สาขาเคมี มหาวิทยาลัยฮัม เบิร์ก สหพันธ์สาธารณรัฐเยอรมนี การรับราชการที่สำคัญ มีดังนี้

พ.ศ. 2494 เป็นอาจารย์ชั้นพิเศษ

พ.ศ. 2495 เป็นศาสตราจารย์

พ.ศ. 2508 เป็นรองอธิการบดี มหาวิทยาลัย แพทย์ศาสตร์

พ.ศ. 2511 เป็นผู้อำนวยการศูนย์วิทยาศาสตร์

การกีฬา

เกียรติพิเศษทางวิชาการ มีดังนี้ ได้รับปริญญา แพทยศาสตร์ และเภสัชศาสตรดุษฎีบัณฑิตกิตติมศักดิ์ จาก มหาวิทยาลัยมหิดล เป็นราชบัณฑิตใน ราชศาสตร์ประยุกต์ ได้รับปริญญาวิทยาศาสตร์ดุษฎีบัณฑิตกิตติมศักดิ์ จาก มหาวิทยาลัยเกษตรศาสตร์ ได้รับปริญญาครุศาสตรดุษฎี บัณฑิตกิตติมศักดิ์ จากจุฬาลงกรณ์มหาวิทยาลัย และได้รับ ปริญญา วิทยาศาสตร์ดุษฎีบัณฑิตกิตติมศักดิ์ (พลศึกษา) จากมหาวิทยาลัยศรีนครินทรวิโรฒ

ท่านได้รับเครื่องราชอิสริยาภรณ์หลายชั้น เช่น อีสริยาภรณ์อันมีเกียรติยศยิ่งมงกุฎไทยชั้นสูงสุดมทวชิร มงกุฎ พ.ศ. 2508 ตาสโกรสเช่ แพร่ดินสทศรอยทช จาก สหพันธ์สาธารณรัฐเยอรมนี พ.ศ. 2513 อีสริยาภรณ์ จุลจอมเกล้า ชั้นทุติยจุลจอมเกล้าวิเศษ พ.ศ. 2516 อีสริยาภรณ์อันเป็นที่เชิดชูยิ่งช้างเผือกชั้นสูงสุดมหา ประมาภรณ์ช้างเผือก พ.ศ. 2525

ท่านเป็นผู้ประสิทธิ์ประสาทวิชาหลายแขนง ในหลายสถาบันไม่ว่าจะเป็นแพทย์แผนปัจจุบัน หรือแพทย์ แผนโบราณ พยาบาล เภสัชกรรม ทันตแพทย์ พลศึกษา กีฬา ศิลธรรม สังคม และการแพทย์แผนไทยประยุกต์ ท่านเป็นผู้มีอัจฉริยะผู้มีความคิดริเริ่มหลากหลาย ประดิษฐ์เครื่อง มือเครื่องใช้ทางการแพทย์ มีงานศึกษาค้นคว้าวิจัย เขียน บทความวิชาการ การศาสนา และความรู้ทั่วไปได้อย่าง มากมาย ตลอดจนถึงงานส่งเสริมสังคมซึ่งเป็นประโยชน์ ต่อประเทศชาติเป็นอย่างยิ่ง ท่านพยายามรื้อฟื้น และ พัฒนาการแพทย์แผนไทย ด้วยการเล็งเห็นการณ์ไกล ว่าการที่การแพทย์แผนไทยพัฒนาไปไม่ได้เพราะขาด รากฐานทางวิทยาศาสตร์ ในหลักสูตรของโรงเรียนอายุรเวท วิทยาลัยจึงจัดให้มีการเรียนทางวิทยาศาสตร์ด้วยเพื่อ เข้าใจสมุฏฐานของโรค และสามารถวิจัยได้ แต่การรักษา ทั้งหมดเป็นแบบแผนโบราณ นักเรียนที่จะเข้าศึกษาได้ รับ การคัดเลือกอย่างเข้มงวดจากผู้ที่จะบมชยมีปีที่ 6 มีการ เรียนทางจริยธรรมมากกว่าแพทยศาสตร์ มีการศึกษาวิชา แพทย์แผนปัจจุบัน นอกจากนั้นยังมีการเรียนหัตถเวชหรือ การนวด จากอาจารย์ผู้เชี่ยวชาญเชิงหัตถเวชราชสำนัก ท่านเป็นนักวิทยาศาสตร์ เป็นนักปราชญ์ และนักจริยธรรม มีผลงานที่ฝากไว้มากมาย ทั้งๆ ที่เรียนมาจากตะวันตก อย่างซุ่มซอก ท่านกลับเห็นคุณค่าของการแพทย์แผนไทย และเห็นว่า ควรได้รับการส่งเสริมพัฒนา ท่านได้อุทิศ กำลังกาย และกำลังทรัพย์ ทั้งของส่วนตัวและญาติมิตร

ก่อตั้งโรงเรียนอายุรเวทวิทยาลัย (ซีวกโกมารภัจจ์) ขึ้น โดยได้รับการสนับสนุนจากสมเด็จพระญาณสังวร ให้ตั้งอยู่ภายในที่ของวัดบวรนิเวศวิหาร และมีการปรับปรุงหลักสูตรประเภทเวชกรรม สาขาวิชาแพทย์แผนไทยประยุกต์ เมื่อปี พ.ศ. 2541 โดยโรงเรียนอายุรเวทวิทยาลัยได้อยู่ในความดูแลของคณะแพทยศาสตร์ศิริราชพยาบาล พ.ศ. 2546 และท่านได้จัดตั้งศูนย์วิทยาศาสตร์การกีฬา พ.ศ. 2509 โดยดำรงตำแหน่งนายกสมาคมกีฬาเวชศาสตร์แห่งประเทศไทย

พ.ศ. 2528 อีกทั้งยังได้รับการยกย่องเป็น “บิดาแห่งกีฬาเวชศาสตร์” พ.ศ. 2531

ข้อเสนอแนะ

ควรเพิ่มการถอดบทเรียนหรือถอดองค์ความรู้ด้านการแพทย์แผนไทย ของ ศาสตราจารย์นายแพทย์อวย เกตุสิงห์ ราชบัณฑิต เพื่อสืบสานและต่อยอดองค์ความรู้ด้านแพทย์แผนไทยให้แก่คนรุ่นหลัง และคงอยู่ยั่งยืนขึ้น



References

- Janepanich, K., & Tuchinda, P. (1991). *Effects of traditional Thai massage on the neck and shoulder area on pulse rate and blood pressure as well as some symptoms from the institute of Thai traditional medicine*. Retrieved from <http://www.ssruiir.ssrui.ac.th/bitstream/ssruiir/296/1/019-53.pdf>. (in Thai)
- Jintaseri, C., & Vanadurongwan, W. (1991). Sports science for athlete trainers and athletes. *Sports basic medicine*, 3(1), 25-31. (in Thai)
- Luangsaen, K. (2007). *Behavior in the use of handicraft services applied Thai traditional medicine in ayurvedic clinic applied Thai traditional medicine Bangkok*. Bangkok: National Research Agency (NRCT). (in Thai)
- Nuankaew, S., & et al. (n.d.). *Three decades of applied Thai traditional medicine*. Bangkok: Chamchuri Product Publishing House. (in Thai)
- Office of the Economic Development Board and national society. (2014). *Human development for the future Thailand*. Retrieved from <https://www.nesdc.go.th/>. (in Thai)
- Prasertsuwan, S. (2000). *2 Decades of ayurveda*. Bangkok: Chamchuri Product Publishing House. (in Thai)
- Prasartkul, P., & et al. (2016). *Situation of the Thai elderly 2016*. Nakhon Pathom: Printing Company Ltd. (in Thai)
- Tantipitok, Y. (2000). *The development of alternative health systems in the Thai health system*. Nonthaburi: Public Health Systems Research Institute. (in Thai)
- Wannapibul, W. (2005). *History of Chinese medicine*. (3rd ed.). Bangkok: Publisher of Mo Ban. (in Thai)



การบริหารการเรียนการสอนหลักสูตรปริญญาบัณฑิตสาขาวิชาวิศวกรรมไฟฟ้า
ในการพัฒนาทักษะนวัตกรรม

Instructional Administration of Undergraduate Degree Program Students
in Electrical Engineering in Developing Innovative Skills

พงษ์สวัสดิ์ คชภูมิ^{1*} และ ประกอบ คุณารักษ์²

Pongsawat Kotchapoom^{1*} and Pragob Kunarak²

¹หลักสูตรศึกษาศาสตรดุษฎีบัณฑิต สาขาวิชาการบริหารการศึกษาและภาวะผู้นำการเปลี่ยนแปลง มหาวิทยาลัยอีสเทิร์นเอเซีย

¹Doctor of Education in Educational Administration and Change Leadership, Eastern Asia University

²บัณฑิตวิทยาลัย มหาวิทยาลัยอีสเทิร์นเอเซีย

²Graduate school, Eastern Asia University

*Corresponding Author, email: pongsawat@eau.ac.th

Received: July 5, 2023

Revised: July 27, 2023

Accepted: July 27, 2023

บทคัดย่อ

การวิจัยนี้มีวัตถุประสงค์ (1) เพื่อแสดงให้เห็นสภาพปัจจุบันของการบริหารการเรียน การสอนหลักสูตรปริญญาบัณฑิตสาขาวิชาวิศวกรรมไฟฟ้า กับทักษะนวัตกรรมของนักศึกษา (2) เพื่อตรวจสอบความสัมพันธ์เชิงเหตุผลระหว่างการบริหารการเรียนการสอนหลักสูตรปริญญาบัณฑิตสาขาวิชาวิศวกรรมไฟฟ้า กับการพัฒนาทักษะนวัตกรรมของนักศึกษา และ (3) เพื่อนำเสนอข้อเสนอแนะทางการบริหารการเรียนการสอนหลักสูตรปริญญาบัณฑิตสาขาวิชาวิศวกรรมไฟฟ้า ในการพัฒนาทักษะนวัตกรรมของนักศึกษา กลุ่มตัวอย่างการวิจัย ได้แก่ สถานศึกษาระดับอุดมศึกษา ที่เปิดสอนระดับปริญญาบัณฑิตสาขาวิชาวิศวกรรมไฟฟ้า จำนวน 31 แห่ง โดยการเลือกกลุ่มตัวอย่างแบบยักกลุ่ม (cluster sampling) เครื่องมือที่ใช้ในการวิจัย คือ แบบสอบถามความคิดเห็น แบบสัมภาษณ์ และแบบประเมินข้อเสนอแนะ สถิติที่ใช้ในการวิเคราะห์ข้อมูล ได้แก่ ค่าเฉลี่ย ค่าส่วนเบี่ยงเบนมาตรฐาน และการวิเคราะห์การถดถอยพหุคูณเชิงเส้น ผลการวิจัยพบว่า (1) สภาพปัจจุบันของการบริหารการเรียนการสอน และสภาพปัจจุบันของทักษะนวัตกรรมของนักศึกษา ในภาพรวมอยู่ในระดับมาก และข้อมูลมีการกระจายตัวน้อย (2) การบริหารการเรียนการสอน ด้านการจัดการเรียนรู้เชิงรุก (X1) และด้านการจัดการเรียนรู้โดยยึดนักศึกษาเป็นศูนย์กลาง (X4) สามารถทำนายทักษะนวัตกรรมของนักศึกษา ได้อย่างมีนัยสำคัญทางสถิติที่ระดับ 0.01 ดังสมการ $\hat{Y} = 1.250 - 0.341(X1) + 0.813(X4)$ และ (3) ข้อเสนอแนะทางการบริหารการเรียนการสอนหลักสูตรปริญญาบัณฑิตสาขาวิชาวิศวกรรมไฟฟ้า ในการพัฒนาทักษะนวัตกรรมของนักศึกษา ประกอบด้วย การวางแผน การนำแผนไปสู่การปฏิบัติ และการประเมินผล ซึ่งทั้งหมดผ่านเกณฑ์การรับรองความเหมาะสม ความเป็นไปได้ ความสอดคล้อง และความเป็นประโยชน์ ในระดับมาก

คำสำคัญ: การบริหารการเรียนการสอน; ทักษะนวัตกรรม; นักศึกษาหลักสูตรปริญญาบัณฑิตสาขาวิชาวิศวกรรมไฟฟ้า

Abstract

The objectives of this research are (1) to illustrate the current state of learning administration for Bachelor's Degree of Electrical Engineering Program with development of students innovation skills (2) to evaluate the rational relation between the education management of electrical engineering and the development of student innovation skill (3) to present proposals for educating and learning management of the Bachelor's Degree of Electrical Engineering program to develop student innovative skills. The research samples were 31 from education institutions where offering graduated degrees in electrical engineering. By selecting a cluster sample, the tools used in the research were opinion questionnaires, interview forms, and proposal evaluation forms. Statistics used in data analysis were mean, standard deviation and linear multiple regression analysis. The results of the research showed that (1) the current state of educating and learning administration including the innovation skills of students were at a high level while the informative distribution was quite less. (2) the educating and learning management for proactive learning management (X1) and student-centered learning management (X4) can be predicted significantly for statistics student innovation skills at the 0.01 level as the equation $\hat{Y} = 1.250 - 0.341(X1) + 0.813(X4)$ and (3) a proposal for the administration of educating and learning for a bachelor's degree for Electrical Engineering program to develop student innovation skills including planning, implementing plans and evaluation of educating and learning management which all are passed the suitability certification criteria consistently and it is useful.

Keywords: Instructional Administration; Innovative Skills; Electrical Engineering Students Under graduate Degree Program



บทนำ

การจัดการเรียนรู้สู่การศึกษาไทย 4.0 เป็นประเด็นสำคัญยิ่งของการจัดการศึกษาในยุคปัจจุบัน ซึ่งต้องการปรับเปลี่ยนกระบวนการจัดการเรียนรู้ของมนุษย์ให้สอดคล้องกับแนวคิดอุตสาหกรรม 4.0 ที่เน้นการนำเทคโนโลยีดิจิทัลมาประยุกต์ใช้ในการผลิตนวัตกรรมและบริการการศึกษา 4.0 เป็นการจัดการเรียนรู้เพื่อพัฒนาผู้เรียนให้มีความสามารถในการคิด การออกแบบ การผลิต การพัฒนา การต่อยอด และการนำเสนอสิ่งใหม่ที่มีคุณค่า และใช้ประโยชน์ได้จริงด้วยความรับผิดชอบ ด้วยเหตุนี้ ผู้เรียน 4.0 จึงควรมีคุณลักษณะสำคัญที่คิดเป็น ทำเป็น สร้างสรรค์ผลงานได้ด้วยการบูรณาการความรู้เข้ากับเทคโนโลยีดิจิทัล และริเริ่มการดำเนินการใหม่ ๆ ได้ด้วยตนเอง ขณะเดียวกัน ครู 4.0 ควรมีสมรรถภาพที่ก้าวทันการเปลี่ยนแปลง เพื่อใช้เป็นเครื่องมือในการพัฒนาผู้เรียนให้มี

คุณลักษณะตามที่ต้องการ หลักสูตร 4.0 ควรเป็นหลักสูตรที่มีเนื้อหาความรู้ในโลกยุคใหม่ เรียนรู้เฉพาะเรื่องที่สำคัญอย่างลึกซึ้ง เน้นการฝึกปฏิบัติเพื่อให้เกิดทักษะในการดำรงชีวิตและสร้างผลงานขึ้นได้ รูปแบบการจัดการเรียนรู้ 4.0 จึงควรเป็นรูปแบบที่เสริมสร้างให้ผู้เรียนมีความสามารถในการคิดวิเคราะห์ คิดสร้างสรรค์ คิดผลิตภาพ และคิดรับผิดชอบ เพื่อให้สามารถสร้างผลผลิตหรือนวัตกรรมสร้างสรรค์ ดังที่ กระทรวงศึกษาธิการ ได้ประกาศเกณฑ์มาตรฐานหลักสูตรระดับปริญญาตรี พ.ศ. 2558 กำหนดให้อาจารย์ประจำหลักสูตรที่มีภาระหน้าที่ในการบริหารและพัฒนาหลักสูตรและการเรียนการสอน ตั้งแต่การวางแผน การควบคุมคุณภาพ การติดตามประเมินผล และการพัฒนาหลักสูตร อาจารย์ผู้รับผิดชอบหลักสูตรต้องอยู่ประจำหลักสูตรนั้นตลอดระยะเวลาที่จัดการศึกษา โดยจะ

เป็นอาจารย์ผู้รับผิดชอบหลักสูตรเกินกว่าหนึ่งหลักสูตรในเวลาเดียวกันไม่ได้ ยกเว้นมหาวิทยาลัยหรือสหวิทยาการให้เป็นอาจารย์ผู้รับผิดชอบหลักสูตรได้อีกหนึ่งหลักสูตร และอาจารย์ผู้รับผิดชอบหลักสูตรสามารถซ้ำได้ไม่เกินสองคน ประกอบกับ ประเทศไทย 4.0 ในบริบทที่เกี่ยวข้องกับการศึกษา นอกจากการปรับปรุงเรื่องของหลักสูตร ตำรา และบทบาทของอาจารย์แล้ว ก็จะต้องส่งเสริมทักษะนวัตกรรมแห่งอนาคตให้กับนักศึกษาด้วย เพราะทักษะนวัตกรรมเป็นทักษะที่จำเป็นสำหรับการรับมือต่อการเปลี่ยนแปลงของโลกและสังคมในอนาคต ซึ่งในการจัดการเรียนรู้เพื่อพัฒนาทักษะนวัตกรรมดังกล่าว นอกจากกลวิธีและกระบวนการเรียนรู้ต่าง ๆ แล้ว อาจารย์ควรนำแนวทางของวิทยาศาสตร์ เทคโนโลยี วิศวกรรม คณิตศาสตร์ -สะเต็มศึกษา การจัดการเรียนรู้เชิงรุก และการจัดการเรียนรู้จากปัญหา (Science, Technology, Engineering, Mathematics--STEM Education, Active Learning และ Problem Based Learning) มาใช้ในการจัดการเรียนรู้ด้วยเช่นกัน เพื่อหล่อหลอมให้ผู้เรียนเกิดทักษะด้านต่าง ๆ ที่คงอยู่และมีพัฒนาการเกิดขึ้นอย่างต่อเนื่อง ที่สามารถนำไปเป็นฐานในการสร้างผลผลิตหรือนวัตกรรม (innovation) ได้ในอนาคต (Chularut, 2018, pp. 2363-2380)

ขณะที่ World Economic Forum (2021) ได้เผยผลการคาดการณ์ว่า ในปี ค.ศ. 2025 โลกการทำงานจะต้องเผชิญกับภาวะการเปลี่ยนแปลงวิถีชีวิตประจำวันแบบคู่ขนาน (double disruption) ทั้งจากการแพร่ระบาดของไวรัสโคโรนา 2019 และการใช้เทคโนโลยีทำงานโดยไม่ต้องมีคนอยู่เบื้องหลัง (automation) เข้ามาทดแทนการจ้างคนด้วยผลกระทบที่เกิดขึ้นนี้ อาจทำให้คนทำงานที่มีทักษะไม่ตรงกับความต้องการของตลาดที่เปลี่ยนแปลงไป มีโอกาสเสี่ยงตกงานสูง เพราะถ้าอ้างอิงตามการสำรวจล่าสุดจะพบว่า มีคนทำงานกว่าร้อยละ 50 ที่ยังขาดทักษะที่จำเป็นสำหรับปี ค.ศ. 2025 ซึ่งประกอบด้วย 10 ทักษะ ได้แก่ (1) ทักษะการคิดวิเคราะห์และทักษะด้านนวัตกรรม (2) ทักษะการเรียนรู้ด้วยตนเอง (3) ทักษะการแก้ปัญหาที่ซับซ้อน (4) ทักษะการคิดเชิงวิพากษ์ (5) ทักษะความคิดสร้างสรรค์และการริเริ่มสิ่งใหม่ (6) ทักษะการเป็นผู้นำและอิทธิพลทางสังคม (7) ทักษะการใช้ ดูแล และจัดการเทคโนโลยี (8) ทักษะการออกแบบและการเขียนโปรแกรม (9) ทักษะ

การรับมือกับปัญหา อดทนต่อความกดดัน ทักษะการปรับตัว และ (10) ทักษะการใช้เหตุผล ทักษะการตัดสินใจ และทักษะการระดมความคิด ประกอบกับปัจจัยความต้องการแรงงานวิศวกรสาขาวิศวกรรมไฟฟ้า ล้วนส่งผลต่อการบริหารการเรียนการสอนในยุคประเทศไทย 4.0 โดยเฉพาะอย่างยิ่งในหลักสูตรปริญญาบัณฑิตสาขาวิชาวิศวกรรมไฟฟ้า ที่จะเสริมสร้างให้บัณฑิตสาขาวิชาวิศวกรรมไฟฟ้ามีความสามารถในการคิดอย่างสร้างสรรค์ด้วยการทำงานร่วมกับบุคคลอื่นอย่างสร้างสรรค์ในการสร้างนวัตกรรมให้เกิดผลสำเร็จ ขณะที่สภาพจริง คือ สถาบันอุดมศึกษาที่เปิดสอนระดับปริญญาบัณฑิตสาขาวิชาวิศวกรรมไฟฟ้า ที่จัดการศึกษาในประเทศไทยทั้งภาครัฐและภาคเอกชน ซึ่งได้รับการรับรองมาตรฐานหลักสูตรจากสภาวิศวกร อาจไม่สามารถบริหารการเรียนการสอนได้อย่างเป็นมาตรฐานเดียวกัน ซึ่งอาจเนื่องมาจากสภาพแวดล้อมภายในของแต่ละสถาบันอุดมศึกษา ที่อาจแตกต่างกันตามขนาดของสถานศึกษา เช่น จำนวนบุคลากร จำนวนอาจารย์ จำนวนนักศึกษา จำนวนเจ้าหน้าที่ จำนวนงบประมาณ จำนวนเงินลงทุน ผลประกอบการ วัสดุอุปกรณ์ โครงสร้างพื้นฐานสาธารณูปโภค สิ่งอำนวยความสะดวก และสภาพแวดล้อมภายนอกของแต่ละสถาบันอุดมศึกษา เช่น บริบททางการเมือง เศรษฐกิจ ในขณะนั้น สังคม และเทคโนโลยีที่เปลี่ยนแปลงอย่างรวดเร็ว และอาจเนื่องมาจากตัวผู้เรียนที่มาจากหลากหลายบริบททางการศึกษาซึ่งได้รับการบ่มเพาะความรู้ความเข้าใจด้านวิทยาศาสตร์ เทคโนโลยี วิศวกรรม และคณิตศาสตร์ ตั้งแต่ระดับประถมถึงมัธยมศึกษา หรืออาชีวศึกษา ที่แตกต่างกันไป ดังนั้น ผู้วิจัยจึงทำการศึกษาวิจัยการบริหาร การเรียนการสอนหลักสูตรปริญญาบัณฑิตสาขาวิชาวิศวกรรมไฟฟ้า ในการพัฒนาทักษะนวัตกรรม เพื่อให้ผู้บริหารหลักสูตร และอาจารย์ นำไปพัฒนาการจัดการเรียนการสอน กระบวนการเรียนรู้ของนักศึกษา และการวัดผลประเมินผลนักศึกษา เพื่อเพิ่มขีดความสามารถของนักศึกษาด้านทักษะนวัตกรรมและเพื่อเตรียมพร้อมต่อการประกอบอาชีพในอนาคตต่อไป

วัตถุประสงค์การวิจัย

1. เพื่อแสดงให้เห็นสภาพปัจจุบันของการบริหารการเรียนการสอนหลักสูตรปริญญาบัณฑิตสาขาวิชาวิศวกรรมไฟฟ้า กับทักษะนวัตกรรมของนักศึกษา

2. เพื่อตรวจสอบความสัมพันธ์เชิงเหตุผลระหว่าง การบริหารการเรียนการสอนหลักสูตรปริญญาบัณฑิตสาขา วิชาวิศวกรรมไฟฟ้า กับผลการพัฒนาทักษะนวัตกรรมของ นักศึกษา

3. เพื่อนำเสนอข้อเสนอแนะทางการบริหารการเรียนการสอนหลักสูตรปริญญาบัณฑิตสาขาวิชาวิศวกรรม ไฟฟ้า ในการพัฒนาทักษะนวัตกรรมของนักศึกษา

แนวคิด ทฤษฎีที่เกี่ยวข้อง

แนวคิดเกี่ยวกับการบริหารการเรียนการสอน หลักสูตรปริญญาบัณฑิต

Wongyai (2011, p. 61-62) ได้ให้ความหมาย ของการบริหารหลักสูตร หมายถึง การวางแผน การควบคุม ดูแลกำกับติดตาม การจัดระบบข้อมูลเกี่ยวกับการจัดการ เรียนการสอน โครงการวิชาการที่สถานศึกษาจัดขึ้น เพื่อ ส่งเสริมการใช้หลักสูตรและการสอน โดยสอดคล้องกับ การพัฒนาผู้เรียนตามลักษณะธรรมชาติการเรียนรู้และ ตอบสนองเจตนาของหลักสูตร การบริหารหลักสูตร มีแนวคิดหลัก ดังนี้

1. การบริหารหลักสูตร มีความสำคัญต่อการ วางแผนงานวิชาการ การจัดระบบข้อมูล เพื่อพัฒนา การเรียนการสอน การควบคุมกำกับดูแล เพื่อส่งเสริมการใช้ หลักสูตรและการเรียนการสอน

2. การวางแผนการนำหลักสูตรใหม่เข้าแทนที่ หลักสูตรเก่า จะต้องใช้เวลาในการเปลี่ยนแปลงให้รวดเร็ว และเกิดผลกระทบต่อผู้เรียนให้น้อยที่สุด

3. ปัจจัยที่ส่งเสริมสนับสนุนการใช้หลักสูตร ได้แก่ การเตรียมความพร้อมผู้สอนและบุคลากรที่เกี่ยวข้องกับ การใช้หลักสูตรให้มีความรู้ความเข้าใจและเจตคติที่ดีต่อ หลักสูตร รวมทั้ง การสร้างสภาพแวดล้อมที่ส่งเสริมการ เรียนรู้

4. การบริหารหลักสูตรระดับอุดมศึกษาต้องบริหาร ในลักษณะคณะกรรมการ เพื่อช่วยการกำกับมาตรฐานและ การเรียนรู้

5. การนิเทศกำกับดูแลโดยเฉพาะคณะกรรมการ การประเมินตนเอง การวางแผนการประเมินหลักสูตรจะเป็น เครื่องบ่งชี้คุณภาพการใช้หลักสูตร

Bicokesoong and Charoenkul (2015, pp. 85-99) ได้ศึกษาแนวทางการบริหารหลักสูตรวิศวกรรม

นานาชาติ ระดับปริญญาบัณฑิต: กรณีศึกษาสาขาวิชา วิศวกรรมสารสนเทศและการสื่อสาร คณะวิศวกรรมศาสตร์ จุฬาลงกรณ์มหาวิทยาลัย โดยแบ่งเป็นด้านต่าง ๆ ดังนี้ (1) ด้านโครงสร้างหลักสูตร ควรให้ความสำคัญกับ Senior Project ของนิสิตมากขึ้น มีกิจกรรม Workshop นำเสนอ ผลงานของนิสิต โดยให้นิสิตรุ่นพี่เป็นผู้แนะนำและกระตุ้น ผลงานให้กับรุ่นน้อง (2) ด้านอาจารย์ผู้สอน หลักสูตรควร เพิ่มอาจารย์ผู้สอนที่เป็นอาจารย์ประจำที่มีความเชี่ยวชาญ มากขึ้น เพื่อให้เกิดความคล่องตัวในการบริหารจัดการ และ สร้างบรรยากาศการศึกษาตามเอกลักษณ์ของหลักสูตร (3) ด้านการจัดการเรียนการสอน ควรมีการนำเทคโนโลยีที่ ทันสมัยมาใช้ในการเรียนการสอน เช่น นวัตกรรม สื่อการ สอน สิ่งอำนวยความสะดวก ที่เกี่ยวข้องกับด้านเทคโนโลยี เช่น การปรับปรุงห้องเรียน อุปกรณ์สื่อฯ สื่อการเรียน การสอนให้เพียงพอ มีความทันสมัย และพร้อมใช้งานอยู่เสมอ (4) ด้านสภาพแวดล้อมการเรียนรู้ ควรมีระบบสารสนเทศ ที่เอื้อต่อการศึกษาค้นคว้าด้วยตนเองของนิสิต ควรจัดให้มี การดูงานนอกสถานที่เพิ่มมากขึ้น เพื่อให้นิสิต ได้มีโอกาส เรียนรู้สิ่งใหม่ ๆ อยู่เสมอ (5) ด้านการวัดและประเมินผล ยังคงเน้นไปที่ทฤษฎีมากกว่าเน้นการนำความรู้ไปประยุกต์ ใช้ และควรให้มีการนำนวัตกรรมใหม่ ๆ มาใช้ในการวัดและ ประเมินผลมากขึ้น และ (6) ด้านการพัฒนาคุณลักษณะผู้ เรียนตลอดหลักสูตร หลักสูตรควรมีรายวิชาส่งเสริมทักษะ การเขียน เสริมบุคลิกภาพและการเข้าสังคม ทักษะการนำ เสนองงาน เพราะเมื่อนิสิตจบการศึกษาออกไปนิสิตจะต้อง นำเสนอผลงานหรือโครงการ (project) อยู่เสมอ

Ministry of Education (2018, pp. 19-21) กระทรวงศึกษาธิการ ได้ประกาศเรื่อง มาตรฐานการ อุดมศึกษา พ.ศ. 2561 ประกอบด้วย มาตรฐาน 5 ด้าน ดังนี้ 1) ด้านผลลัพธ์ผู้เรียน 2) ด้านการวิจัยและนวัตกรรม 3) ด้านการบริการวิชาการ 4) ด้านศิลปวัฒนธรรมและ ความเป็นไทย และ 5) ด้านการบริหารจัดการ

Oliva (2009, p. 138) กล่าวว่า การบริหาร และพัฒนาหลักสูตร จะประกอบไปด้วย 3 ประเด็น คือ 1) ระบบการวางแผนและออกแบบหลักสูตร 2) ระบบการ ใช้หลักสูตร และ 3) ระบบการประเมินหลักสูตร ดังต่อไปนี้

1. ระบบการวางแผนและออกแบบหลักสูตร ให้ ให้ความสำคัญกับการวิเคราะห์ความต้องการของผู้เรียนและ สังคม สังเคราะห์ร่วมกันแล้วกำหนดเป็นเป้าประสงค์ของ

การศึกษาที่สะท้อนปรัชญาการศึกษา แล้วนำข้อมูลที่ได้รับ มากำหนดความต้องการของผู้เรียน สังคม และเนื้อหา แล้วสังเคราะห์เป็นจุดมุ่งหมายของหลักสูตร เมื่อได้จุดมุ่งหมายของหลักสูตรแล้วจึงกำหนด วัตถุประสงค์ของหลักสูตร รูปแบบของหลักสูตร

2. ระบบการใช้หลักสูตร (เป็นระบบย่อยอยู่ภายในระบบการวางแผนและออกแบบหลักสูตร) ประกอบด้วย การกำหนดจุดมุ่งหมายของการเรียนการสอน การกำหนดวัตถุประสงค์ของการเรียนการสอน การคัดเลือก ยุทธศาสตร์การเรียนการสอน การคัดเลือก แนวทางการประเมินผล การจัดการเรียนการสอน การคัดเลือกเทคนิค การประเมินผล การประเมินผล การเรียนการสอน เพื่อนำผลการประเมินไปปรับปรุงจุดมุ่งหมายของการเรียนการสอน

3. ระบบการประเมินหลักสูตร เพื่อนำผลการประเมินไปปรับปรุงเป้าประสงค์ของหลักสูตร ซึ่งจะนำไปสู่การปรับปรุงวัตถุประสงค์ของหลักสูตร รูปแบบของหลักสูตร จุดมุ่งหมายการเรียนการสอน วัตถุประสงค์การเรียนการสอน การจัดการเรียนการสอน และการประเมินผลการเรียนการสอนอย่างเป็นระบบต่อไป

แนวคิดเกี่ยวกับทักษะนวัตกรรม

Yodyingyong (2019, p. 7) ได้เสนอความหมายของนวัตกรรมว่าเป็น กระบวนการสร้างสรรค์ คิดค้นพัฒนา จนนำไปปฏิบัติจริงและมีการเผยแพร่ออกสู่ชุมชน โดยสิ่งนั้นต้องเป็นของใหม่ที่ไม่เคยมีมาก่อน หรือเป็นของเก่าที่มีอยู่เดิมแต่ได้รับการปรับปรุงเสริมแต่งพัฒนาขึ้นใหม่สร้างประโยชน์หรือมูลค่าได้

Wongyai and Padpol (2011, pp. 1-2) ได้ให้ความหมายของทักษะการสร้างสรรค์นวัตกรรม ไว้

ว่า ทักษะการสร้างสรรค์นวัตกรรมเป็นหนึ่งในทักษะของผู้เรียนในศตวรรษที่ 21 ที่ผู้เรียนจำเป็นต้องได้รับการพัฒนา เพื่อให้สามารถประกอบอาชีพและดำรงชีวิตได้อย่างมีคุณภาพ จัดเป็นทักษะเชิงประยุกต์ (apply skills) ที่ต้องผสมผสานทักษะต่าง ๆ เข้าด้วยกัน ทักษะการสร้างสรรค์นวัตกรรม เป็นความสามารถในการใช้ความรู้ (knowledge) จินตนาการ (imagination) ความคิดสร้างสรรค์ (creative thinking) ความร่วมมือ (collaborative) ทำให้เกิดนวัตกรรมที่อาจอยู่ในรูปแบบของความคิด วิธีการ หรือสิ่งประดิษฐ์ต่าง ๆ โดยอาจเป็นสิ่งใหม่ทั้งหมดหรือใหม่เพียงบางส่วน และอาจใหม่ในบริบทใดบริบทหนึ่ง หรือในช่วงเวลาใดเวลาหนึ่ง

จากการทบทวนวรรณกรรมเกี่ยวกับการบริหารการเรียนการสอน ผู้วิจัย จึงสรุปได้ว่า การบริหารการเรียนการสอนหลักสูตรเป็นไปตามเกณฑ์การบริหารหลักสูตรภายใต้กรอบมาตรฐานคุณวุฒิระดับอุดมศึกษา แห่งชาติ (Thai Qualifications Framework for Higher Education--TQF--HEd) พ.ศ. 2552 และกรอบมาตรฐานคุณวุฒิระดับปริญญาบัณฑิต สาขาวิศวกรรมไฟฟ้า พ.ศ. 2553 ซึ่งกำหนดมาตรฐานผลการเรียนรู้ (learning outcomes) ของ โดยมีอาจารย์ผู้รับผิดชอบหลักสูตรทำหน้าที่ในการบริหารหลักสูตร โดยกำหนดนโยบาย วางแผนงาน (Plan) นำแผนไปปฏิบัติ (Implement) และประเมินผล (Evaluating) เพื่อให้เกิดทักษะนวัตกรรมกับนักศึกษา

กรอบแนวคิดการวิจัย

การวิจัย การบริหารการเรียนการสอนหลักสูตรปริญญาบัณฑิตสาขาวิศวกรรมไฟฟ้า ในการพัฒนาทักษะนวัตกรรม มีกรอบแนวคิดการวิจัยดังภาพ 1

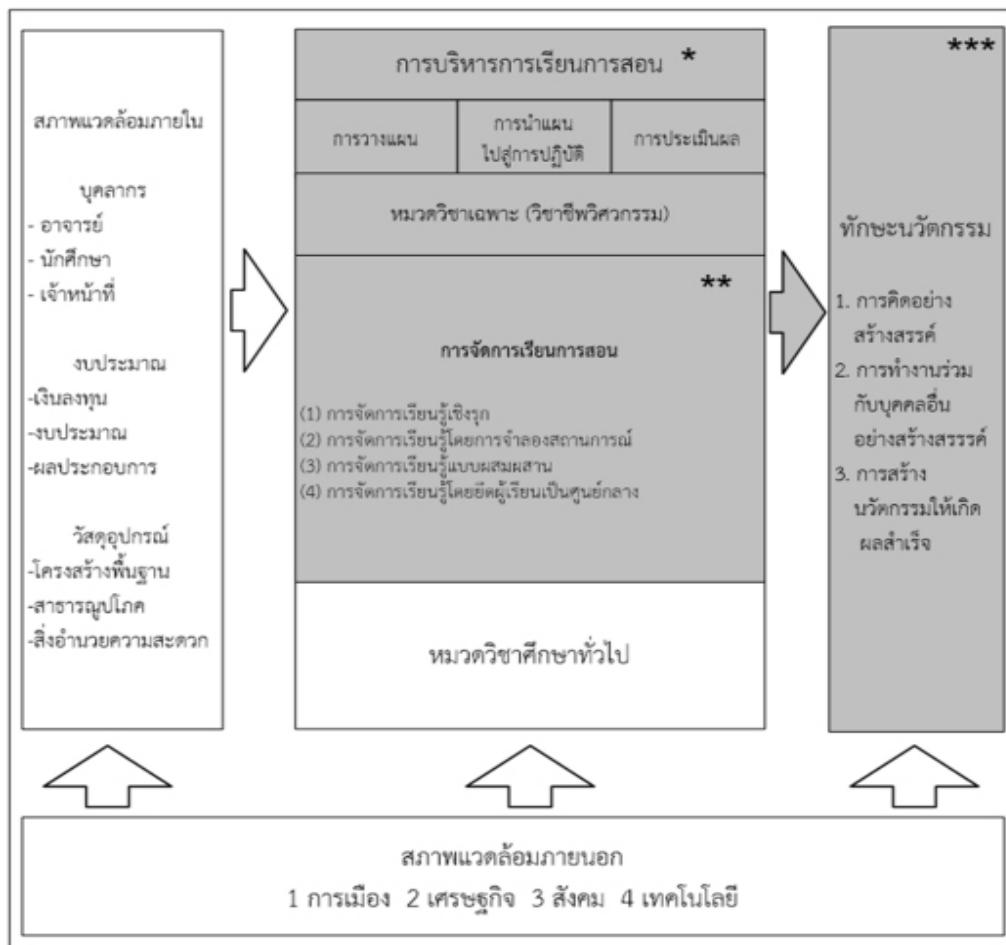

ภาพ 1 กรอบแนวคิดการวิจัย

สมมติฐานการวิจัย

เพื่อดำเนินการตรวจสอบความสัมพันธ์เชิงการทำนาย จึงตั้งสมมติฐานเพื่อตรวจสอบทางสถิติ การบริหารการเรียนการสอนหลักสูตรปริญญาบัณฑิตสาขาวิชาวิศวกรรมไฟฟ้า ตามกรอบแนวคิดการวิจัยนี้ สามารถทำนายผลการพัฒนาทักษะนวัตกรรมของนักศึกษาได้

วิธีดำเนินการวิจัย

การวิจัยนี้ใช้วิธีวิจัยแบบผสมวิธี (mixed-method research) ด้วยรูปแบบการอธิบายตาม ลำดับ (explanatory sequential design) คือ การเก็บรวบรวมและวิเคราะห์ข้อมูลเชิงปริมาณแล้วตามด้วยการเก็บข้อมูลเชิงคุณภาพด้วยการสัมภาษณ์ เพื่ออธิบายผลการวิจัยเชิงปริมาณเพิ่มเติมและนำผลที่ได้ไปตีความสรุปผล

ประชากรและกลุ่มตัวอย่าง

1. ประชากรที่ใช้ศึกษาในการวิจัยนี้ได้แก่ สถานศึกษาระดับอุดมศึกษา ที่เปิดสอนระดับปริญญาบัณฑิต สาขาวิชาวิศวกรรมไฟฟ้า ที่จัดการศึกษาในประเทศไทย ทั้งภาครัฐและภาคเอกชน ซึ่งได้รับการรับรองมาตรฐานหลักสูตรจากสภาวิศวกร และเป็นหลักสูตรที่ยังเปิดดำเนินการอยู่ในปีการศึกษา 2565

2. กลุ่มตัวอย่าง ผู้วิจัยเลือกกลุ่มตัวอย่างแบบยกกกลุ่ม (cluster sampling) เฉพาะที่เป็นหลักสูตรปริญญาบัณฑิต สาขาวิชาวิศวกรรมไฟฟ้า ที่จัดการศึกษาในประเทศไทยทั้งภาครัฐและภาคเอกชน ซึ่งได้รับการรับรองมาตรฐานหลักสูตรจากสภาวิศวกร ซึ่งมีอยู่ทั้งหมด 37 แห่ง ที่มีลักษณะคล้ายคลึงกัน โดยทดลองใช้เครื่องมือการวิจัยจำนวน 6 แห่ง มีจำนวนผู้ให้ข้อมูล 30 คน ดังนั้นจึงเหลือ 31 แห่ง ๆ ละ 3 คน รวมจำนวน 93 คน

เครื่องมือที่ใช้ในการวิจัย

เครื่องมือที่ใช้ในการวิจัย ได้แก่ (1) แบบสอบถามสภาพปัจจุบันของการบริหารการเรียนการสอนหลักสูตรปริญญาบัณฑิตสาขาวิชาวิศวกรรมไฟฟ้า กับทักษะนวัตกรรมของนักศึกษา จำนวน 1 ฉบับ ซึ่งมีค่า IOC อยู่ระหว่าง 0.60-1.00 ค่าอำนาจจำแนกรายข้อระหว่าง 0.40-1.00 และมีค่าความเชื่อมั่นทั้งฉบับ เท่ากับ 0.8 แบ่งออกเป็น 2 ตอน ดังนี้ ตอนที่ 1 การบริหารการเรียนการสอน จำนวน 4 ด้าน รวม 24 ข้อ ประกอบด้วย 1) ด้านการจัดการเรียนรู้เชิงรุก 2) การจัดการเรียนรู้โดยการจำลองสถานการณ์ 3) การจัดการเรียนรู้แบบผสมผสาน และ 4) การจัดการเรียนรู้โดยยึดผู้เรียนเป็นศูนย์กลาง และ ตอนที่ 2 ทักษะนวัตกรรมของนักศึกษาหลักสูตรปริญญาบัณฑิตสาขาวิชาวิศวกรรมไฟฟ้าในประเทศไทย จำนวน 3 ด้าน รวม 16 ข้อ ประกอบด้วย 1) การคิดอย่างสร้างสรรค์ 2) การทำงานร่วมกับบุคคลอื่นอย่างสร้างสรรค์ และ 3) การสร้างนวัตกรรมให้เกิดผลสำเร็จ ทั้ง 2 ตอนมีลักษณะเป็นแบบมาตราส่วนประมาณค่า (rating scale) โดยใช้เกณฑ์การแปลความหมายร้อยละ 27 สูงและต่ำของ Fan (1952, pp. 1-32) ดังนี้ ค่าเฉลี่ย 3.65-5.00 หมายถึง มีข้อเท็จจริงระดับมาก ค่าเฉลี่ย 1.36-3.64 หมายถึง มีข้อเท็จจริงระดับปานกลาง และค่าเฉลี่ย 0.00-1.35 หมายถึง มีข้อเท็จจริงระดับน้อย (2) แบบสัมภาษณ์เพื่ออธิบายผลการวิจัยเชิงปริมาณเพิ่มเติม และ (3) แบบประเมินความเหมาะสม ความเป็นไปได้ ความสอดคล้อง และความเป็นประโยชน์ ของข้อเสนอแนะทางที่มีลักษณะเป็นแบบมาตราส่วนประมาณค่า (rating scale)

การเก็บรวบรวมข้อมูล

ผู้วิจัยเก็บรวบรวมข้อมูลด้วยแบบสอบถามสภาพปัจจุบันของการบริหารการเรียนการสอนหลักสูตรปริญญาบัณฑิตสาขาวิชาวิศวกรรมไฟฟ้า กับทักษะนวัตกรรมของนักศึกษา ทางไปรษณีย์ โดยขอความอนุเคราะห์หัวหน้าสาขาวิชา อาจารย์ผู้รับผิดชอบหลักสูตร หรืออาจารย์ประจำหลักสูตร จำนวน 31 แห่ง ๆ ละ 3 คน รวมจำนวน 93 คน เป็นผู้ให้ข้อมูล จากนั้นจัดส่งแบบสอบถาม พร้อมทั้งแนบซองสำหรับส่งกลับติดแสตมป์เจ้าหน้าที่ผู้วิจัย

จากนั้นทำการสัมภาษณ์ผู้ผลิตบัณฑิต และผู้ใช้บัณฑิต รวมจำนวน 7 คน ด้วยตนเอง และเมื่อทำการส่งเคราะห์จนได้ข้อเสนอแนะทางการบริหารการเรียนการสอนหลักสูตรปริญญาบัณฑิตสาขาวิชาวิศวกรรมไฟฟ้า ในการพัฒนาทักษะนวัตกรรมของนักศึกษาแล้ว จึงทำการจัดส่งแบบประเมินความเหมาะสม ความเป็นไปได้ ความสอดคล้อง และความเป็นประโยชน์ ของข้อเสนอแนะทางทางไปรษณีย์ พร้อมทั้งแนบซองสำหรับส่งกลับติดแสตมป์เจ้าหน้าที่ผู้วิจัย ให้ผู้ทรงคุณวุฒิที่เป็นผู้บริหารในหน่วยงาน/องค์กร ประธานหลักสูตร หรืออาจารย์ผู้รับผิดชอบหลักสูตรที่มีประสบการณ์ทำงานหรือการสอนที่เกี่ยวข้องกับวิศวกรรมไฟฟ้าอย่างน้อยห้าปีขึ้นไป และผู้เชี่ยวชาญที่เป็นเจ้าของสถานประกอบการ หรือผู้จัดการฝ่ายวิศวกรรม หรือหัวหน้างานที่มี หรือเคยมีประสบการณ์/ความเชี่ยวชาญในการทำงานด้านวิศวกรรมไฟฟ้าอย่างน้อยสิบปีขึ้นไป ในการประเมินเพื่อรับรองข้อเสนอแนะทาง

สถิติที่ใช้ในการวิเคราะห์ข้อมูล

สถิติที่ใช้ในการวิเคราะห์ข้อมูลเชิงปริมาณ ได้แก่ ค่าเฉลี่ย ค่าส่วนเบี่ยงเบนมาตรฐาน และการวิเคราะห์การถดถอยพหุคูณเชิงเส้น (multiple linear regression analysis) เนื่องจากเป็นการวิเคราะห์ตัวแปรอิสระกับตัวแปรตาม และใช้การวิเคราะห์ข้อมูลเชิงคุณภาพด้วยการวิเคราะห์เนื้อหา (content analysis) เพื่อสรุปผลการสังเคราะห์เชิงปริมาณและเชิงคุณภาพเป็นองค์ประกอบทางการบริหารการเรียนการสอนในการพัฒนาทักษะนวัตกรรมของนักศึกษา จากนั้นนำองค์ประกอบที่ได้ไปจัดทำข้อเสนอแนะทางการบริหารการเรียนการสอนหลักสูตรปริญญาบัณฑิตสาขาวิชาวิศวกรรมไฟฟ้า ในการพัฒนาทักษะนวัตกรรมของนักศึกษา

ผลการวิจัย

ผู้วิจัยได้รับแบบสอบถามกลับมาจำนวน 75 ฉบับ ซึ่งคิดเป็นร้อยละ 80.64 ผลการวิเคราะห์ข้อมูลสามารถนำเสนอได้ดังนี้

1. การวิเคราะห์ข้อมูลเชิงพรรณนาการบริหารการเรียนการสอน ดังแสดงในตารางที่ 1

ตาราง 1

ข้อเท็จจริงเกี่ยวกับสภาพปัจจุบันของการบริหารการเรียนการสอนหลักสูตรปริญญาบัณฑิตสาขาวิชาวิศวกรรมไฟฟ้า ในภาพรวมและในรายด้าน (n = 75)

รายการข้อเท็จจริง	ค่าเฉลี่ย \bar{X}	ส่วนเบี่ยงเบน มาตรฐาน SD	ระดับ ความคิดเห็น
ด้านการจัดการเรียนรู้เชิงรุก	3.87	0.65	มาก
ด้านการจัดการเรียนรู้โดยการจำลองสถานการณ์	3.96	0.61	มาก
ด้านการจัดการเรียนรู้แบบผสมผสาน	4.06	0.57	มาก
ด้านการจัดการเรียนรู้โดยยึดนักศึกษาเป็นศูนย์กลาง	3.76	0.72	มาก
ในภาพรวม	3.91	0.58	มาก

จากตาราง 1 พบว่า สภาพปัจจุบันของการบริหารการเรียนการสอนหลักสูตรปริญญาบัณฑิตสาขาวิชาวิศวกรรมไฟฟ้า ในภาพรวมอยู่ในระดับมาก และข้อมูลมีการกระจายตัวน้อย ($\bar{X} = 3.91$; $SD = 0.58$) โดยสามารถเรียงลำดับค่าเฉลี่ยได้ดังนี้ มากเป็นอันดับแรก ได้แก่ ด้านการจัดการเรียนรู้แบบผสมผสาน ($\bar{X} = 4.06$; $SD = 0.57$) ขณะที่รองลงมา ได้แก่ ด้านการจัดการเรียนรู้โดยการ

จำลองสถานการณ์ ($\bar{X} = 3.96$; $SD = 0.61$) ด้านการจัดการเรียนรู้เชิงรุก ($\bar{X} = 3.87$; $SD = 0.65$) และด้านการจัดการเรียนรู้โดยยึดนักศึกษาเป็นศูนย์กลาง ($\bar{X} = 3.76$; $SD = 0.72$) ตามลำดับ

การวิเคราะห์ข้อมูลเชิงพรรณนาทักษะนวัตกรรมของนักศึกษา ดังแสดงในตาราง 2

ตาราง 2

ข้อเท็จจริงเกี่ยวกับสภาพปัจจุบันของทักษะนวัตกรรม ในภาพรวมและในรายด้าน (n = 75)

รายการข้อเท็จจริง	ค่าเฉลี่ย \bar{X}	ส่วนเบี่ยงเบน มาตรฐาน SD	ระดับ ความคิดเห็น
1. ด้านการคิดอย่างสร้างสรรค์	3.54	0.96	ปานกลาง
2. ด้านการทำงานร่วมกับบุคคลอื่นอย่างสร้างสรรค์	3.84	0.72	มาก
3. ด้านการสร้างนวัตกรรมให้เกิดผลสำเร็จ	4.31	0.32	มาก
ในภาพรวม	3.87	0.60	มาก

จากตาราง 2 พบว่า สภาพปัจจุบันของทักษะนวัตกรรมของนักศึกษาหลักสูตรปริญญาบัณฑิตสาขาวิชาวิศวกรรมไฟฟ้า ในภาพรวมอยู่ในระดับมาก และข้อมูลมีการกระจายตัวน้อย ($\bar{X} = 3.87$; $SD = 0.60$) โดยสามารถเรียงลำดับค่าเฉลี่ยได้ดังนี้ มากเป็นอันดับแรก ได้แก่ ด้านการสร้างนวัตกรรมให้เกิดผลสำเร็จ ($\bar{X} = 4.31$; $SD = 0.32$) ขณะที่รองลงมา ได้แก่ ด้านการทำงานร่วมกับ

บุคคลอื่นอย่างสร้างสรรค์ ($\bar{X} = 3.84$; $SD = 0.72$) และด้านการคิดอย่างสร้างสรรค์ ($\bar{X} = 3.54$; $SD = 0.96$) ตามลำดับ อย่างไรก็ตาม ในการวิจัยนี้ มีการดำเนินการเพื่อพัฒนาทักษะนวัตกรรมของนักศึกษา ด้านการคิดอย่างสร้างสรรค์ อยู่ในระดับปานกลาง อาจเพราะโครงสร้างหลักสูตรปริญญาบัณฑิต สาขาวิศวกรรมศาสตร์ จะประกอบด้วย กลุ่มรายวิชาทางด้านคณิตศาสตร์ วิทยาศาสตร์

พื้นฐานและวิทยาศาสตร์ประยุกต์ โครงการงานวิศวกรรมเพื่อ
สร้างสรรค์นวัตกรรม จึงจะนำไปสู่การต่อยอดองค์ความรู้
ด้วยศาสตร์และเทคโนโลยีที่เกี่ยวข้องกับสาขาวิชาชีพ
ก่อให้เกิดการขาดโอกาสในการสร้างสรรค์ผลงาน

3. การวิเคราะห์การถดถอยพหุคูณเชิงเส้น
(multiple regression analysis) โดยใช้ค่า t เป็นค่าสถิติ
ในการทดสอบสมมติฐานการวิจัย

ตาราง 3

การวิเคราะห์การถดถอยพหุคูณเชิงเส้นการบริหารการเรียนการสอนหลักสูตรปริญญาบัณฑิตสาขาวิชาวิศวกรรมไฟฟ้า ที่
สามารถทำนายทักษะนวัตกรรมของนักศึกษาได้

	สัมประสิทธิ์การถดถอยในรูป คะแนนดิบ (unstandardized coefficients)		สัมประสิทธิ์การ ถดถอยในรูป คะแนนมาตรฐาน (standardized coefficients) beta	ค่าการแจกแจง แบบ t	นัยสำคัญ ทางสถิติ (sig.)
	B	std. error			
ค่าคงที่	1.250	.292		4.283	0.000
ด้านการจัดการเรียนรู้เชิงรุก (X ₁)	-0.341	0.145	-0.369	-2.345**	0.022
ด้านการจัดการเรียนรู้โดยการ จำลองสถานการณ์ (X ₂)	0.113	0.107	0.115	1.056	0.295
ด้านการจัดการเรียนรู้แบบ ผสมผสาน (X ₃)	0.108	0.120	0.104	0.902	0.370
ด้านการจัดการเรียนรู้โดยยึด นักศึกษาเป็นศูนย์กลาง (X ₄)	0.813	0.106	0.981	7.649**	0.000

R = 0.845, R² = 0.714, Adjusted R Square = 0.698, Std. Error of the Estimate = 0.331

** นัยสำคัญที่ระดับ 0.01 (2-tailed)

จากตาราง 3 พบว่า ตัวแปรต้นการบริหารการ
เรียนการสอนหลักสูตรปริญญาบัณฑิตสาขาวิชาวิศวกรรม
ไฟฟ้า ด้านการจัดการเรียนรู้เชิงรุก (X₁) และด้านการ
จัดการเรียนรู้โดยยึดนักศึกษาเป็นศูนย์กลาง (X₄) สามารถ
ทำนายตัวแปรตาม (Y) ทักษะนวัตกรรมของนักศึกษา ได้
อย่างมีนัยสำคัญทางสถิติที่ระดับ 0.01 แสดงสมการในรูป
ของคะแนนดิบ \hat{Y} ดังนี้ $\hat{Y} = 1.250 - 0.341(X_1) + 0.813(X_4)$
และแสดงสมการในรูปของคะแนนมาตรฐาน ดังนี้
 $Z = -0.369(Z_1) + 0.981(Z_4)$ โดยตัวแปรต้นด้านการจัดการ
เรียนรู้เชิงรุก (X₁) และด้านการจัดการเรียนรู้โดยยึดนักศึกษา
เป็นศูนย์กลาง (X₄) สามารถทำนายทักษะนวัตกรรมของ
นักศึกษา (Y) ได้ร้อยละ 71.40 (R² = 0.714)

4. นำเสนอข้อเสนอแนะทางการบริหารการเรียน
การสอนหลักสูตรปริญญาบัณฑิตสาขาวิชาวิศวกรรมไฟฟ้า
ในการพัฒนาทักษะนวัตกรรมของนักศึกษา สามารถสรุป
ผลได้ ดังนี้

4.1 องค์ประกอบทางการบริหารการเรียนการ
สอนหลักสูตรปริญญาบัณฑิตสาขาวิชาวิศวกรรมไฟฟ้า
ด้านการจัดการเรียนรู้เชิงรุก ในการพัฒนาทักษะนวัตกรรม
ของนักศึกษา มีจำนวน 7 องค์ประกอบ ดังนี้ (1) สร้าง
มีทัศนคติในการพัฒนานวัตกรรมเพื่อแก้ปัญหาให้ได้อย่าง
ยั่งยืน (2) การจัดสภาพแวดล้อม และบรรยากาศที่เอื้อต่อ
การพัฒนาความคิดสร้างสรรค์นวัตกรรม (3) การกำหนด
ผลลัพธ์ และจัดกิจกรรมการเรียนรู้แบบร่วมมือที่ส่งเสริม

ให้นักศึกษาตื่นตัวในการใช้สติปัญญา และกระบวนการคิดขั้นสูง (4) การเปิดโลกทัศน์หรือมุมมองใหม่ ๆ อย่างสร้างสรรค์ในทุกช่องทางหรือในทุกแหล่งการเรียนรู้ (5) การใช้คำถามกระตุ้นเพื่อให้เกิดการสื่อสารแนวความคิดวางแผนสร้างนวัตกรรม (6) การอภิปราย และวิพากษ์ผลงานอย่างสร้างสรรค์ และ (7) การสะท้อนความคิด และการให้ข้อมูลย้อนกลับ

4.2 องค์ประกอบทางการบริหารการเรียนการสอนหลักสูตรปริญญาบัณฑิตสาขาวิชาวิศวกรรมไฟฟ้า ด้านการจัดการเรียนรู้โดยยึดนักศึกษาเป็นศูนย์กลาง ในการพัฒนาทักษะนวัตกรรมของนักศึกษา มีจำนวน 6 องค์ประกอบ ดังนี้ (1) การกำหนดผลลัพธ์การเรียนรู้ด้านทักษะเทคโนโลยี ที่เน้นการบูรณาการความรู้จากศาสตร์สาขาต่าง ๆ (2) ใช้วิธีสอนแบบอุปนัยเพื่อการสร้างองค์ความรู้ที่หลากหลาย (3) การกระตุ้นการคิดเชิงธุรกิจ ทักษะการประกอบการ และการจัดการเวลา (4) การเสริมทักษะอาชีพจากผู้เชี่ยวชาญในสายงาน (5) การกระตุ้นให้นักศึกษาใช้ปัญหาเป็นหลักคู่กับกระบวนการสืบสอบในการพัฒนานวัตกรรมใหม่ และ (6) การท้าทายความคิดให้นักศึกษาใช้กระบวนการสร้างความรู้ได้ด้วยตนเอง

4.3 นำองค์ประกอบดังกล่าวมาจัดทำเป็นข้อเสนอแนะทางการบริหารการเรียนการสอนหลักสูตรปริญญาบัณฑิตสาขาวิชาวิศวกรรมไฟฟ้า ในการพัฒนาทักษะนวัตกรรมของนักศึกษา ซึ่งเป็นการวางแผน การนำแผนไปสู่การปฏิบัติ และการประเมินผลการบริหารการเรียนการสอนที่สามารถนำไปสนับสนุนให้นักศึกษาหลักสูตรปริญญาบัณฑิต สาขาวิชาวิศวกรรมไฟฟ้า มีความสามารถในการคิดอย่างสร้างสรรค์ด้วยการทำงานร่วมกับบุคคลอื่นอย่างสร้างสรรค์ในการสร้างนวัตกรรมให้เกิดผลสำเร็จ โดยการวางแผนจะกำหนดตามผลการสังเคราะห์เป็นองค์ประกอบทางการบริหารการเรียนการสอนหลักสูตรปริญญาบัณฑิตสาขาวิชาวิศวกรรมไฟฟ้า ด้านการจัดการเรียนรู้โดยยึดนักศึกษาเป็นศูนย์กลาง ในการพัฒนาทักษะนวัตกรรมของนักศึกษา และตัวชี้วัดทักษะนวัตกรรมของนักศึกษา ครอบคลุมด้านการคิดอย่างสร้างสรรค์ ด้านการทำงานร่วมกับบุคคลอื่นอย่างสร้างสรรค์ และด้านการสร้างนวัตกรรมให้เกิดผลสำเร็จ ส่วนการนำแผนไปสู่การปฏิบัติ จะกำหนดตามผลการสังเคราะห์เป็นองค์ประกอบทางการบริหารการเรียนการสอนหลักสูตรปริญญาบัณฑิตสาขาวิชา

วิศวกรรมไฟฟ้า ด้านการจัดการเรียนรู้เชิงรุก ในการพัฒนาทักษะนวัตกรรมของนักศึกษา ข้อที่ 1 ถึง ข้อที่ 6 และการวางแผนในข้อเสนอแนะทางการบริหารการเรียนการสอนหลักสูตรปริญญาบัณฑิตสาขาวิชาวิศวกรรมไฟฟ้า ในการพัฒนาทักษะนวัตกรรมของนักศึกษา และการประเมินผล จะกำหนดตามองค์ประกอบทางการบริหารการเรียนการสอนหลักสูตรปริญญาบัณฑิตสาขาวิชาวิศวกรรมไฟฟ้า ด้านการจัดการเรียนรู้เชิงรุก ในการพัฒนาทักษะนวัตกรรมของนักศึกษา ข้อที่ 7 การสะท้อนความคิด และการให้ข้อมูลย้อนกลับเพื่อตรวจสอบทักษะการคิดของนักศึกษา จากผลงานนวัตกรรมที่สร้างสรรค์ขึ้นใหม่

4.4 ข้อเสนอแนะทางการบริหารการเรียนการสอนหลักสูตรปริญญาบัณฑิตสาขาวิชาวิศวกรรมไฟฟ้า ในการพัฒนาทักษะนวัตกรรมของนักศึกษา โดยมีผลการประเมินจากผู้ทรงคุณวุฒิจำนวน 7 ท่าน ให้การประเมินรับรองข้อเสนอแนะทางการบริหารการเรียนการสอนหลักสูตรปริญญาบัณฑิตสาขาวิชาวิศวกรรมไฟฟ้า ในการพัฒนาทักษะนวัตกรรม โดยรวมมีความเหมาะสม ความเป็นไปได้ ความสอดคล้อง และความเป็นประโยชน์ อยู่ในระดับมาก และข้อมูลมีการกระจายตัวน้อย ($\bar{X} = 4.60$; $SD = 0.26$) ซึ่งผ่านเกณฑ์การรับรองทุกด้าน เมื่อพิจารณาเป็นรายด้าน พบว่า ด้านความเหมาะสม (propriety) ผ่านเกณฑ์การรับรองด้วยค่าเฉลี่ยสูงสุดเป็นอันดับแรก ในระดับมาก ($\bar{X} = 4.74$; $SD = 0.40$) ขณะที่รองลงมา ได้แก่ ด้านความสอดคล้อง (congruity) ($\bar{X} = 4.62$; $SD = 0.36$) ด้านความเป็นประโยชน์ (utility) ($\bar{X} = 4.56$; $SD = 0.34$) และด้านความเป็นไปได้ (feasibility) ($\bar{X} = 4.53$; $SD = 0.41$) ตามลำดับ

อภิปรายผล

การบริหารการเรียนการสอนหลักสูตรปริญญาบัณฑิตสาขาวิชาวิศวกรรมไฟฟ้า ในการพัฒนาทักษะนวัตกรรม มีประเด็นที่นำมาอภิปรายผล ดังนี้

1. จากผลการวิจัยที่พบว่า ปัจจุบันการบริหารการเรียนการสอนหลักสูตรปริญญาบัณฑิตสาขาวิชาวิศวกรรมไฟฟ้าในภาพรวมได้ดำเนินการไปในระดับมาก โดยสามารถเรียงลำดับค่าเฉลี่ยได้ดังนี้ มากเป็นอันดับแรก ได้แก่ ด้านการจัดการเรียนรู้แบบผสมผสาน อาจเพราะการบริหารจัดการหลักสูตรในปัจจุบันมุ่งเน้นไปที่ผลลัพธ์ของ

การจัดการเรียนรู้ที่บูรณาการกับการทำงาน จึงมีการจัด ประสบการณ์การเรียนรู้ที่กำหนดให้การจัดการเรียนการสอนเป็นการผสมผสานระหว่างการถ่ายทอดความรู้ผนวกกับกระบวนการในการถ่ายทอดมีลักษณะเป็นชุมชนแห่งการเรียนรู้ ซึ่งสอดคล้องกับแนวคิดอุตสาหกรรม 4.0 ที่เน้นการนำเทคโนโลยีดิจิทัลมาประยุกต์ในการผลิตนวัตกรรมและบริการการศึกษา 4.0 ที่เป็นการจัดการเรียนรู้เพื่อพัฒนาผู้เรียนให้มีความสามารถในการคิด การออกแบบ การผลิต การพัฒนา การต่อยอด และการนำเสนอสิ่งใหม่ที่มีคุณค่า และใช้ประโยชน์ได้จริงด้วยความรับผิดชอบ สอดคล้องกับผลการศึกษาวิจัยของ Chaipanha, Donrak and Buapha (2020) ที่ทำการพัฒนาหลักสูตรวิศวกรรมศาสตรบัณฑิต สาขาวิชาวิศวกรรมบริหารงานก่อสร้าง โดยใช้รูปแบบการบูรณาการการเรียนการสอนกับการทำงาน ที่ผลการวิจัยหลักสูตรสรุปได้ว่า หลักสูตรที่พัฒนาขึ้นประกอบด้วยวัตถุประสงค์ คุณลักษณะของบัณฑิตที่พึงประสงค์ โครงสร้างของหลักสูตร เนื้อหารายวิชา กิจกรรมการเรียนการสอน และการวัดและประเมินผล โดยเน้นคุณลักษณะที่พึงประสงค์ 5 ด้าน คือ (1) ด้านคุณธรรมจริยธรรม (2) ด้านความรู้ (3) ด้านทักษะทางปัญญา (4) ด้านทักษะความสัมพันธ์ ระหว่างบุคคลและความรับผิดชอบ และ (5) ด้านทักษะการวิเคราะห์เชิงตัวเลข การสื่อสาร และการใช้เทคโนโลยีสารสนเทศ

2. จากผลการวิจัยที่พบว่า ปัจจุบันการดำเนินการ เพื่อพัฒนาทักษะนวัตกรรมของนักศึกษาหลักสูตรปริญญาบัณฑิตสาขาวิชาวิศวกรรมไฟฟ้า ในภาพรวมได้ดำเนินการไปในระดับมาก โดยสามารถเรียงลำดับค่าเฉลี่ยได้ดังนี้ มากเป็นอันดับแรก ได้แก่ ด้านการสร้างนวัตกรรมให้เกิดผลสำเร็จ ขณะที่รองลงมา ได้แก่ ด้านการทำงานร่วมกับบุคคลอื่นอย่างสร้างสรรค์ และด้านการคิดอย่างสร้างสรรค์ ตามลำดับ ความน่าสนใจของผลการวิจัยนี้ คือ มีการดำเนินการเพื่อพัฒนาทักษะนวัตกรรมของนักศึกษาหลักสูตรปริญญาบัณฑิตสาขาวิชาวิศวกรรมไฟฟ้า ด้านการคิดอย่างสร้างสรรค์ มากเป็นอันดับสุดท้าย ทั้งที่ในความเป็นจริงในโลกอนาคตมันจะไม่ใช้การแข่งขันกันด้วยความรู้เพียงอย่างเดียว แต่คือ การแข่งขันด้วยความคิดสร้างสรรค์ จินตนาการ การเรียนรู้ ความคิดอย่างมีอิสระ อาจเพราะโครงสร้างหลักสูตรปริญญาบัณฑิต สาขาวิศวกรรมศาสตร์ จะประกอบด้วย กลุ่มรายวิชาทางด้านคณิตศาสตร์ วิทยาศาสตร์พื้น

ฐานและวิทยาศาสตร์ประยุกต์ วิศวกรรมศาสตร์เพื่อสร้างสรรค์นวัตกรรม จึงจะนำไปสู่การต่อยอดองค์ความรู้ด้วยศาสตร์และเทคโนโลยีที่เกี่ยวข้องกับสาขาวิชาชีพ ก่อให้เกิดการขาดโอกาสในการสร้างสรรค์ผลงาน หรือเสนอแนวคิดประดิษฐ์ นวัตกรรมจากความสนใจที่นักศึกษาได้ศึกษาค้นคว้าด้วยตนเอง ส่งผลให้นักศึกษาไม่สามารถมีส่วนร่วมสร้างสรรค์นวัตกรรมมหาวิทยาลัยได้ ซึ่งเป็นไปในแนวทางเดียวกับผลการศึกษาวิจัยของ Bicokesoong and Charoenkul (2015) ที่ศึกษาแนวทางการบริหารหลักสูตรวิศวกรรมนานาชาติ ระดับปริญญาบัณฑิต: กรณีศึกษาสาขาวิชาวิศวกรรมสารสนเทศและการสื่อสาร คณะวิศวกรรมศาสตร์ จุฬาลงกรณ์มหาวิทยาลัย ที่พบว่า (1) ด้านโครงสร้างหลักสูตร ควรให้ความสำคัญกับ Senior Project ของนิสิตมากขึ้น มีกิจกรรม Workshop นำเสนอผลงานของนิสิต โดยให้นิสิตรุ่นพี่เป็นผู้แนะนำและกระตุ้นผลงานให้กับรุ่นน้อง (2) ด้านอาจารย์ผู้สอน หลักสูตรควรเพิ่มอาจารย์ผู้สอนที่เป็นอาจารย์ประจำที่มีความเชี่ยวชาญมากขึ้น เพื่อให้เกิดความคล่องตัวในการบริหารจัดการ และสร้างบรรยากาศการศึกษาตามเอกลักษณ์ของหลักสูตร (3) ด้านการจัดการเรียนการสอน ควรมีการนำเทคโนโลยีที่ทันสมัยมาใช้ในการเรียนการสอน เช่น นวัตกรรม สื่อการสอน สิ่งอำนวยความสะดวก ที่เกี่ยวข้องกับด้านเทคโนโลยี เช่น การปรับปรุงห้องเรียน อุปกรณ์สื่อการสอนให้เพียงพอ มีความทันสมัย และพร้อมใช้งานอยู่เสมอ (4) ด้านสภาพแวดล้อมการเรียนรู้ ควรมีระบบสารสนเทศที่เอื้อต่อการศึกษาค้นคว้าด้วยตนเองของนิสิต ควรจัดให้มีการดูงานนอกสถานที่เพิ่มมากขึ้น เพื่อให้นิสิต ได้มีโอกาสเรียนรู้สิ่งใหม่ ๆ อยู่เสมอ (5) ด้านการวัดและประเมินผล ยังคงเน้นไปที่ทฤษฎีมากกว่าเน้นการนำความรู้ไปประยุกต์ใช้ และควรให้มีการนำนวัตกรรมใหม่ ๆ มาใช้ในการวัดและประเมินผลมากขึ้น และ (6) ด้านการพัฒนาคุณลักษณะผู้เรียนตลอดหลักสูตร หลักสูตรควรมีรายวิชาส่งเสริมทักษะการเขียน เสริมบุคลิกภาพและการเข้าสังคม ทักษะการนำเสนองาน เพราะเมื่อนิสิตจบการศึกษาออกไปนิสิตจะต้องนำเสนอผลงานหรือโครงการอยู่เสมอ

ข้อเสนอแนะ

ข้อเสนอแนะในการนำไปใช้

1. สถานศึกษาระดับอุดมศึกษาที่เปิดสอนระดับปริญญาบัณฑิตสาขาวิชาวิศวกรรมไฟฟ้า สามารถนำข้อเสนอแนะทางการบริหารการเรียนการสอนในการพัฒนาทักษะนวัตกรรมของนักศึกษาไปใช้ประกอบการพัฒนาหลักสูตรและการเรียนการสอน ตั้งแต่การวางแผน การควบคุมคุณภาพ การติดตามประเมินผล ให้นักศึกษามีทักษะที่จำเป็นสำหรับการรับมือต่อการเปลี่ยนแปลงของโลกและสังคมในอนาคต

2. ผู้บริหารหลักสูตร หรือหัวหน้าสาขาวิชาหลักสูตรปริญญาบัณฑิตสาขาวิชาวิศวกรรมไฟฟ้า สามารถนำการวางแผนในข้อเสนอแนะทางการบริหารการเรียนการสอนในการพัฒนาทักษะนวัตกรรมของนักศึกษาไปใช้กำหนดแผนการจัดทำมาตรฐานด้านต่าง ๆ เพื่อสนับสนุนการผลิตบัณฑิตให้ได้อย่างมีคุณภาพตามมาตรฐานผลการเรียนรู้ที่คณะกรรมการการอุดมศึกษากำหนด และเพื่อให้นักศึกษามีทักษะนวัตกรรมในระดับที่เพิ่มขึ้นได้

3. อาจารย์ผู้รับผิดชอบหลักสูตร หรืออาจารย์ประจำหลักสูตรปริญญาบัณฑิตสาขาวิชาวิศวกรรมไฟฟ้า สามารถนำข้อเสนอแนะทางการบริหารการเรียนการสอนในการพัฒนาทักษะนวัตกรรมของนักศึกษาไปใช้เพื่อพัฒนารูปแบบการจัดการเรียนรู้เชิงรุก (active learning) ด้วยกิจกรรมต่าง ๆ เพื่อเพิ่มพูนทักษะการคิดสร้างสรรค์นวัตกรรมของนักศึกษาให้สอดคล้องกับแนวคิดอุตสาหกรรม 4.0 ที่เน้นการนำเทคโนโลยีดิจิทัลมาประยุกต์ในการผลิตนวัตกรรมให้ได้เป็นอย่างดีเป็นรูปธรรมมากขึ้น

ข้อเสนอแนะในการวิจัยครั้งต่อไป

1. ในการวิจัยครั้งต่อไป ควรทำการศึกษาต่อยอดเพื่อพัฒนารูปแบบการบริหารการเรียนการสอนหลักสูตรปริญญาบัณฑิตสาขาวิชาวิศวกรรมไฟฟ้าในบริบทการศึกษา 4.0 เพื่อให้สถานศึกษาระดับอุดมศึกษาสามารถจัดการเรียนรู้เพื่อพัฒนาศักยภาพนักศึกษาให้เป็นบุคคลที่มีความสามารถในการคิด การออกแบบ การผลิต การพัฒนา การต่อยอด และการนำเสนอสิ่งใหม่ที่มีคุณค่า และใช้ประโยชน์ได้จริงด้วยความรับผิดชอบ

2. ในการวิจัยครั้งต่อไป ควรทำการศึกษาวิจัยต่อยอดเพื่อออกแบบหลักสูตรการเพิ่มสมรรถนะครู 4.0 ที่ก้าวทันการเปลี่ยนแปลง อันจะเป็นเครื่องมือของนักศึกษาให้เป็นบุคคลที่มีคุณลักษณะตามที่ตลาดแรงงานต้องการได้ต่อไป

3. ในการวิจัยครั้งต่อไป ควรมีการศึกษาวิจัยเพื่อวิเคราะห์ปัจจัยที่ส่งผลต่อการพัฒนาทักษะนวัตกรรมของนักศึกษาระดับปริญญาบัณฑิตสาขาวิชาวิศวกรรมไฟฟ้า เพื่อให้สถาบันอุดมศึกษาได้ใช้เป็นแนวทางในการพัฒนาหรือปรับปรุงรายละเอียดของหลักสูตรและจัดการเรียนการสอนให้มีความสอดคล้องกับเทคโนโลยีและนวัตกรรมที่จะเข้ามาเปลี่ยนแปลงวิถีชีวิต สังคม การดำเนินธุรกิจ และอุตสาหกรรม ควบคู่ไปกับการพัฒนาคุณธรรม จริยธรรม ความรู้ ทักษะทางปัญญา ทักษะความสัมพันธ์ระหว่างบุคคลและความรับผิดชอบ และทักษะการวิเคราะห์เชิงตัวเลข การสื่อสารและการใช้เทคโนโลยีสารสนเทศ ได้ต่อไป



References

- Bicokesoong, D., & Charoenkul, N. (2015). Guidelines for curriculum administration of undergraduate degree program in international engineering: A case study of information and communication engineering program, Faculty of Engineering, Chulalongkorn University. *An online journal of education*, 10(3), 85-99. (in Thai)
- Chaipanha, W., Donrak, J., & Buapha, K. (2020). *The development of bachelor of engineering program in construction management engineering using work integrated learning model*. Maha Sarakham: Faculty of Science and Technology Rajabhat Maha Sarakham University. (in Thai)
- Chularut, P. (2018). Learning management for students in the Thailand 4.0 Era. *Veridian e-journal Silpakorn University*, 11(2), 2363-2380. (in Thai)
- Fan, C. T. (1952). *Item analysis table: A table of item-difficulty and Item-discrimination Indices for given proportions of success in the highest 27 percent and the lowest 27 percent of a normal bivariate population*. Princeton, NJ: Educational Testing Service.
- Ministry of Education. (2018). *National education standards 2018*. Bangkok: Secretary of the Education Council Ministry of Education. (in Thai)
- Oliva, P. F. (2009). *Developing the curriculum*. (7thed.). Boston: Allyn and Bacon.
- Wongyai, W. (2011). *Developing curriculum of undergraduate*. (2nd ed.). Bangkok: R & Print. (in Thai)
- Wongyai, W., & Padpol, M. (2011). *Developing design thinking skills for innovation*. Bangkok: Innovative Leaders Center of Curriculum and Learning. (in Thai)
- World Economic Forum. (2020). *The future of jobs report 2020*. Retrieved from https://www3.weforum.org/docs/WEF_Future_of_Jobs_2020.pdf
- Yodyingyong, K. (2019). *Innovative organization*. Bangkok: Chulalongkorn University Printing House. (in Thai)



การประกันคุณภาพการศึกษาภายในระดับปริญญาบัณฑิต
ของมหาวิทยาลัยไทย
Internal Quality Assurance for The Undergraduate Degree Programs
of Thai University

พิมล จงวรรณนท์¹ และ ประกอบ คุณารักษ์¹

Phimol Chongvoranond¹ and Pragob Kunarak¹

¹หลักสูตรศึกษาศาสตรดุษฎีบัณฑิต สาขาวิชาการบริหารการศึกษาและภาวะผู้นำการเปลี่ยนแปลง
มหาวิทยาลัยอีสเทิร์นเอเชีย

¹Doctor of Education in Education Administration, Eastern Asia University

Received: July 5, 2023

Revised: July 26, 2023

Accepted: July 27, 2023

บทคัดย่อ

การวิจัยครั้งนี้เป็นการวิจัยใช้วิธีวิจัยอนาคตด้วยเทคนิค EDFR (Ethnographic Delphi Futures Research) โดยบทความนี้เป็นงานดำเนินการในขั้นที่ 1 การเตรียมผู้เชี่ยวชาญ และขั้นที่ 2 การสัมภาษณ์แบบ EDFR โดยให้ผู้เชี่ยวชาญให้แง่คิดหลายด้าน เครื่องมือที่ใช้ในการวิจัย ได้แก่ แบบสัมภาษณ์กึ่งโครงสร้าง ผู้ให้ข้อมูล ได้แก่ ผู้เชี่ยวชาญที่กำหนดคุณสมบัติแบบเฉพาะเจาะจง รวมทั้งสิ้น 7 คน ประกอบด้วย กลุ่มผู้บริหารงานประกันคุณภาพการศึกษาระดับนโยบาย และกลุ่มผู้บริหารงานประกันคุณภาพการศึกษา วิเคราะห์ข้อมูลโดยใช้การวิเคราะห์เนื้อหา (content analysis) โดยจำแนกข้อมูลตามกรอบแนวคิดการวิจัย ระบบบริหารคุณภาพ การประกันคุณภาพการศึกษาภายในระดับปริญญาบัณฑิต ผลการวิจัย พบว่าระบบบริหารคุณภาพระดับปริญญาบัณฑิตเป็นกระบวนการภายในของหลักสูตรเพื่อให้เกิดคุณภาพทั้งในส่วนของหลักสูตรและมหาวิทยาลัย ประกอบด้วย ระบบบริหารคุณภาพด้านการวางแผนคุณภาพ ระบบบริหารคุณภาพด้านการควบคุมคุณภาพ ระบบบริหารคุณภาพด้านการประกันคุณภาพ ระบบบริหารคุณภาพด้านการปรับปรุงคุณภาพ ในประเด็นประกันคุณภาพการศึกษาภายในระดับปริญญาบัณฑิต ประกอบด้วย (1) ปัจจัยนำเข้า ได้แก่ ผู้เรียน บุคลากรสายวิชาการ หลักสูตร (2) กระบวนการ ได้แก่ การบริหารจัดการหลักสูตร การจัดการเรียนการสอนและการประเมินผู้เรียน บุคลากรและสิ่งสนับสนุนการเรียนรู้ (3) ผลผลิต ได้แก่ บัณฑิต/ผลผลิต คุณภาพบัณฑิต และ (4) ผลลัพธ์ ได้แก่ ผลลัพธ์การเรียนรู้ของหลักสูตรตามระบบประกันคุณภาพการศึกษาของหลักสูตร

คำสำคัญ: การประกันคุณภาพภายใน; ปริญญาบัณฑิต; มหาวิทยาลัยไทย

Abstract

This study employs Ethnographic Delphi Futures Research (EDFR) technology to explore the future of undergraduate degree programs' quality management systems and internal quality assurance processes. The research involved a two-step approach, starting with expert preparation,

followed by EDFR interviews to gather multiple perspectives from seven qualified experts. These experts were part of the education quality assurance management team at the policy level and the internal quality assurance management team, ensuring diverse insights into the subject matter. Content analysis was employed to scrutinise the data gathered from the EDFR interviews. The research framework encompassed a comprehensive analysis of undergraduate degree programs' quality management systems and internal quality assurance processes. The research findings unveiled that the quality management system for undergraduate degree programs revolves around an internal process within the curriculum to ensure and enhance the overall quality. This system comprises four integral components: quality planning, quality control, quality assurance, and quality improvement. Additionally, the study examined the issue of internal educational quality assurance at the graduate level. The elements constituting this framework were categorised as follows (1) input Factors: Students, academic staff, and curriculum (2) processes: This section comprised curriculum management, teaching-learning and student assessment, personnel and learning support (3) Outputs: Graduates/outputs and graduate quality were highlighted as crucial indicators of the success of the quality assurance system. Furthermore (4) curriculum Learning Outcomes: The study also emphasised the significance of curriculum learning outcomes as an integral part of the educational quality assurance system.

Keywords: internal quality assurance; the undergraduate degree programs; Thai Universities



บทนำ

สถานการณ์ของมหาวิทยาลัยในปัจจุบันมีการเปลี่ยนแปลงตลอดเวลา อันเนื่องมาจากการปรับตัวของมหาวิทยาลัยทั่วโลก ความพยายามพัฒนาและปรับตัวเพื่อรองรับการเปลี่ยนแปลงที่มาในรูปแบบต่าง ๆ สภาพการแข่งขันที่นับวันรุนแรงมากขึ้น การพัฒนาเทคโนโลยีดิจิทัลที่เปลี่ยนแปลงอย่างรวดเร็ว อุตสาหกรรมใหม่ เศรษฐกิจใหม่ ที่เปลี่ยนแปลง แม้กระทั่งสถานการณ์ของโรคระบาดไวรัสโคโรน่า (COVID-19) ก่อให้เกิดการเปลี่ยนแปลงโครงสร้าง เศรษฐกิจ ความรู้ และทักษะที่หลากหลายต่อการทำงานของ ผู้เรียนที่ตลาดต้องการ การเรียนรู้ ที่จะเรียนได้ทุกที่ทุกเวลาแทนการเข้าไปเรียนในมหาวิทยาลัย ส่งผลให้มหาวิทยาลัยต้องมีการปรับตัว พัฒนาหลักสูตรที่สอดคล้องกับความต้องการของสังคมที่เปลี่ยนแปลง (Kosiyaporn, 2022)

ดังนั้น มหาวิทยาลัยต่าง ๆ จึงต้องพัฒนาตนเองให้ ดำรงอยู่ได้ สามารถรองรับการเปลี่ยนแปลงของโลก และให้

เป็นที่ยอมรับในระดับนานาชาติ แต่เมื่อพิจารณาคุณภาพ การศึกษาของมหาวิทยาลัยในปัจจุบัน ที่รายงานในแผน ด้านการอุดมศึกษาเพื่อผลิตและพัฒนากำลังคนของประเทศ พ.ศ. 2564–2570 (ฉบับปรับปรุง พ.ศ. 2566–2570) ที่ ระบุว่าปัจจัยภายในที่ส่งผลต่อการผลิตและพัฒนา กำลังคน อยู่ที่คุณภาพการศึกษาระดับอุดมศึกษาด้านคุณภาพบัณฑิต ปัญหาแรงงานของสถานประกอบการที่ต้องการบัณฑิตไม่ สามารถคัดเลือกได้ ขณะเดียวกันก็มีอัตราการว่างงานของ บัณฑิต ความต้องการบัณฑิตของนายจ้างไม่สอดคล้องกับ บัณฑิตที่มหาวิทยาลัยผลิตออกมา นายจ้างมองคุณสมบัติ ของบัณฑิตขาดทักษะ และสังคม (soft skills) ผลจากการ วิเคราะห์การจัดอันดับของมหาวิทยาลัยไทยในเวทีโลก พบ ว่า มหาวิทยาลัยไทยมีแนวโน้มลดลงจากการจัดอันดับของ QS และ THE (Ministry of Higher Education, Science, Research and Innovation, 2022, p. 10)

อีกทั้ง ในการสัมมนา “ก้าวผ่านการเปลี่ยนแปลงสู่คุณภาพอุดมศึกษายุคใหม่” วันที่ 25-27 พฤษภาคม 2562 โดยที่ประชุมอธิการบดีแห่งประเทศไทย ได้เสนอว่า มหาวิทยาลัยจะต้องอยู่ท่ามกลางการแข่งขันและเทคโนโลยีที่มีการพัฒนาขึ้นทุกวัน สิ่งเดียวเท่านั้นในการจะก้าวข้ามวิกฤตินี้ไปได้ คือ คุณภาพ โดยคุณภาพจะต้องมีองค์ประกอบอยู่สามอย่าง คือ (1) องค์ความรู้นวัตกรรมเกิดจากการศึกษา วิจัย (2) สมรรถนะเกิดจากการเสริมสร้างคุณลักษณะ และ (3) ทักษะเกิดจากการฝึกอบรม ศาสตราจารย์คลินิก เกียรติคุณ นายแพทย์อุดม คชินทร ให้ข้อเสนอแนะว่า รัฐและมหาวิทยาลัยต้องกำหนดมาตรฐานอุดมศึกษาและต้องมีการประกันคุณภาพการศึกษา สร้างความตื่นตัวในการพัฒนาคุณภาพการศึกษาให้แก่มหาวิทยาลัย เพื่อให้คุณภาพของบัณฑิตมีมาตรฐานและตรงตามความต้องการของตลาดแรงงานที่มีการเปลี่ยนแปลงและแข่งขันในระดับนานาชาติได้ ซึ่งในปัจจุบันนี้ กระทรวงการอุดมศึกษา วิทยาศาสตร์ วิจัยและนวัตกรรมได้พยายามผลักดันให้มหาวิทยาลัยไทยเข้าสู่การจัดอันดับ ตามแผนด้านการอุดมศึกษาเพื่อผลิตและพัฒนากำลังคนของประเทศ พ.ศ. 2564–2570 (ฉบับปรับปรุง พ.ศ. 2566–2570) ยุทธศาสตร์ที่ 1 การยกระดับคุณภาพการศึกษาและสมรรถนะกำลังคน โดยกำหนดให้ปรับระบบกำกับคุณภาพและมาตรฐานหลักสูตรอุดมศึกษา ให้มีความยืดหยุ่นและหลากหลายสอดคล้องกับประเภทหรือกลุ่มมหาวิทยาลัย พัฒนารูปแบบการวัดและประเมินผลคุณลักษณะของบัณฑิตจากผลลัพธ์การเรียนรู้ (Ministry of Higher Education, Science, Research and Innovation, 2022, p. 74) เพื่อให้สอดคล้องกับแผนด้านการอุดมศึกษาเพื่อผลิตและพัฒนากำลังคนของประเทศ พ.ศ. 2564–2570 (ฉบับปรับปรุง พ.ศ. 2566–2570) กระทรวงการอุดมศึกษา วิทยาศาสตร์ วิจัยและนวัตกรรมได้ออกกฎกระทรวง มาตรฐานหลักสูตรการศึกษาระดับอุดมศึกษา พ.ศ. 2565 (The Royal Gazette, 2022, pp. 12-19) กำหนดให้มหาวิทยาลัยต้องมีระบบการประกันคุณภาพผลลัพธ์การเรียนรู้ของหลักสูตร ซึ่งกฎกระทรวงดังกล่าวจะเน้นให้หลักสูตรมีการผลิตบัณฑิตที่เน้นผลลัพธ์การเรียนรู้ รวมทั้งประกาศคณะกรรมการมาตรฐานการอุดมศึกษาเรื่อง เกณฑ์มาตรฐานหลักสูตรระดับปริญญาตรี พ.ศ. 2565 (Ministerial Regulations on Systems, The Royal Gazette, 2022, pp. 11,19) และประกาศ

คณะกรรมการมาตรฐานการอุดมศึกษา เรื่อง รายละเอียดผลลัพธ์การเรียนรู้ตามมาตรฐานคุณวุฒิระดับอุดมศึกษา พ.ศ. 2565 (Ministerial Regulations on Systems, The Royal Gazette, 2022, pp. 35-36) ที่กำหนดให้ทุกหลักสูตรต้องมีผลลัพธ์การเรียนรู้ตามระดับของหลักสูตร

จึงเห็นได้ว่าการประกันคุณภาพการศึกษาเป็นกระบวนการที่สำคัญเพื่อการพัฒนาหลักสูตรให้มีคุณภาพ อีกทั้งด้วยมีการปรับเกณฑ์มาตรฐานใหม่เป็นระยะ ทำให้อานาคตของงานประกันคุณภาพการศึกษาจะต้องมีการปรับปรุงหรือเปลี่ยนแปลงระบบประกันคุณภาพ โดยปรับแนวคิด มุมมองใหม่ ๆ รวมทั้งเกณฑ์การประเมินเพื่อให้อสอดคล้องกับสภาพสังคมในปัจจุบัน ทำให้ผู้วิจัยในฐานะที่มีส่วนในการบริหารงานประกันคุณภาพการศึกษาของมหาวิทยาลัย และมีส่วนในการผลักดันให้เกิดการพัฒนา ด้านประกันคุณภาพการศึกษาระดับหลักสูตร จึงมีความสนใจที่จะศึกษาการประกันคุณภาพการศึกษาภายในระดับปริญญาบัณฑิตของมหาวิทยาลัยไทยควรเป็นอย่างไร และมหาวิทยาลัยต้องมีการพัฒนาและยกระดับการประกันคุณภาพการศึกษาภายในระดับปริญญาบัณฑิตในเรื่องใด อย่างไร

บทความฉบับนี้ จึงเป็นส่วนหนึ่งของการวิจัย เรื่อง อานาคตภาพการประกันคุณภาพการศึกษาภายในระดับปริญญาบัณฑิตของมหาวิทยาลัยไทย ซึ่งทำการนำเสนอใน ส่วนของแนวทางการประกันคุณภาพการศึกษาตามแนวทางของผู้ทรงคุณวุฒิและผู้เชี่ยวชาญ เพื่อการนำไปสู่การพัฒนา และนำเสนออานาคตภาพการประกันคุณภาพการศึกษาภายในระดับปริญญาบัณฑิตของมหาวิทยาลัยไทย เพื่อที่ผู้เกี่ยวข้อง ตั้งแต่ผู้บริหาร อาจารย์ ผู้เรียนสามารถนำผลการวิจัยดังกล่าวไปบริหารจัดการหลักสูตร การวางแผนเชิงกลยุทธ์ และการพัฒนาการประกันคุณภาพการศึกษาภายในระดับปริญญาบัณฑิตและเป็นประโยชน์ต่อมหาวิทยาลัย หลักสูตร และผู้เรียนต่อไป

วัตถุประสงค์การวิจัย

เพื่อศึกษาวิเคราะห์การประกันคุณภาพการศึกษาภายในระดับปริญญาบัณฑิตของมหาวิทยาลัยไทย

คำถามการวิจัย

การประกันคุณภาพการศึกษาภายในระดับปริญญาบัณฑิตของมหาวิทยาลัยไทยตามความเห็นของผู้เชี่ยวชาญด้านการประกันคุณภาพการศึกษามีลักษณะอย่างไร

แนวคิดทฤษฎีที่เกี่ยวข้อง

การวิจัยนี้เป็นการศึกษาแนวคิด ทฤษฎีและงานวิจัยที่เกี่ยวข้องจากหนังสือ ตำรา บทความทางวิชาการ งานวิจัย ฐานข้อมูลจากระบบอินเทอร์เน็ต ทั้งในประเทศ และต่างประเทศ ใน 4 ส่วนหลัก ดังนี้

1. การบริหารมหาวิทยาลัย

ศึกษาแนวคิด สาระสำคัญที่เกี่ยวข้องกับการบริหารมหาวิทยาลัย ได้แก่ แผนอุดมศึกษาระยะยาว 20 ปี (พ.ศ. 2561–2580) แผนด้านการอุดมศึกษา เพื่อผลิตพัฒนากำลังคนของประเทศ พ.ศ. 2564-2570 (ฉบับปรับปรุง พ.ศ. 2566-2570) และ มาตรฐานการศึกษา

2. ระบบบริหารคุณภาพ

ศึกษาแนวคิด สาระสำคัญที่เกี่ยวข้องกับระบบบริหารงานคุณภาพ ได้แก่ ความสำคัญของระบบบริหารงานคุณภาพ ระบบบริหารคุณภาพ ระบบบริหารงานคุณภาพ การศึกษา และระบบบริหารงานคุณภาพมหาวิทยาลัย

3. การประกันคุณภาพการศึกษาภายในระดับปริญญาบัณฑิต

ศึกษาแนวคิด สาระสำคัญที่เกี่ยวข้องกับการประกันคุณภาพการศึกษาภายในระดับปริญญาบัณฑิต ได้แก่ แนวคิดด้านการประกันคุณภาพของต่างประเทศ และประเทศไทย กฎหมายที่เกี่ยวข้องกับการประกันคุณภาพการศึกษา ระบบประกันคุณภาพการศึกษา ระบบประกันคุณภาพการศึกษาภายในระดับปริญญาบัณฑิต แนวคิดระบบและโครงสร้างองค์การ CIPP

4. การวิจัยอนาคต

ศึกษาแนวคิด สาระสำคัญที่เกี่ยวข้องกับการอนาคตภาพ ได้แก่ ความหมายของการวิจัยอนาคตวิธีกรวิจัยอนาคต เทคนิคการวิจัยอนาคตแบบ Ethnographic Delphi Futures Research (EDFR)

กรอบแนวคิดการวิจัย

กรอบแนวคิดการวิจัยของอนาคตภาพการประกันคุณภาพการศึกษาภายในระดับปริญญาบัณฑิต

ของมหาวิทยาลัยไทย ได้มาจากการสังเคราะห์งานวิจัยและเอกสารทางวิชาการด้านระบบบริหารคุณภาพของ Viek Nanda Deming Sahney และ Chong และคณะ (Vivek, 2005; Deming, 1986; Sahney, 2012; Chong, 2009) และการสังเคราะห์งานวิจัยและเอกสารทางวิชาการที่นำเสนอเกี่ยวกับ

การประกันคุณภาพการศึกษาภายในระดับปริญญาบัณฑิต ตามแนวคิดระบบและโครงสร้างองค์การ เรื่อง CIPP ของ Stufflebeam (1997) ประกอบด้วย การศึกษาบริบท (context) ปัจจัยนำเข้า (input) กระบวนการ (process) และผลผลิต (product) และการทบทวนวรรณกรรมที่เกี่ยวข้อง ได้แก่ เกณฑ์การประกันคุณภาพการศึกษาภายในของสำนักงานปลัด กระทรวงอุดมศึกษา วิทยาศาสตร์ วิจัยและนวัตกรรม (2564) ระบบประกันคุณภาพการศึกษาเครือข่ายมหาวิทยาลัยอาเซียน (ASEAN University Network (2020)) การประกันคุณภาพการศึกษาระดับอุดมศึกษา (Council of University Presidents of Thailand =CUPT-QA) ปี 2559 ระบบประกันคุณภาพการศึกษามหาวิทยาลัยเอกชน (Private University of Thailand Quality Assurance=PUT-QA) ปี 2559 คณะอนุกรรมการด้านประกันคุณภาพการศึกษา ในคณะกรรมการฝ่ายวิชาการและประกันคุณภาพการศึกษา สมาคมสถาบันอุดมศึกษาเอกชนแห่งประเทศไทย (2559) และประกันคุณภาพการศึกษาภายนอกของสำนักงานรับรองมาตรฐานและประเมินคุณภาพการศึกษา (องค์กรมหาชน) (2564) (Ministry of Higher Education, Science, Research and Innovation, 2022; ASEAN University Network, 2020); Anuwong, 2017; Subcommittee on Educational Quality Assurance in the Committee 2018; Office of Nation Education Standards and Quality Assessment (Public Organization), 2021) รวมทั้งผลของการประเมินความเหมาะสมของกรอบแนวคิดจากผู้ทรงคุณวุฒิ เพื่อให้ได้การบริหารหลักสูตรของมหาวิทยาลัย ควรรับผิดชอบดำเนินงานต่อไป มาใช้ในการศึกษาหาวิธีการบริหารจัดการงานบริหารหลักสูตรให้เหมาะสมมีประสิทธิภาพและประโยชน์แก่หลักสูตร แสดงรายละเอียด ดังภาพ 1

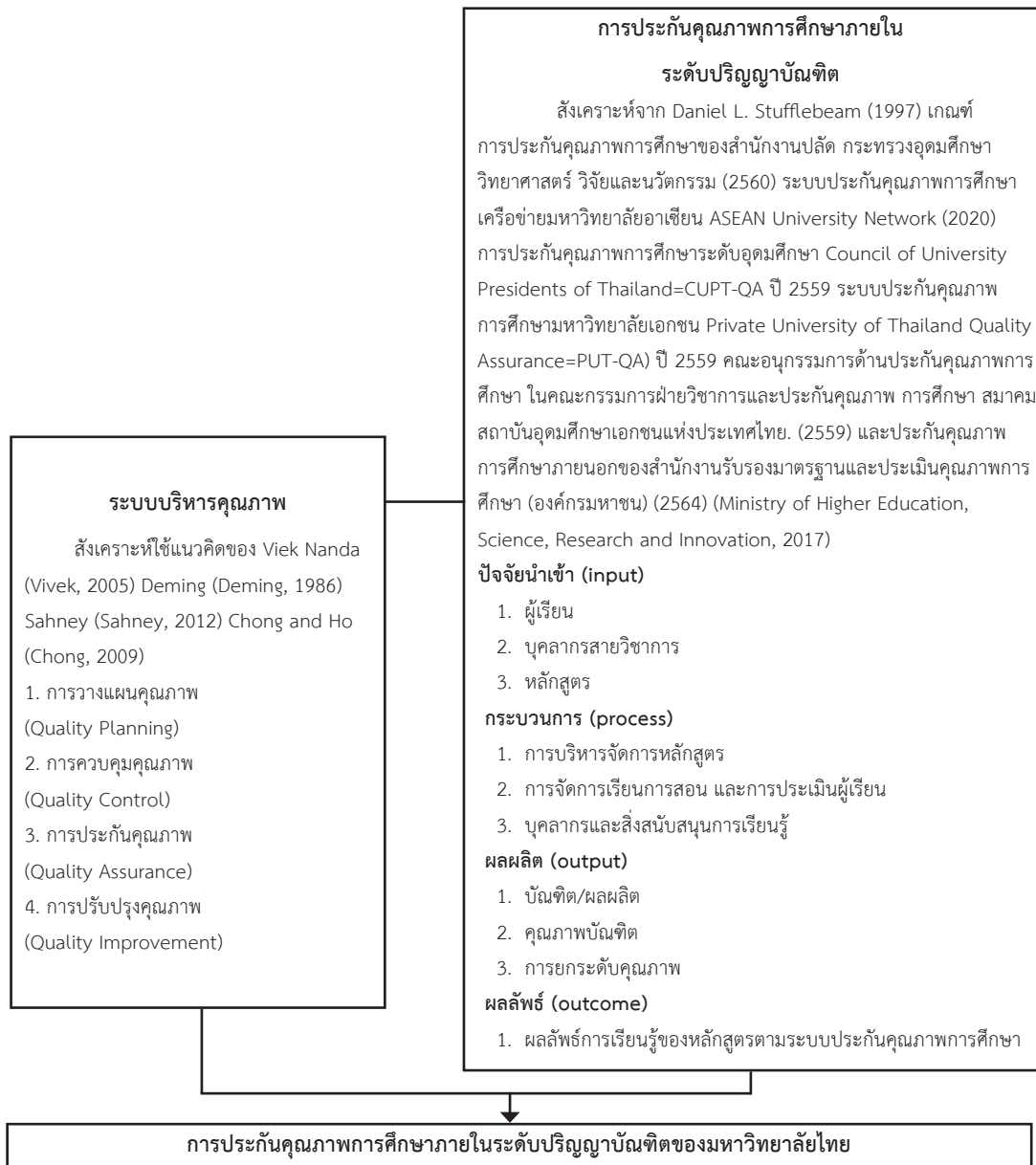

ภาพ 1 กรอบแนวคิดการวิจัย

วิธีดำเนินการวิจัย

การวิจัยใช้วิธีวิจัยอนาคตด้วยเทคนิค EDFR (Ethnographic Delphi Futures Research) ซึ่งมี 6 ขั้นตอน โดยบทความนี้เป็นการดำเนินงานใน ขั้นที่ 1 การเตรียมผู้เชี่ยวชาญ ขั้นที่ 2 การสัมภาษณ์แบบ EDFR โดยให้ผู้เชี่ยวชาญให้แง่คิดหลายด้าน (Poonpatchewin, 2016) ดังนี้

- ขั้นที่ 1 กำหนดและเตรียมผู้เชี่ยวชาญ
- ขั้นที่ 2 สัมภาษณ์ผู้เชี่ยวชาญ (EDFR รอบที่ 1)

ผู้เชี่ยวชาญ

ผู้เชี่ยวชาญที่กำหนดคุณสมบัติแบบเฉพาะเจาะจง จำนวน 2 กลุ่ม ได้แก่ กลุ่มผู้บริหารงานประกันคุณภาพการศึกษาระดับนโยบายของมหาวิทยาลัย จำนวน 4 คน กลุ่มผู้บริหารงานประกันคุณภาพการศึกษาของมหาวิทยาลัย จำนวน 3 คน รวมทั้งสิ้น 7 คน

นิยามศัพท์

- 1. การประกันคุณภาพการศึกษาภายใน หมายถึง กระบวนการหรือขั้นตอนการประกันคุณภาพ เพื่อตรวจสอบ ประเมินผลคุณภาพตามมาตรฐานการศึกษา

หลักสูตรปริญญาบัณฑิตของมหาวิทยาลัย โดยนำระบบ การบริหารคุณภาพการศึกษาที่มหาวิทยาลัยจัดขึ้นเป็น กลไกในการวางแผนคุณภาพ ควบคุมคุณภาพ ประกัน คุณภาพ และปรับปรุงคุณภาพ เพื่อให้เกิดการพัฒนาและ สร้างความเชื่อมั่นให้แก่ผู้มีส่วนเกี่ยวข้อง และสาธารณชน ว่า หลักสูตรสามารถจัดการศึกษาได้อย่างมีคุณภาพตาม มาตรฐานการศึกษา และบรรลุเป้าประสงค์ของหลักสูตร สอดคล้องกับผลลัพธ์การเรียนรู้

2. ระบบบริหารคุณภาพ หมายถึง ระบบบริหาร คุณภาพเป็นกระบวนการบริหารงานภายในของหลักสูตร โดยมีจุดประสงค์ของการบริหารงานคุณภาพการศึกษา เพื่อให้เกิดผลลัพธ์การเรียนรู้แก่ผู้เรียน ประกอบด้วย การ วางแผนคุณภาพ การควบคุมคุณภาพ การประกันคุณภาพ และการปรับปรุงคุณภาพการศึกษาภายในระดับปริญญา บัณฑิตของมหาวิทยาลัยไทย

เครื่องมือที่ใช้ในการวิจัย

เครื่องมือที่ใช้ในการวิจัย คือ แบบสัมภาษณ์กึ่ง โครงสร้าง จะใช้ในการสัมภาษณ์ผู้เชี่ยวชาญเกี่ยวกับการ บริหารการประกันคุณภาพการศึกษาในด้านต่าง ๆ โดยสรุป ผลการวิเคราะห์ แนวคิด ทฤษฎีและงานวิจัยที่เกี่ยวข้อง เพื่อใช้ในการสัมภาษณ์ผู้เชี่ยวชาญรอบที่ 1 แบ่งเป็นระบบ บริหารคุณภาพ 4 ประเด็น ประกอบด้วย (1) การวางแผน คุณภาพ (quality planning) (2) การควบคุมคุณภาพ (quality control) (3) การประกันคุณภาพ (quality assurance) (4) การปรับปรุงคุณภาพ (quality improvement) และการประกันคุณภาพการศึกษาภายใน ระดับปริญญาบัณฑิต 9 ประเด็น คือ ประกอบด้วย (1) ปัจจัยนำเข้า (input) ได้แก่ (1.1) ผู้เรียน (1.2) บุคลากร สายวิชาการ(1.3) หลักสูตร (2) กระบวนการ (process) ได้แก่ (2.1) การบริหารจัดการหลักสูตร (2.2) การจัดการ เรียนการสอน และการประเมินผู้เรียน (2.3) บุคลากร และสิ่งสนับสนุนการเรียนรู้ (3) ผลผลิต (output) ได้แก่ (3.1) บัณฑิต/ผลผลิต (3.2) คุณภาพบัณฑิต (4) ผลลัพธ์ (outcome) ได้แก่ (4.1) ผลลัพธ์การเรียนรู้ของหลักสูตร ตามระบบประกันคุณภาพการศึกษา

โดยมีขั้นตอนการสร้างแบบสัมภาษณ์ ดังนี้

1. ศึกษาแนวคิด ทฤษฎี เอกสาร และงานวิจัย ที่เกี่ยวข้องเกี่ยวกับอนาคตภาพการประกันคุณภาพการ

ศึกษาภายในระดับปริญญาบัณฑิตของมหาวิทยาลัย

2. สร้างตารางวิเคราะห์โครงสร้างตัวแปรที่ต้องการ วัดในแต่ละปัจจัยตามกรอบแนวคิดการวิจัย และตามนิยาม ศัพท์ และสร้างข้อคำถาม

3. นำแบบสัมภาษณ์กึ่งโครงสร้างที่สร้างและ พัฒนาขึ้น ให้อาจารย์ที่ปรึกษาพิจารณา จากนั้นนำกลับ มาแก้ไขให้สมบูรณ์ยิ่งขึ้น เพื่อจัดทำเป็นแบบสัมภาษณ์กึ่ง โครงสร้างฉบับจริง

4. ประเด็นสัมภาษณ์มีดังนี้

1. อนาคตภาพระบบบริหารคุณภาพ ประกอบด้วย การวางแผนคุณภาพ การควบคุมคุณภาพ การประกัน คุณภาพ การปรับปรุงคุณภาพ สำหรับการประกันคุณภาพ การศึกษาภายในระดับปริญญาบัณฑิต ประกอบด้วย ปัจจัย นำเข้า กระบวนการ ผลผลิต ผลลัพธ์ จะมีแนวโน้มเป็น อย่างไร

2. อนาคตภาพการประกันคุณภาพการศึกษา ภายในระดับปริญญาบัณฑิต ประกอบด้วย ปัจจัยนำเข้า ได้แก่ ผู้เรียน บุคลากรสายวิชาการ หลักสูตรสำหรับการ ประกันคุณภาพการศึกษาภายในระดับปริญญาบัณฑิตใน อนาคต กระบวนการ ได้แก่ การบริหารจัดการหลักสูตร การจัดการเรียนการสอนและการประเมินผู้เรียน บุคลากร และสิ่งสนับสนุนการเรียนรู้ ผลผลิต ได้แก่ บัณฑิต/ ผลผลิต คุณภาพบัณฑิต และผลลัพธ์ ได้แก่ ผลลัพธ์การเรียนรู้ของ หลักสูตรตามระบบประกันคุณภาพการศึกษาของหลักสูตร จะมีแนวโน้มเป็นอย่างไร

การเก็บรวบรวมข้อมูล

1. กำหนดและเตรียมผู้เชี่ยวชาญ มีขั้นตอนในการ เก็บข้อมูล ดังนี้

1. จัดเตรียมรายชื่อผู้เชี่ยวชาญที่กำหนดคุณสมบัติ แบบเฉพาะเจาะจง มีทั้งสิ้น 2 กลุ่ม ได้แก่ กลุ่มผู้บริ การงานประกันคุณภาพการศึกษาระดับนโยบาย จำนวน 4 คน กลุ่มผู้บริ การงานประกันคุณภาพการศึกษาระดับนโยบาย จำนวน 3 คน รวมทั้งสิ้น 7 คน โดยพิจารณาจากคุณสมบัติของผู้ เชี่ยวชาญ ดังนี้

กลุ่มผู้บริ การงานประกันคุณภาพการศึกษาระดับ นโยบาย

1) รองอธิการบดีหรือผู้ช่วยอธิการบดีฝ่ายที่ เกี่ยวข้องกับงานประกันคุณภาพการศึกษา

2. มีประสบการณ์ที่เกี่ยวกับงานประกันคุณภาพการศึกษา ตั้งแต่ 5 ปีขึ้นไป

กลุ่มผู้บริหารงานประกันคุณภาพการศึกษา

1) เป็นผู้บริหาร ตำแหน่งคณบดี ประธานสาขา ผู้อำนวยการ หรือเทียบเท่า

2) เป็นผู้เกี่ยวข้องเกี่ยวกับงานประกันคุณภาพการศึกษา

3) มีประสบการณ์ที่เกี่ยวกับงานประกันคุณภาพการศึกษา ตั้งแต่ 5 ปีขึ้นไป

2. เสนอรายชื่อต่ออาจารย์ที่ปรึกษาเพื่อพิจารณา

3. การสัมภาษณ์ผู้เชี่ยวชาญ EDFR รอบที่ 1 เพื่อ

นำข้อมูลการประกันคุณภาพการศึกษาภายในระดับปริญญาบัณฑิตของมหาวิทยาลัยไทยในอนาคต มาสังเคราะห์และสร้างเป็นแบบสอบถาม

การสัมภาษณ์ผู้เชี่ยวชาญ 7 ท่าน แบ่งเป็น 2 กลุ่ม ได้แก่ กลุ่มผู้บริหารงานประกันคุณภาพการศึกษาระดับนโยบาย จำนวน 4 คน กลุ่มผู้บริหารงานประกันคุณภาพการศึกษา จำนวน 3 คน มีขั้นตอนในการเก็บข้อมูล ดังนี้

1) ขอบหนังสือถึงผู้เชี่ยวชาญเพื่อขอความร่วมมือในการสัมภาษณ์รอบที่ 1 และตอบแบบสอบถามในรอบที่ 2 และ รอบที่ 3

2) โทรศัพท์ติดต่อประสานงานขอความร่วมมือกับผู้เชี่ยวชาญเพื่อขออนุญาตนัดหมายสัมภาษณ์

3) การสัมภาษณ์ผู้เชี่ยวชาญโดยแบบสัมภาษณ์แบบกึ่งโครงสร้าง ผู้วิจัยจะส่งหัวข้อหรือประเด็นการสัมภาษณ์ไปยังผู้เชี่ยวชาญก่อนที่จะสัมภาษณ์ เพื่อให้ผู้เชี่ยวชาญได้ศึกษาประเด็น วางแผนและเตรียมข้อมูลประกอบการสัมภาษณ์ ระหว่างทำการสัมภาษณ์จะเป็นการสัมภาษณ์แบบเปิดและไม่ชี้แนะ (non-directive open ended) โดยมุ่งเน้นอนาคตภาพด้านที่คาดว่าจะมีโอกาสเกิดขึ้นจริง (most probably) ทั้งนี้ผู้วิจัยจะเป็นผู้ดำเนินการสัมภาษณ์ด้วยตนเอง พร้อมทั้งจดบันทึก บันทึกเสียง บันทึกภาพ ซึ่งก่อนที่จะบันทึกเสียงและภาพได้รับการอนุญาตจากผู้เชี่ยวชาญ

4) รวบรวมและวิเคราะห์ข้อมูลที่ได้จากการสัมภาษณ์ผู้เชี่ยวชาญ

5) สรุปผลการสัมภาษณ์ จากนั้นส่งให้อาจารย์ที่ปรึกษาตรวจสอบ เพื่อนำข้อมูลที่ได้ไปจัดทำแบบสอบถาม

การวิเคราะห์ข้อมูลและสถิติที่ใช้ในการวิเคราะห์ข้อมูล

การวิจัยใช้วิธีวิจัยอนาคตด้วยเทคนิค EDFR (Ethnographic Delphi Futures Research) คือ ขั้นที่ 1 การเตรียมผู้เชี่ยวชาญ ขั้นที่ 2 การสัมภาษณ์แบบ EDFR โดยให้ผู้เชี่ยวชาญให้แก่มติหลายด้าน ซึ่งเป็นการเก็บข้อมูลเชิงคุณภาพ (qualitative data collection) โดยจำแนกข้อมูลตามกรอบแนวคิดการวิจัย แล้วนำมาวิเคราะห์ ด้วยความถี่ ร้อยละ ค่าเฉลี่ย ส่วนเบี่ยงเบนมาตรฐาน มัธยฐาน ค่าพิสัยระหว่างควอไทล์ และการวิเคราะห์เนื้อหา (content analysis)

ผลการวิจัย

ผลการวิจัยพบว่า ในการศึกษาการประกันคุณภาพการศึกษาภายในระดับปริญญาบัณฑิตของมหาวิทยาลัยไทย ได้กำหนด

และได้ผลการวิจัยโดยมีรายละเอียด ดังนี้

1. ระบบบริหารคุณภาพด้านการวางแผนคุณภาพ เป็นการวางแผนเชิงกลยุทธ์ต่อการดำเนินงานเพื่อให้ผู้รับบริการมีความมั่นใจและพอใจ โดยสรุปประเด็นได้ดังนี้ (1) การวางแผนคุณภาพมีการระบุงิจกรรมที่ใช้ในการปฏิบัติงาน กำหนดเป้าประสงค์คุณภาพ ระบุข้อกำหนดด้านคุณภาพ จุดประสงค์ สร้างกลยุทธ์ กระบวนการดำเนินงาน ขององค์กร และระบุค่าใช้จ่าย ระยะเวลา กลไกการบริหาร การดำเนินงาน การสื่อสาร กระบวนการพัฒนา การกำหนดเป้าประสงค์คุณภาพให้สอดคล้องกับจุดประสงค์ของหลักสูตร และสอดคล้องกับผลลัพธ์การเรียนรู้ (Learning Outcomes (LOs)) เป้าประสงค์คุณภาพจะต้องมีความชัดเจน มีความเป็นไปได้ และมีความท้าทาย ซึ่งตอบสนองความต้องการของผู้มีส่วนได้ส่วนเสีย การวางแผนระบบบริหารคุณภาพ หลักสูตรต้องมีการเก็บข้อมูลทั้งเชิงปริมาณและคุณภาพ อย่างเป็นระบบ ในการวางแผนระบบบริหารคุณภาพต้องมีการกำหนดกลยุทธ์กำกับติดตามให้ทุกกระบวนการดำเนินงานบริหารคุณภาพเป็นไปตามเป้าประสงค์ที่กำหนด (2) การวางแผนเอกสารระบบบริหารคุณภาพ เป็นการวางแผนการใช้ข้อมูลเพื่อใช้ในการบริหารคุณภาพ กำหนดกลยุทธ์การบริหาร ในรูปแบบของเอกสาร มีการนำเทคโนโลยีดิจิทัลมาใช้ในวางระบบเอกสาร การจัดทำเอกสารในรูปแบบเอกสารอิเล็กทรอนิกส์ (e-document)

2. ระบบบริหารคุณภาพด้านการควบคุมคุณภาพ เป็นการดำเนินการและกิจกรรมทางวิชาการให้ตรงตามข้อกำหนดด้านคุณภาพ เพื่อควบคุมและตรวจสอบการดำเนินงานแน่ใจว่าการบริหารหลักสูตรปริญญาบัณฑิตมีคุณภาพตามที่ต้องการ โดยสรุปประเด็นได้ดังนี้ (1) กิจกรรมควบคุมคุณภาพมุ่งเน้นให้ผลการบริหารคุณภาพของการประกันคุณภาพเกิดผลลัพธ์การเรียนรู้ตามจุดประสงค์ของหลักสูตร กิจกรรมควบคุมมีการจัดทำเป็นระบบ ขั้นตอน กำหนดกฎ กติกาที่ชัดเจน (2) กิจกรรมดำเนินการแก้ไข จะเกิดขึ้นเมื่อมีการประเมินหรือตรวจสอบแล้วพบว่าการดำเนินกิจกรรมควบคุมจะไม่เป็นไปตามเป้าหมาย เมื่อมีการดำเนินการแก้ไข หลักสูตรต้องมีการให้ข้อมูลย้อนกลับแก่ผู้เกี่ยวข้องเพื่อนำไปปรับปรุง การควบคุมคุณภาพมีการดำเนินงานทั้งในส่วน ของ ปัจจัยนำเข้า กระบวนการ ผลผลิต ผลลัพธ์ มีกำหนด ระยะเวลาเป็นวงรอบ เก็บข้อมูลเชิงสถิติของกิจกรรมการ แก้ไขข้อบกพร่อง เพื่อจะได้นำมาปรับปรุง

3. ระบบบริหารคุณภาพด้านการประกันคุณภาพ เป็นการดำเนินการกิจกรรมอย่างเป็นระบบเพื่อแสดงถึงความเชื่อมั่นในหลักสูตรในการพัฒนาผู้เรียนให้เป็นไปตามผลลัพธ์การเรียนรู้ ลักษณะของการประกันคุณภาพ ในอนาคต สรุปประเด็นได้ดังนี้ (1) การวางแผนเพื่อบรรลุข้อกำหนด การวางแผนการดำเนินงานประกันคุณภาพเพื่อ บรรลุข้อกำหนด ต้องมีเป้าหมายสอดคล้องกับผลลัพธ์การเรียนรู้เป็นฐาน (Outcome-Based Education (OBE)) การวางแผนนำผลลัพธ์การเรียนรู้ของหลักสูตรมาวิเคราะห์ สร้างเป็นข้อกำหนด เกณฑ์ และแผนกลยุทธ์ที่จะดำเนินการ (2) การระบุกระบวนการเป็นการกำหนดวิธีการดำเนินงานตามแผนเพื่อบรรลุข้อกำหนด และเป้าหมายที่กำหนด ต้องสอดคล้องกับผลลัพธ์การเรียนรู้ซึ่งตอบสนองความต้องการของผู้มีส่วนได้ส่วนเสีย การระบุกระบวนการ กำหนดกลยุทธ์ ในด้านกระบวนการเรียนรู้ การพัฒนา อาจารย์ การบริหารหลักสูตร และสิ่งสนับสนุนการเรียนรู้ หลักสูตรสามารถจัดทำคู่มือเพื่อให้ผู้เกี่ยวข้องไปใช้ในการ บริหารหลักสูตร (3) การควบคุมคุณภาพเป็นการควบคุมคุณภาพของการประกันคุณภาพให้เป็นไปตามมาตรฐาน หลักสูตร สอดคล้องตามจุดประสงค์ของหลักสูตร ดำเนินการในขั้นตอนกระบวนการ (process) ผลผลิต (output) และผลลัพธ์ (outcome) ของการประกันคุณภาพการศึกษา การควบคุมคุณภาพครอบคลุมการบริหารความ

เสี่ยงของการประกันคุณภาพ (4) การตรวจสอบคุณภาพ เป็นการตรวจสอบภายในก่อนที่จะรับการประเมินคุณภาพ การตรวจสอบคุณภาพ ดำเนินการในขั้นตอนกระบวนการ (process) ผลผลิต (output) และผลลัพธ์ (outcome) ของการประกันคุณภาพการศึกษา การตรวจสอบคุณภาพ ดำเนินการอย่างต่อเนื่อง สม่ำเสมอ และมีวิธีการที่หลากหลาย สามารถดำเนินการในรูปแบบการพิจารณาข้อมูล จากรายงานประจำปี (annual report) หรือการประชุม ของผู้บริหารหลักสูตรเพื่อหาข้อสรุปผลการดำเนินงาน และมีการให้ข้อมูลย้อนกลับ (feedback) ต่อผู้ถูกตรวจสอบ และรายงานมหาวิทยาลัย (5) การประเมินคุณภาพ เป็นการกำหนดเกณฑ์การประเมินคุณภาพ เพื่อวัดผลลัพธ์ การบริหารหลักสูตรออกมา เกณฑ์การประเมินคุณภาพ สอดคล้องกับจุดประสงค์ของหลักสูตรที่ต่อกับผลลัพธ์การเรียนรู้ (Learning Outcomes (LOs)) เกณฑ์การประเมินคุณภาพจะมีลักษณะ เป็นเกณฑ์การประกันคุณภาพแบบอิงหลักการ (Principles-based QA)

4. ระบบบริหารคุณภาพด้านการปรับปรุงคุณภาพ เป็นการนำข้อเสนอแนะจากการประเมินคุณภาพ มาปรับปรุงการดำเนินงาน เพื่อยกระดับประสิทธิผล และประสิทธิภาพของกระบวนการ และการยกระดับข้อกำหนดความพึงพอใจในผลผลิตและผลลัพธ์อย่างเหมาะสม เพื่อตอบสนองความคาดหวังของผู้ใช้บัณฑิต มีการ กำหนดเป้าหมายการปรับปรุงที่ชัดเจน เพื่อให้ผลลัพธ์ การบริหารงานหลักสูตรสอดคล้องกับผลลัพธ์การเรียนรู้ (Learning Outcomes (LOs)) ที่ตอบสนองความต้องการของผู้มีส่วนได้เสีย ขั้นตอนการปรับปรุงคุณภาพ สรุปได้ดังนี้ (1) การระบุเป้าหมายการปรับปรุงคุณภาพ เป้าหมายของการปรับปรุงคุณภาพต้องชัดเจน เพื่อให้ ผลลัพธ์ของการปรับปรุงคุณภาพสอดคล้องกับผลลัพธ์ การเรียนรู้ (Learning Outcomes (LOs)) (2) วางแผน การปรับปรุงคุณภาพ วิเคราะห์ปัญหาที่แท้จริง กำหนด ระบบและกลไก กลยุทธ์ โครงการ/กิจกรรม งบประมาณ ผู้รับผิดชอบ และกำหนดการติดตาม (3) การดำเนินการ ตามแผนการปรับปรุง ทั้งนี้วิธีการที่ดำเนินการต้องมีการ สื่อสาร สร้างความเข้าใจให้แก่ผู้เกี่ยวข้อง หลักสูตรสร้าง บรรยายภาคหรือสภาพแวดล้อมเพื่อให้ผู้เกี่ยวข้องมีการ ดำเนินงานปรับปรุงอย่างอัตโนมัติ เพื่อให้ผู้เกี่ยวข้อง ลงมือปฏิบัติอย่างจริงจัง เมื่อดำเนินการเรียบร้อยแล้ว

(4) ทบทวนผลลัพธ์ของการปรับปรุงว่าเป็นไปตามเป้าหมายการปรับปรุงคุณภาพที่กำหนดไว้หรือไม่ หากไม่เป็นไปตามเป้าหมายที่กำหนด ต้องมี (5) การดำเนินการปรับปรุงอีกครั้ง และทบทวนในลักษณะเป็นวงจรคุณภาพ เพื่อให้ผลลัพธ์ของการปรับปรุงสอดคล้องผลลัพธ์การเรียนรู้ (Learning Outcomes (LOs)) ที่ตอบสนองความต้องการของผู้มีส่วนได้เสีย

การอภิปรายผล

การวิจัยครั้งนี้ ได้ข้อค้นพบเกี่ยวกับการประกันคุณภาพการศึกษาภายในระดับปริญญาบัณฑิตของมหาวิทยาลัยไทย ดังนี้

1. ระบบบริหารคุณภาพด้านการวางแผนคุณภาพ เป็นการวางแผนเชิงกลยุทธ์ต่อการดำเนินงาน มีการระบุกิจกรรมที่ใช้ในการปฏิบัติงาน กำหนดเป้าประสงค์คุณภาพ ระบุข้อกำหนดด้านคุณภาพ จุดประสงค์ สร้างกลยุทธ์ กระบวนการดำเนินงานขององค์กร และระบุค่าใช้จ่าย ระยะเวลา กลไกการบริหารการดำเนินงาน การสื่อสาร กระบวนการพัฒนา การกำหนดเป้าประสงค์คุณภาพให้สอดคล้องกับจุดประสงค์ของหลักสูตร และสอดคล้องกับผลลัพธ์การเรียนรู้ (Learning Outcomes (LOs)) สอดคล้องกับ Vivek (2005) ที่กล่าวว่า ระบบบริหารคุณภาพการศึกษา ประกอบด้วย การวางแผนคุณภาพ การควบคุมคุณภาพ การประกันคุณภาพ และการปรับปรุงคุณภาพ ประเด็นประกันคุณภาพการศึกษาภายในระดับปริญญาบัณฑิต ประกอบด้วย (1) ปัจจัยนำเข้า ได้แก่ ผู้เรียน บุคลากรสายวิชาการ หลักสูตร (2) กระบวนการ ได้แก่ การบริหารจัดการ หลักสูตร การจัดการเรียนการสอนและการประเมินผู้เรียน บุคลากรและสิ่งสนับสนุนการเรียนรู้ (3) ผลผลิต ได้แก่ บัณฑิต/ผลผลิต คุณภาพบัณฑิต และ (4) ผลลัพธ์ ได้แก่ ผลลัพธ์การเรียนรู้ของหลักสูตรตามระบบประกันคุณภาพการศึกษา การวางแผนคุณภาพต้องสอดคล้องกับบริบทที่เปลี่ยนแปลง เป้าหมายมุ่งเน้นที่ผู้เรียนและบุคลากร มีการวางเป้าหมายที่ชัดเจน มีการกำหนดการดำเนินงาน และตัวชี้วัดที่สอดคล้องกับเป้าหมาย การวางแผนคุณภาพจะมีความยืดหยุ่น สอดคล้องกับ Boonprawes (2017) ที่กล่าวว่า ระบบบริหารคุณภาพมีกระบวนการหลัก คือ การวางแผน และกำหนดเป้าหมายอย่างเป็นรูปธรรม การวางแผนจะให้

นำรูปแบบ CIPP Model บริบท (Context) ปัจจัยเบื้องต้น (Input) กระบวนการ (Process) และผลผลิต (Product) ของ Daniel L. Stufflebeam (Stufflebeam, 2003) มาประยุกต์เข้าสู่ระบบการบริหารคุณภาพ เป้าหมายระบบบริหารคุณภาพด้านการวางแผนคุณภาพ มุ่งเน้นให้ผลการบริหารคุณภาพของการประกันคุณภาพการศึกษาภายในระดับปริญญาบัณฑิตสอดคล้องกับจุดประสงค์ของหลักสูตร และสอดคล้องกับผลลัพธ์การเรียนรู้ (Learning Outcomes (LOs)) ซึ่งตอบสนองความต้องการของผู้มีส่วนได้เสียสอดคล้องกับกฎกระทรวงมาตรฐานหลักสูตรการศึกษา ระดับอุดมศึกษา พ.ศ. 2565 (The Royal Gazette, 2022, pp. 12-19) ประกาศคณะกรรมการมาตรฐานการอุดมศึกษา เรื่อง เกณฑ์มาตรฐานหลักสูตรระดับปริญญาตรี พ.ศ. 2565 (Ministerial Regulations on Systems, The Royal Gazette, 2022, pp. 11,19) และประกาศคณะกรรมการมาตรฐานการอุดมศึกษา เรื่อง รายละเอียดผลลัพธ์การเรียนรู้ตามมาตรฐานคุณวุฒิระดับอุดมศึกษา พ.ศ. 2565 (Ministerial Regulations on Systems, The Royal Gazette, 2022, pp. 35-36)

2. ระบบบริหารคุณภาพด้านการควบคุมคุณภาพ เป็นการดำเนินการและกิจกรรมทางวิชาการให้ตรงตามข้อกำหนดด้านคุณภาพ เพื่อควบคุมและตรวจสอบการดำเนินงานแน่ใจว่าการบริหารหลักสูตรปริญญาบัณฑิตมีคุณภาพตามที่ต้องการ กิจกรรมควบคุมมุ่งเน้นให้ผลการบริหารคุณภาพของการประกันคุณภาพเกิดผลลัพธ์การเรียนรู้ตามจุดประสงค์ของหลักสูตรสอดคล้องกับ Vivek (2005) กิจกรรมควบคุมมีการจัดทำเป็นระบบ ขั้นตอน กำหนด กฎกติกาที่ชัดเจน กิจกรรมที่สองเป็นกิจกรรมดำเนินการแก้ไขที่จะเกิดขึ้นเมื่อมีการประเมินหรือตรวจสอบแล้ว หากพบการดำเนินกิจกรรมควบคุมจะไม่เป็นไปตามเป้าหมาย การควบคุมคุณภาพมีการดำเนินงานทั้งในส่วนของ ปัจจัยนำเข้า กระบวนการ ผลผลิต ผลลัพธ์ มีกำหนดระยะเวลาเป็นวงรอบ การควบคุมคุณภาพ เป็นกระบวนการที่สำคัญจะต้องมีกระบวนการที่มีความต่อเนื่องและชัดเจน มีผู้รับผิดชอบที่เป็นคนดำเนินการให้กระบวนการดำเนินงานไปตามแผนที่วางไว้ สอดคล้องกับ Boonprawes (2017)

การควบคุมคุณภาพในปัจจุบันนี้ เน้นไปที่การวางแผนและการดำเนินการเพื่อให้ได้ผลลัพธ์ที่มีคุณภาพสูงสุด สอดคล้องกับ Karl (2003) สอดคล้องกับ

พระราชบัญญัติการศึกษาแห่งชาติ พ.ศ. 2542 แก้ไขเพิ่มเติม (ฉบับที่ 4) พ.ศ. 2562 มาตรา 47 และมาตรา 48 (National Education Act (No. 4) B.E. 2562, 2019) กำหนดสาระสำคัญเกี่ยวกับการประกันคุณภาพการศึกษา โดยให้สถานศึกษามีระบบประกันคุณภาพการศึกษา ภายใน และภายนอก กล่าวคือ ต้องมีการพัฒนาคุณภาพ และมาตรฐานการศึกษาในทุกๆระดับ โดยกระบวนการ บริหารนั้นต้องดำเนินการอย่างต่อเนื่อง มหาวิทยาลัยต้องมีระบบการควบคุมคุณภาพที่จะมีผลต่อการพัฒนาคุณภาพ บัณฑิต โดยมีแนวคิดการเชื่อมโยงระบบการประกันคุณภาพ ภายในและการประเมินคุณภาพ เพื่อนำไปสู่การพัฒนา ปรับปรุงคุณภาพอย่างสม่ำเสมอ ทั้งในส่วนของปัจจัย นำเข้า กระบวนการ และผลผลิตหรือผลลัพธ์ เป้าหมาย ระบบบริหารคุณภาพด้านการควบคุมคุณภาพ มุ่งเน้นให้ ผลการบริหารคุณภาพของ การประกันคุณภาพการศึกษา ภายในระดับปริญญาบัณฑิต เกิดผลลัพธ์การเรียนรู้ตามจุด ประสงค์ของหลักสูตรสอดคล้องกับกฎกระทรวงมาตรฐาน หลักสูตรการศึกษาาระดับอุดมศึกษา พ.ศ. 2565 (The Royal Gazette, 2022, pp. 12-19) ประกาศคณะกรรมการ มาตรฐานการอุดมศึกษาเรื่อง เกณฑ์มาตรฐานหลักสูตร ระดับปริญญาตรี พ.ศ. 2565 (Ministerial Regulations on Systems, The Royal Gazette, 2022, pp. 11,19) และประกาศคณะกรรมการมาตรฐานการอุดมศึกษา เรื่อง รายละเอียดผลลัพธ์การเรียนรู้ตามมาตรฐานคุณวุฒิระดับ อุดมศึกษา พ.ศ. 2565 (Ministerial Regulations on Systems, The Royal Gazette, 2022, pp. 35-36)

3 ระบบบริหารคุณภาพด้านการประกันคุณภาพ เป็นการดำเนินการกิจกรรมอย่างเป็นระบบเพื่อแสดงถึง ความเชื่อมั่นในหลักสูตรในการพัฒนาผู้เรียนให้เติบโต ตามผลลัพธ์การเรียนรู้ ลักษณะของการประกันคุณภาพ ในอนาคต มีการวางแผนเพื่อบรรลุข้อกำหนด การระบุ กระบวนการ การควบคุมคุณภาพ การประเมินคุณภาพ การวางแผนเพื่อบรรลุข้อกำหนด การวางแผนการดำเนินงานประกันคุณภาพเพื่อบรรลุข้อกำหนด มีเป้าหมาย สอดคล้องกับผลลัพธ์การเรียนรู้เป็นฐาน (Outcome-Based Education (OBE)) การระบุกระบวนการเป็นการกำหนดวิธีการ ดำเนินงานตามแผนเพื่อบรรลุข้อกำหนด และเป้าหมาย ที่กำหนดต้องสอดคล้องกับผลลัพธ์การเรียนรู้ ซึ่งตอบสนอง ความต้องการของผู้มีส่วนได้ส่วนเสีย การควบคุมคุณภาพ

เป็นการควบคุมคุณภาพของการประกันคุณภาพให้เป็น ไปตามมาตรฐานหลักสูตร สอดคล้องตามจุดประสงค์ของ หลักสูตร ดำเนินการในขั้นตอนกระบวนการ (process) ผลผลิต (output) และผลลัพธ์ (outcome) ของการประกัน คุณภาพการศึกษาสอดคล้องกับ Boonpraves (2017) และ Ngamsutdi and Chansirisira (2018) เกณฑ์การ ประเมินคุณภาพสอดคล้องกับจุดประสงค์ของหลักสูตรที่ ตอบกับผลลัพธ์การเรียนรู้ (Learning Outcomes (LOs)) และ Sookvaree (2011) ได้วิจัยเรื่อง ยุทธศาสตร์การ พัฒนาระบบประกันคุณภาพภายในเพื่อ การดำเนินการ ที่เป็นเลิศสำหรับสถาบันอุดมศึกษา ผลการวิจัยพบว่า ยุทธศาสตร์การพัฒนา ระบบประกันคุณภาพภายในเพื่อ การดำเนินการที่เป็นเลิศสำหรับสถาบันอุดมศึกษาประกอบด้วย 5 ยุทธศาสตร์หลัก 15 ยุทธศาสตร์รอง โดยยุทธศาสตร์ หลักได้แก่ (1) นำองค์กรเชิงรุกอย่างมีธรรมาภิบาล (2) ยก ระดับศักยภาพบุคลากร (3) สร้างสถาบันแห่งการเรียนรู้ (4) ยกกระดับคุณภาพหลักสูตร โดยเน้นผู้เรียนให้มีความ รับผิดชอบต่อสังคม และ (5) บริหารความเสี่ยงเพื่อการ ดำเนินงานที่เป็นเลิศ

ระบบบริหารคุณภาพด้านการควบคุมคุณภาพ ระบบบริหารคุณภาพด้านการประกันคุณภาพการศึกษา สอดคล้องกับพระราชบัญญัติการศึกษาแห่งชาติ พ.ศ. 2542 แก้ไขเพิ่มเติม (ฉบับที่ 4) พ.ศ. 2562 มาตรา 47 และ มาตรา 48 (National Education Act (No. 4) B.E. 2562, 2019) รูปแบบการประกันคุณภาพการศึกษา ประกอบด้วย การประกันคุณภาพการศึกษาภายใน และภายนอก โดยมีกระบวนการ 3 ส่วน ได้แก่ (1) การควบคุมคุณภาพ (2) การตรวจสอบคุณภาพจากภายนอก และ (3) การ ประเมินคุณภาพจากภายนอก ซึ่งถือว่าเป็นกลไกการ ประเมินผลที่ต่อเนื่องจากการตรวจสอบ การประเมินผลการ ดำเนินการจะเป็นการประเมินประสิทธิภาพและประสิทธิผล ของระบบการควบคุมคุณภาพภายในของสถาบัน และ สอดคล้องกับกฎกระทรวง ว่าด้วย ระบบ หลักเกณฑ์ และ วิธีการประกันคุณภาพการศึกษา พ.ศ. 2553 ได้ให้นิยาม ความหมายของการประเมินคุณภาพภายใน และการ ประเมินคุณภาพภายนอก การติดตามตรวจสอบคุณภาพ การศึกษา การพัฒนาคุณภาพการศึกษา โดยยึดหลักเสรีภาพ ทางวิชาการ และมีความเป็นอิสระในการดำเนินงาน หลัก เกณฑ์การประกันคุณภาพภายใน ให้พิจารณาจากกระบวนการ

ประกันคุณภาพภายในของคณะ วิชา และมหาวิทยาลัย และยังมีข้อกำหนดวิธีการประกันคุณภาพภายในสถานศึกษาระดับอุดมศึกษา ซึ่งจัดให้มีระบบและกลไก ควบคุมคุณภาพขององค์ประกอบต่าง ๆ ที่ใช้ในการผลิตบัณฑิต (Ministerial Regulations on Systems, Criteria and Methods for Quality Assurance of Education B.E. 2553, 2010, pp. 22-23, 31-32) เป้าหมายระบบบริหารคุณภาพด้านการประกันคุณภาพ มุ่งเน้นให้ผลการบริหารคุณภาพของการประกันคุณภาพการศึกษาภายในระดับปริญญาบัณฑิตเกิดผลลัพธ์การเรียนรู้

4. ระบบบริหารคุณภาพด้านการปรับปรุงคุณภาพ เป็นการนำข้อเสนอแนะจากการประเมินคุณภาพมาปรับปรุงการดำเนินงาน มีการระบุเป้าหมายการปรับปรุงคุณภาพ วางแผนการปรับปรุงคุณภาพ การดำเนินการตามแผนการปรับปรุง เพื่อยกระดับประสิทธิผลและประสิทธิภาพของกระบวนการ และการยกระดับข้อกำหนดความพึงพอใจในผลผลิตและผลลัพธ์อย่างเหมาะสม มีการกำหนดเป้าหมายการปรับปรุงที่ชัดเจน เพื่อให้ผลลัพธ์การบริหารงานหลักสูตรสอดคล้องกับผลลัพธ์การเรียนรู้ (Learning Outcomes (LOs)) ที่ตอบสนองความต้องการของผู้มีส่วนได้เสีย ขั้นตอนการปรับปรุงคุณภาพมีการระบุเป้าหมายการปรับปรุงคุณภาพ เป้าหมายของการปรับปรุงคุณภาพต้องชัดเจน เพื่อให้ผลลัพธ์ของการปรับปรุงคุณภาพสอดคล้องกับผลลัพธ์การเรียนรู้ (Learning Outcomes (LOs)) จากนั้นวางแผนการปรับปรุงคุณภาพ วิเคราะห์ปัญหาที่แท้จริง กำหนดระบบและกลไก กลยุทธ์ โครงการ/กิจกรรม งบประมาณ ผู้รับผิดชอบ และกำหนดการติดตาม เมื่อวางแผนเสร็จจะมีการดำเนินการตามแผนการปรับปรุง เมื่อดำเนินการตามแผนการปรับปรุงเรียบร้อย หลักสูตร ทบทวนผลลัพธ์ของการปรับปรุงว่าเป็นไปตามเป้าหมายการปรับปรุงคุณภาพที่กำหนดไว้หรือไม่ หากไม่เป็นไปตามเป้าหมายที่กำหนด ต้องมีการดำเนินการปรับปรุงอีกครั้ง และทบทวนในลักษณะเป็นวงจรคุณภาพ เพื่อให้ผลลัพธ์ของการปรับปรุงสอดคล้องผลลัพธ์การเรียนรู้ (Learning Outcomes (LOs)) ที่ตอบสนองความต้องการของผู้มีส่วนได้เสีย โดยมีแนวคิดการเชื่อมโยงระบบการประกันคุณภาพภายในและการประเมินคุณภาพ เพื่อนำไปสู่การพัฒนาปรับปรุงคุณภาพอย่างสม่ำเสมอ ต้องดูแลในส่วนของปัจจัยนำเข้า กระบวนการ และผลผลิตหรือผลลัพธ์

สอดคล้องกับ Boonprawes (2017) กล่าวว่า การปรับปรุงคุณภาพจะต้องมีการดำเนินการอย่างต่อเนื่องและรวดเร็ว เพื่อให้ทันต่อการเปลี่ยนแปลงที่เกิดขึ้น ตลอดจนมีการศึกษาบริบทของสังคม การเมือง นโยบายของภาครัฐ ควรมีการทบทวนผลลัพธ์อยู่ตลอดเวลาและนำมาปรับปรุงได้ ทันทีสอดคล้องกับ Songbundit (2017) กล่าวว่า การประกันคุณภาพการศึกษาระบบมัลติคอม บรลิดิจ (Malcolm Baldrige National Quality Assurance Award–MBNQA) มีวัตถุประสงค์เพื่อเพิ่มคุณภาพของผลผลิตสินค้าและบริการ โดยเชื่อว่าคุณภาพการศึกษาจะพัฒนาได้ โดยการสนองความต้องการของผู้เรียน ทักษะคติของผู้ปกครอง ชุมชน ภาวะผู้นำ การดำเนินการแบบมีส่วนร่วมจากทุกภาคส่วน และมีการปรับปรุงคุณภาพอย่างต่อเนื่อง เป้าหมายระบบบริหารคุณภาพด้านการปรับปรุงคุณภาพ เพื่อให้ผลลัพธ์การบริหารงานหลักสูตรสอดคล้องกับผลลัพธ์การเรียนรู้ (Learning Outcomes (LOs)) ที่ตอบสนองความต้องการของผู้มีส่วนได้เสีย สอดคล้องกับกฎกระทรวงมาตรฐานหลักสูตรการศึกษาระดับอุดมศึกษา พ.ศ. 2565 (The Royal Gazette, 2022, pp. 12-19) ประกาศคณะกรรมการมาตรฐานการอุดมศึกษาเรื่อง เกณฑ์มาตรฐานหลักสูตรระดับปริญญาตรี พ.ศ. 2565 (Ministerial Regulations on Systems, The Royal Gazette, 2022, pp. 11-19) และประกาศคณะกรรมการมาตรฐานการอุดมศึกษา เรื่อง รายละเอียดผลลัพธ์การเรียนรู้ตามมาตรฐานคุณวุฒิระดับอุดมศึกษา พ.ศ. 2565 (Ministerial Regulations on Systems, The Royal Gazette, 2022, pp. 35-36)

ข้อเสนอแนะ

ข้อเสนอแนะในการนำผลการวิจัยไปใช้

1. ผู้บริหารมหาวิทยาลัยนำระบบบริหารคุณภาพไปใช้ในการประกันคุณภาพการศึกษาภายในระดับปริญญาบัณฑิต กำหนดระบบและกลไก แนวทางปฏิบัติเพื่อให้ทุกหลักสูตรนำไปใช้ในการบริหารงานประกันคุณภาพการศึกษาภายในระดับปริญญาบัณฑิต

2. ผู้บริหารมหาวิทยาลัย มอบหมายหน่วยงานที่ดูแลด้านประกันคุณภาพการศึกษาภายใน จัดอบรมให้ความรู้ด้านการบริหารคุณภาพ การประกันคุณภาพการศึกษาภายในระดับปริญญาบัณฑิตแก่ผู้บริหารหลักสูตร อาจารย์ผู้รับผิดชอบหลักสูตร เพื่อนำไปใช้ในการบริหาร

หลักสูตรระดับปริญญาบัณฑิตต่อไป

3. ผู้บริหารหลักสูตรระดับปริญญาบัณฑิตพัฒนาหรือปรับปรุงหลักสูตรให้มีหลักสูตรมีผลลัพธ์การเรียนรู้ที่ตอบสนองความต้องการของผู้มีส่วนได้เสีย อาทิ ผู้เรียน ผู้ปกครองผู้ประกอบการ องค์กรต่าง ๆ ชุมชน สมาคมหรือสภาวิชาชีพที่เกี่ยวข้องกับศาสตร์นั้น ๆ ฯลฯ

ข้อเสนอแนะในการทำวิจัยครั้งต่อไป

1. นำเสนออนาคตภาพการประกันคุณภาพการศึกษาภายในระดับปริญญาบัณฑิตของมหาวิทยาลัยไทย
2. ศึกษาวิจัยเพื่อต่อยอดการพัฒนาเกณฑ์ประกันคุณภาพการศึกษาภายในระดับปริญญาบัณฑิตที่รองรับการประกันคุณภาพการศึกษาที่เน้นผลลัพธ์การเรียนรู้



References

- Anuwong, K. (2017). *AUN-QA assessment at institutional level. handout for development of CUPTQA quality assurance knowledge management seminar at cantary hill hotel*. Chaing-Mai: The Council of University Presidents of Thailand. (in Thai)
- Anuwong, K. (2017). *AUN-QA implementation and gap analysis. handout for quality assurance development seminar at sukosol hotel*. Bangkok: The Council of University Presidents of Thailand. (in Thai)
- Asean University Network. (2020). *The guide to AUN-QA assessment at programme level version 4.0*. Bangkok: Chulalongkorn University. (in Thai)
- Boonprawes, S. (2017). *Innovative quality management system of higher education institutions based on international quality criteria (Doctoral dissertation)*. Bangkok: Chulalongkorn University. (in Thai)
- Chong, S., & Ho, P. (2009). Quality teaching and learning: A quality assurance framework for initial teacher preparation program. *International of management in education*, 3(3/4), 302-314. doi:10.1504/IJMIE.2009.027352
- Deming, E. W. (1986). *Out of the crisis*. Cambridge: MIT Center for Advance Engineering Studies
- Higher Education Act B.E. 2565. (2023). *The royal gazette*, 139(20), 12-19. (in Thai)
- Karl, D. (2023). *Quality assurance: What it was, is, and should be (pp. 141-146)*. Amsterdam: Amsterdam University Press
- Kosiyaporn, P. (2021). *Higher education sandbox*. Retrieved from <https://drive.google.com/file/d/1Gh4zBJJrxgJsZMWXLfuFI5CgPiv9mYKk/view?pli=1>
- Ministry of Higher Education, Science, Research and Innovation. (2022). *Higher education plan to produce and develop the national manpower 2021-2027 (Revised 2023-2027)*. Nonthaburi: Parbpim Printing. (in Thai)
- Ministry of Higher Education, Science, Research and Innovation. (2021). *Announcement of the higher education standards commission on external quality assessment agencies in higher education*. Bangkok: Ministry of Higher Education, Science, Research and Innovation. (in Thai)
- Ministerial Regulations on Systems, Criteria and Methods for Quality Assurance of Education B.E. 2553 (2010). *The royal gazette*, 127(23ก), 22-35. (in Thai)

- Ministerial Regulations on Systems, Undergraduate Program Standard Criteria B.E. 2565. (2022). *The royal gazette*, 139(212๓), 11-20. (in Thai)
- Ministerial Regulations on Systems, Details of learning outcomes according to higher education qualification standards B.E. 2565. (2022). *The royal gazette*, 139(212๓), 35-36. (in Thai)
- National Education Act (No. 4) B.E. 2562. (2019). *The royal gazette*, 136(57), 49-53. (in Thai)
- Ngamsutdi, P., & Chansirisira, P. (2018). Management of program internal education quality assurance for public University. *Journal of humanities and social sciences, Ubon Ratchathani Rajabhat University*, 9(1), 223-237. (in Thai)
- Office of Nation Education Standards and Quality Assessment (Public Organization). (2021). *External quality assessment tertiary (2021-2022)*. Bangkok: Office of Nation Education Standards and Quality Assessment (Public Organization). (in Thai)
- Pawawimol, O. (2009). *Development of educational quality assurance system for Thai higher education institutions based on knowledge management concept (Doctoral dissertation)*. Bangkok: Chulalongkorn University. (in Thai)
- Poonpatchewin, J. (2016). *Futures research (Academic Seminar Training Document)*. Bangkok: Chulalongkorn University. (in Thai)
- Sahney, S. (2012). Designing quality for the higher educational system: A case study of select engineering and management institutions in India. *Asian journal on quality*, 13(2), 116-137. doi:10.1108/15982681211265490
- Songbundit, A. (2017). Application of malcomBaldrig national quality award (MBNQA) in Thailand. *Journal of educational administration SWU*, 14(26), 87-93. (in Thai)
- Sookvaree, E. (2011). *Strategies for the development of internal quality assurance systems for operational excellence for higher education institutions (Doctoral dissertation)*. Bangkok: Chulalongkorn University. (in Thai)
- Stufflebeam, D. L. (2003). The CIPP model for evaluation in: Kellaghan, T., & Stufflebeam, D. L. (Eds) International handbook of educational evaluation. *Kluwer International Handbooks of Education*, 9, doi: https://doi.org/10.1007/978-94-010-0309-4_4
- Subcommittee on Educational Quality Assurance in the Committee for Academic Affairs and Educational Quality Assurance Association of Private University of Thailand Quality Assurance. (2018). *(draft) Manual educational quality assurance private higher education institution PUT-QA (Private University of Thailand Quality Assurance)*. Bangkok: Private University of Thailand Quality Assurance. (in Thai)
- Thongphubet, T., Kunarak, P., Uthairat, W., Usaho, K., & Tinaporn. (2019). *The scenario of external quality evaluation and assurance model for higher education in the next decade*. Retrieved from <https://www.onesqa.or.th/upload/download/202009140841183.pdf>. (in Thai)
- Vivek, N. (2005). *Quality management system handbook for system development companies*. Florida: CRC Press.



แนะนำหนังสือ Book Review

โดย ครรชิต สิงหเสนานนท์

By Kunchit Singhasemanond

คณะวิทยาการจัดการ สาขาการจัดการและการบริหาร มหาวิทยาลัยอีสเทิร์นเอเซีย

Management Science, Management and Administration, Eastern Asia University



ชื่อเรื่อง: พันครั้งที่หัวโนกว่าจะเป็นผู้ใหญ่

ผู้แต่ง: คิมรันโด

ผู้แปล: อมรรัตน์ ทิราพงษ์

สำนักพิมพ์: อัมรินทร์พรินติ้ง แอนพับลิชซิ่ง

ปีที่พิมพ์: 2556 (พิมพ์ครั้งที่ 16, สิงหาคม 2565)

จำนวนหน้า: 257 หน้า

บทนำ

จากความสำเร็จของหนังสือ “เพราะเป็นวัยรุ่น จึงเจ็บปวด” ซึ่งได้รับความนิยมและตีพิมพ์อย่างแพร่หลายกว่า 9 ประเทศทั่วโลกของอาจารย์คิมรันโด แห่งมหาวิทยาลัยโซล สาธารณะรัฐเกาหลี และเคยได้รับการคัดเลือกให้เป็นหนังสืออ่านนอกเวลาของนักศึกษา มหาวิทยาลัยธรรมศาสตร์มาแล้ว “พันครั้งที่หัวโนกว่าจะเป็นผู้ใหญ่” จึงเป็นหนังสือเล่มถัดมาที่มีแนวทางมาจากหนังสือเล่มแรก แปลโดย อมรรัตน์ ทิราพงษ์ มีการตีพิมพ์ในประเทศไทยถึง 16 ครั้ง จัดเป็น Best Seller ที่น่าสนใจในความเป็นหนังสือที่ส่งเสริมแนวคิดและพัฒนา

ตนเองได้เป็นอย่างดี

สาระสำคัญ

เมื่ออ่านหนังสือเล่มนี้จะพบว่า ผู้เขียนได้เขียนเรื่องราวที่เกิดขึ้นจากประสบการณ์ที่ผ่านมุมมองของความคิดและสิ่งที่เคยเป็นเหตุการณ์ที่น่าสนใจของชีวิตของคนหลาย ๆ คนให้เกิดเป็นแง่คิดบางอย่าง ซึ่งบางครั้งก็ได้อธิบายแนวคิดของนักคิดหลาย ๆ คนนำมาประกอบไว้ในบางตอนของหนังสือ เช่น ฟรีดริช นิทเชอ, ดิซ นัท ฮันท์, ซีโมน เวย์ล เป็นต้น หนังสือเล่มนี้ผู้เขียนได้แยกการนำเสนอออกเป็น 4 ส่วน ประกอบด้วย ส่วนที่ 1) จงรักในชะตาชีวิตของคุณ มี 8 เรื่องย่อย ส่วนที่ 2) คนหนุ่มสาวจงก้าวไปสู่โลกภายนอก มี 8 เรื่องย่อย ส่วนที่ 3) จงพบ จงรักและจงใช้ชีวิต มี 8 เรื่องย่อย และส่วนที่ 4) แต่คุณที่กำลังจะฟื้นคืนชีพ มี 9 เรื่องย่อย ซึ่งในแต่ละเรื่องไม่ใช่เรื่องที่ประติดประต่อกัน แต่เสนอให้เห็นมุมมองในส่วนนั้นทำให้ผู้อ่านได้เห็นภาพเหมือนผู้เขียนต้องการสะท้อนให้เห็นว่า หนังสือเล่มนี้อาจช่วยเป็นกระจกสะท้อนตำแหน่งพิกัดของผู้อ่าน ซึ่งเปรียบเหมือนการกวาดตามองแผนที่เพื่อหาจุดหมาย แต่หากตนเองไม่รู้ตำแหน่งที่ยืนอยู่ ก็ไม่เกิดประโยชน์อะไรที่จะไปสู่จุดหมาย (หน้า 20)

สะท้อนคุณค่า

ในส่วนที่ 1 “จงรักในชะตาชีวิตของคุณ” ผู้เขียนจะนำเสนอเกี่ยวกับเรื่องทั่ว ๆ ไปของประเด็นที่เกี่ยวกับการใช้ชีวิตและให้ผู้อ่านพร้อมที่จะเริ่มก้าวตามเป็น “ผู้ใหญ่” มีความน่าสนใจและแง่คิดให้ติดตามด้วยกัน 8 เรื่องย่อย ดังนี้ 1) “แต่ J ผู้บอกว่าจะลาออกจากงานแรก” ใจความหลักที่เป็นแง่คิดและแนะนำเกี่ยวกับผู้ที่มีความท้อถอยในเรื่องนี้จะกล่าวถึงสมองที่ใช้ในการเรียนกับการทำงานที่มีความ

แตกต่างกัน เพราะมหาวิทยาลัยเป็นสถานที่ที่ต้องมีความรู้ แต่ที่ทำงานเป็นสถานที่ที่ต้องลงมือปฏิบัติ ดังนั้นเมื่อเราได้ทำงานเป็นแห่งแรกและประสบปัญหาในการทำงานจะต้องคิดให้ได้ว่า สิ่งทีถือเป็นกุญแจสำคัญคือ “การเติบโต” (หน้า 6) ซึ่งจะต้องสะสมศักยภาพและความสามารถที่ละน้อยในการทำงานที่เป็นครั้งแรกของชีวิต 2) “แต่คุณ K ซึ่งเหนื่อยล้ากับการหางาน” ตอนนี้จะกล่าวถึง “โอกาส” ที่มีความหมายอีกอย่างว่า “การเตรียมพร้อม” (หน้า 13) เพราะโอกาสที่มาถึงโดยที่ไม่มีการเตรียมพร้อมมักจะลอยหายไปอย่างว่างเปล่า หรืออาจจะมาถึงแล้วแต่มองข้ามและปล่อยผ่านไปโดยไม่ลงมือทำอะไร แต่ทว่าเมื่อเราได้ฝึกเตรียมความพร้อมอย่างค่อยเป็นค่อยไปและพร้อมที่จะไขว่คว้ามัน โอกาสเพียงเล็กน้อยก็อาจนำมาใช้ให้เกิดประโยชน์ที่ยิ่งใหญ่ได้ 3) “รีเซทชีวิตของเรา” ตอนนี้จะกล่าวถึงความล้มเหลวของคนโดยให้คำแนะนำว่าสิ่งที่เราจะต้องไม่ลืมความเป็นมือใหม่ที่ว่า “สามารถเริ่มต้นจากศูนย์ได้ทุกเมื่อ” ซึ่งในตอนนี้ได้นำเรื่องราวของนักเขียนคนหนึ่งคือ เจ.เค.โรว์ลิง (หน้า 24) ที่กล่าวสุนทรพจน์ในพิธีจบการศึกษาของมหาวิทยาลัยฮาร์วาร์ดไว้ว่า “ความล้มเหลวได้ช่วยรื้อถอนสิ่งที่ไม่จำเป็นออกไปจากชีวิตของฉัน ฉันหันมาทุ่มเทความสามารถทั้งหมดให้กับงานที่คิดว่าสำคัญที่สุดในชีวิต ฉันเลิกหลอกตัวเองว่าสามารถเป็นได้ทุกอย่างและเริ่มต้นสร้างชีวิตใหม่เพื่อที่จะประสบความสำเร็จในแนวทางที่เป็นของฉันจริง ๆ” ดังนั้นถ้าเราสามารถที่จะปล่อยวางสิ่งที่ยึดติดอยู่ได้ ชีวิตจะมีพลังที่เต็มเปี่ยมและพร้อมที่จะท้าทายทุกอย่าง 4) “พวกเราเป็นผู้ใหญ่แล้วหรือยัง” ผู้เขียนจะกล่าวถึงความไม่แน่ใจในชีวิตและการตัดสินใจของคนเรา “เวลา” ไม่สามารถเปลี่ยนเราให้เป็นผู้ใหญ่ได้ การคิดอะไรด้วยตัวเองไม่ได้หมายความว่าเราจะเติบโตสมวัยแล้ว และการเจออุปสรรคเล็กน้อยนั้น ไม่ใช่เรื่องใหญ่ (หน้า 32) เพราะอุปสรรคที่เกิดขึ้นก็คือเส้นทางปกติที่เราใช้ก้าวเดินข้ามผ่านสู่ความเป็น “ผู้ใหญ่” 5) “Amor fati จงรักในชะตาชีวิตของคุณ” ผู้เขียนได้นำคำกล่าวของ กุสตาฟว์ โพลแบร์ไว้ว่า “วันที่ชีวิตคุณสว่างเจิดจ้าที่สุด ไม่ใช่วันที่ประสบความสำเร็จในชีวิต แต่เป็นช่วงเวลาที่คุณลุกขึ้นสู้ท่ามกลางความทุกข์และความสิ้นหวัง” ข้อคิดของผู้เขียนที่ได้เสริมไว้เกี่ยวกับเรื่องนี้คือ (หน้า 48) เวลาที่เราทุกข์ทรมานเพราะเจ็บปวดอย่างหนัก ถ้าผ่านพ้นชั่วอึดใจนั้นมาได้ก็จะอดทนต่อไปได้อีก เวลาสิ้นหวังจนมองไม่เห็นทางออก ถ้าเราปกป้องและ

ห่อหุ้มหัวใจด้วยเปลือกอวลงนที่แข็งแรง ถ้าผ่านวันเดียวมาได้ก็จะผ่านพ้นวันต่อไปได้ ซึ่งถ้าผ่านวันเวลาเหล่านั้นนั้นมาได้ วันที่เราจะเล่าเรื่องราวเหล่านั้นได้โดยไม่รู้สึกอะไรก็จะมาถึงอย่างน่าอัศจรรย์ 6) “ไตรวิฤติของผู้ใหญ่หรือการโยนบอลสามลูก” ผู้เขียนได้ยกคำของ เออร์เนสต์ เฮมิงเวย์ที่ได้กล่าวไว้ว่า “เราควรตระหนักไว้ว่าสิ่งที่แยกที่สำคัญที่สุดในชีวิต ไม่มีสัญญาณไฟจราจร” ซึ่งในตอนนี้ได้ยกประเด็นปัญหา 3 เรื่องไว้คือ การนัดหมายของบริษัท การนัดหมายของครอบครัว และการนัดหมายส่วนตัว ทั้ง 3 เรื่องนี้ หากเกิดขึ้นมาพร้อมกันผู้อ่านจะรับมือกับมันอย่างไร ซึ่งรูปแบบนี้จะหมายถึง 3 Dilemmas หรือความทับซ้อนที่จะต้องเลือกระหว่างสามทางเลือกที่มีอยู่ หรือเรียกอีกอย่างว่า “ไตรวิฤติของผู้ใหญ่” ซึ่งคนเรานั้นมักจะเลือกสิ่งที่ถูกดำเนินน้อยที่สุดมากกว่าเลือกสิ่งที่ตัวเองชอบมากที่สุด ความยากของเรื่องนี้มักทำให้เกิดความเครียดและความลำบากใจ ผู้เขียนได้ให้ข้อสรุปว่า ที่สุดแล้วคำว่า “ชีวิต” ก็คือ การโยนบอล 3 ลูกที่เราต้องควบคุมสมดุลระหว่างตัวเอง ครอบครัว และที่ทำงานให้สัมพันธ์กัน 7) “คุณค่าของคุณ” ในตอนนี้ผู้เขียนจะนำเสนอการใช้ชีวิตของคน สิ่งที่คุณเขียนได้นำเสนอคือ 3 ประเด็นสำคัญ คือ ข้อหนึ่ง เพราะมีคนที่คุณรักและมีคนที่รักคุณ การที่คนเรามีชีวิตอยู่เพราะการมีคนที่เรารักและมีคนที่รักเรา เป็นสิ่งที่มีคุณค่าในชีวิต เพราะการได้รักใคร่สุดหัวใจ หรือได้รับความรักจากใครคนนั้น เท่ากับว่าชีวิตของเรานั้นมีคุณค่า (หน้า 60) ข้อสอง คุณสามารถทำให้โลกใบนี้น่าอยู่ขึ้นได้ ซึ่งตัวผู้เขียนได้ยกตัวอย่างตนเองว่า “ตัวผมแม้เป็นคนที่ไม่มีความสามารถที่โดดเด่นอะไรมากนัก แต่ในฐานะอาจารย์ ผมได้ใช้ความรู้ที่มีอยู่สอนนักเรียนอย่างสุดความสามารถ ช่วงซัดเกลาอุปนิสัยของลูกศิษย์ให้ดีขึ้น เมื่อลูกศิษย์เป็นคนที่ดีกว่าเดิมแม้เพียงเล็กน้อยโลกก็จะดีขึ้น” ดังนั้นชีวิตทุกคนล้วนมีคุณค่า แม้ว่าอย่างน้อยนิดจนแทบมองไม่เห็น แต่เราก็สามารถช่วยให้ใครซักคนบนโลกใบนี้มีความสุขได้ ข้อสาม เพราะคุณจะเริ่มเปลี่ยนเป็นคนใหม่ที่ละน้อย เมื่อคุณเริ่มเรียนรู้ทีละน้อยและสั่งสมประสบการณ์เพื่อพัฒนาตนเองให้สมบูรณ์แบบยิ่งยั้งนั่นหมายความว่า “คุณมีคุณค่า” เพราะความสุขของมนุษย์ไม่ได้เกิดขึ้นจากสิ่งเดิมที่มีอยู่เดิม แต่เกิดจากส่วนที่เพิ่มขึ้นโดยไม่มีมาตฐานใด ๆ มากำหนด 8) “กฎของเฮนริช” ซึ่งเฮนริช คือ ผู้จัดการของบริษัทประกันภัยแห่งหนึ่งในอเมริกา แต่เขาเก็บสถิติ

ของอุบัติเหตุที่เกิดขึ้นจากการทำงานแต่ละประเภท พบว่า ถ้ามีผู้บาดเจ็บสาหัส 1 คน จะพบว่ก่อนหน้านี้เคยมีคนบาดเจ็บเล็กน้อยจากสาเหตุเดียวกันจำนวน 29 คน และมีผู้ที่ประสบอุบัติเหตุเดียวกันแต่ว่ารอดหวุดหวิดกับการได้รับอุบัติเหตุเป็นจำนวน 300 คน (กฎ 1 : 29 : 300 - เฮนริช) ซึ่งผู้เขียนได้กล่าวถึงความเสี่ยงที่เกิดขึ้นนั้นโดยยกตัวอย่างมาแล้วซ้ำ สำหรับเหตุการณ์ที่เกิดขึ้นในกรณีนี้กับผู้อ่านและได้ผ่านเหตุการณ์มาได้อย่างหวุดหวิดหรือเปล่า ซึ่งนั้นไม่ได้หมายความว่า เป็นโชคดี แต่เป็นโชคร้ายที่ร่วมอยู่ในความเสี่ยงที่กลุ่มนี้ จึงควรตั้งอยู่ในความไม่ประมาท (หน้า 68)

ในส่วนที่ 2 “คนหนุ่มสาวจงก้าวไปสู่โลกภายนอก” ผู้เขียนจะนำเสนอเกี่ยวกับเรื่องน่าสนใจของการเติบโตจากสิ่งที่ผ่านมาและมีแนวคิดให้ติดตามด้วยกัน 8 เรื่องย่อย ดังนี้ 9) “จุดหักเหแห่งชีวิต จงเตรียมพร้อมในความล้มเหลวของคุณ” ในตอนนี้ผู้เขียนพยายามที่จะให้ผู้อ่านได้ทราบถึงความแน่นอนคือความไม่แน่นอน จงเตรียมพร้อมกับการเปลี่ยนแปลง และอย่ามัวโศกเศร้าเสียใจอยู่กับความผิดหวัง ซึ่งครั้งนี้อาจจะกลายเป็นจุดพลิกผันให้ชีวิตเราส่งางามขึ้นในวันข้างหน้า ยิ่งวิกฤติที่หนักหน่วงและหนักหนาเท่าเท่าไร จัดพลิกผันอาจยิ่งกลายเป็นเรื่องยิ่งใหญ่ (หน้า 73) และสาระสำคัญคือ “ชีวิตไม่ได้มีคำตอบที่ถูกต้องเพียงคำตอบเดียว” 10) “จงเตรียมพร้อมรับความสำเร็จของคุณ” ผู้เขียนได้ยกเอารายการโทรทัศน์ประเภท Survival Audition ของเกาหลีมาแนะนำ ซึ่งจะพบเห็นความล้มเหลวของผู้เข้าแข่งขันอยู่บ่อยครั้ง แต่ความล้มเหลวนั้นที่แท้จริงนั้นหมายถึงเรายังเห็นเป้าหมายไม่ชัดเจนแลต้องต่อสู้อีกครั้งเพื่อสิ่งนั้นมาได้ เพราะที่สุดของมนุษย์มีสองอย่าง ๆ แรกคือ ทำตามความฝันไม่สำเร็จ และอย่างที่สองคือทำได้สำเร็จตามที่ฝัน ซึ่งผู้เขียนได้เสริมแนวคิดเรื่องนี้ไว้คือ (หน้า 84) ในฐานะที่ไม่เคยประสบความสำเร็จยิ่งใหญ่ อาจจะทำความเข้าใจได้ไม่ถนัด แต่ก็เป็นที่เรียนที่สอนให้รู้ว่าตอนที่ประสบความสำเร็จ เราจำเป็นต้องดูแลและควบคุมตัวเองให้รอบคอบมากกว่าตอนที่ล้มเหลวอีก 11) “จะทำหรือไม่ทำนั้นแหละคือคำถาม” ผู้เขียนได้นำคำของ ซีโมน เวยล์ ที่กล่าวไว้ว่า “ที่แท้จริง เรามีนิสัยชอบทำร้ายตัวเอง อันที่จริงเธอมุ่งมั่นและหักโหมมากเกินไป พยายามปรับตัวให้เข้ากับสังคมมากเกินไป เพียงแต่ว่าความเจ็บปวดที่เกิดขึ้นนั้นไม่ใช่สิ่งสำคัญ สิ่งที่สำคัญก็คือ เธอได้บรรลุสิ่ง

ที่ตั้งใจไว้แล้วหรือยัง” ซึ่งตอนนี้จะพูดถึงความท้อแท้ จากการทำงาน การลาออกจากงาน สิ่งที่คุณเขียนสะท้อนให้เห็นคือ ไม่มีบริษัทไหนที่เหนือกว่าหรือต่ำกว่า เพราะที่ทำงานที่สำคัญที่สุดในชีวิตไม่ใช่ที่ทำงานแห่งแรกแต่เป็นแห่งสุดท้าย ดังนั้นถ้าเราไม่ชอบบริษัทที่ทำอยู่ตอนนี้ ก็ขอให้อดทนต่ออีกซักนิด แต่ถ้าหัวใจของเรานั้นเต็มแรงในความต้องการที่จะเริ่มต้นทำงานกับที่ใหม่ก็ขอให้ตัดสินใจอย่างเด็ดเดี่ยว ซึ่งต้องเชื่อมั่นในตนเองว่าตัวเองจะก้าวกระโดดได้อย่างเข้มแข็ง จึงต้องกำหนด “ช่วงเวลาแห่งการตัดสินใจ” ซึ่งต้องรอจังหวะและเตรียมพร้อมสำหรับช่วงเวลานั้น 12) เงินเดือนเดือนแรก ในตอนนี้ผู้เขียนได้ให้มุมมองเกี่ยวกับคนที่เพิ่งเริ่มทำงานและยังไม่เห็นคุณค่าของเงินเดือน แม้ค่าตอบแทนแรงกายและแรงใจที่ทุ่มเทมาตลอดหนึ่งเดือนนั้นอาจดูเหมือนน้อย แต่สำหรับคนที่เพิ่งเริ่มต้นทำความฝันให้กลายเป็นจริงแล้วถือว่าเป็นเงินจำนวนที่น่าพึงพอใจ “ทุกวันนี้ผมยังเก็บรักษาสลิปเงินเดือนเดือนแรกเอาไว้ เก็บไว้เพื่อเป็นหลักฐานของจุดเริ่มต้นที่แสดงให้เห็นถึงคุณค่าแห่งการรอคอย” 13) เลิกเงินหรือเลิกงาน ผู้เขียนได้กล่าวถึงการที่เรามากมุ่นยึดติดกับความคิดว่าจะต้องหาเงินให้ได้มากขึ้นเท่าไร เราก็จะกลายเป็นนักโทษของงาน ซึ่งในตอนนี้ได้นำคำของ ดิซันท์ ฮันท์ มาเสริมว่า “ทุกเช้าไม่ได้หมายความว่าเวลา 24 ชั่วโมงเราจะต้องหาเงิน แต่เป็นเวลา 24 ชั่วโมงที่เราจะต้องใช้ชีวิต จงอย่ายอมแพ้ต่อสิ่งล่อตาล่อใจที่ทำให้เกิดความอยาก การไม่ยอมแพ้เป็นเหตุผลสำคัญที่เราล้มเหลวใจอยู่ตอนนี้เพราะสิ่งที่คุณใช้ลงทุนไม่ใช่แค่เงิน แต่เป็นทั้งชีวิตของคุณเอง” ดังนั้นสิ่งสำคัญจึงไม่ใช่รายรับที่มากขึ้นหรือน้อยลง (หน้า 105) “ความสำเร็จไม่ได้เกิดจากการใช้เงินเป็นเป้าหมาย แต่เกิดจากการเติบโตของตัวเองต่างหาก” 14) เคล็ดลับความสำเร็จ จัดระเบียบรับรองเท่าเสีย ในตอนนี้ผู้เขียนได้นำเสนอความคิดบางประเด็นที่เกี่ยวกับการเอาชนะใจตนเอง นำมาเปรียบเทียบกับกรถตรงเท่า “การเอาชนะใจตัวเองในเรื่องเล็กน้อยได้ เป็นจุดเริ่มต้นของความสำเร็จทุกอย่าง (หน้า 108) เพราะแค่เห็นการรถตรงเท่าก็สามารถรู้ถึงนิสัยหรือจิตสำนึกของคนนั้นได้ เพราะถ้าใครรถตรงเท่าระเกะระกะแสดงว่าพื้นฐานของเขาไม่ดี เมื่อเราจัดตรงเท่าให้เป็นระเบียบ อ่อนน้อมแทนที่จะโอ้อวด ซื่อสัตย์และจริงใจ ผมเชื่อว่าสิ่งเหล่านี้เป็นหลักการพื้นฐานที่สำคัญ” 15) ความโดดเด่น คือพลังของคุณ ผู้เขียนได้เริ่มต้นจากวลีของ ฟรีดริช นิเชอ ได้กล่าวไว้ว่า

“จงวิ่งออกจากความโดดเดี่ยวของคุณ คุณดำเนินชีวิตมาไกลกับความตกต่ำและน่าเวทนามากเกินไปแล้ว” เพราะสิ่งที่เรียกว่าความเหงานี้ เหมือนความหิวกระหายที่กินเท่าไรก็ไม่เคยพอ ถ้าหากทะเลาะไร้อารมณ์ใคร่ ก็จะไม่เคยพอ คลานเข้ามาโดยไม่เว้นเวลาและโอกาส ดังนั้นมนุษย์คือสิ่งมีชีวิตที่เกิดมาเพียงคนเดียวและตายเพียงลำพัง ดังนั้นความจริงแล้วความโดดเดี่ยวของผู้ใหญ่นั้นคงเป็นธรรมชาติของมนุษย์ 16) ความทุกข์ของเส้นตรง สิ่งหนึ่งที่ผู้เขียนได้สอดแทรกให้ผู้อ่านได้รับทราบเกี่ยวกับความทุกข์ของคน ที่เดินไปสู่เป้าหมาย เปรียบกับการลากเส้นตามสัญพจน์ของเรขาคณิต เพราะแม้ว่าจะสามารถลากเส้นได้ไกล แต่ก็ลากได้ทางเดียวในระยะทางสั้นที่สุดโดยไม่ขาดออกจากกันเท่านั้น (หน้า 116) ดังนั้นคนเราจึงต้องฝึกฝนความพึงพอใจในสิ่งที่มีอยู่และรู้สึกขอบคุณมากกว่าจะวิ่งไล่ล่าความสำเร็จและวัตถุที่มากขึ้นกว่าเดิม เพราะ “เส้นทางชีวิตนั้นจะขรุขระ ลดเลี้ยว และคดเคี้ยวบ้างก็ไม่ใช่ไร ถ้าหากเราลดความเร็วลงบ้างก็ไม่ใช่ไร เพราะการไล่ล่าความสำเร็จก็จำเป็นต้องพักบ้าง”

ในตอนที่ 3 “จงพบ จงรัก และจงใช้ชีวิต” ในตอนนี้ผู้เขียนได้เน้นไปในเรื่องเมื่อคนเราเจริญวัยขึ้น ต้องตัดสินใจ ต้องใช้ชีวิต มีแนวคิดให้ติดตามด้วยกัน 8 เรื่องย่อย ดังนี้ 17) เจื่อนไขการแต่งงาน ในตอนนี้ผู้เขียนได้นำไปสู่เรื่องของการคิดจะมีคู่ครอง การแต่งงาน ชีวิตสมรส ว่าการตัดสินใจครั้งสำคัญที่สุดในชีวิตของคนเราคือ เรื่องการแต่งงานว่าจะแต่งงานกับใคร ถ้าแต่งงานแล้วจะแต่งงานเมื่อไหร่ และจะแต่งงานกับใคร ซึ่งชีวิตคงเกิดการเปลี่ยนแปลงครั้งใหญ่ ซึ่งเปรียบการแต่งงานไว้เสมือน “กรงนก” ข้างในอยากออก ข้างนอกอยากเข้า เพราะการเป็นโสดแม้จะเป็นอิสระ แต่อาจจะรู้สึกโดดเดี่ยว สิ่งที่คุณเขียนกล่าวแนะนำไว้คือ (หน้า 137) “ถ้ามีเตรียมพร้อมหรือสร้างความมั่นใจอยู่อย่างนั้น คุณก็จะไม่มีวันมั่นใจไปตลอดชีวิต เมื่อคิดจะทำอะไรก็ตั้งใจ แล้วก็ลงมือปฏิบัติ 18) เพื่อนของผู้ใหญ่ คำกล่าวของอาลัน เดอ บัตตัน ที่ว่า “ไม่มีคำว่าคนแปลกหน้า นอกเสียจากเพื่อนที่เรายังไม่เคยพบ” แม้จะเป็นผู้ใหญ่แล้ว แต่ก็จำเป็นต้องสร้างความสัมพันธ์ใหม่กับคนให้มาก โดยเฉพาะยุคนี้ที่หลายคนคิดว่าเพื่อนเก่าเป็นคนสนิทใกล้ชิดที่สุดทางใจ ซึ่งมักไม่ใช่เพื่อนเก่าในความทรงจำร้างเลือน แต่จะเป็นคนที่พบกันหลังจากโตเป็นผู้ใหญ่แล้ว (หน้า 146) สิ่งที่สำคัญ คือไม่ใช่เรื่องเวลาว่าคบกันมานานเท่าไร แต่

ปัญหาคือคบกันด้วยจุดมุ่งหมายใด 19) เซ็กซ์ ภาษาของผู้ใหญ่ที่ยากและน่าเศร้า ในตอนนี้ผู้เขียนได้นำทฤษฎีของเดวิด เอ็ม บัสส์ นักวิชาการด้านทฤษฎีวิวัฒนาการ ที่ได้ทำแบบสำรวจสอบถามผู้คนถึงเหตุผลของการมีเซ็กซ์ ซึ่งผลสรุปที่เก็บได้จากข้อมูล 715 ข้อ มี 8 ข้อแรกที่ชายและหญิงให้คำตอบที่คล้ายคลึงกันได้แก่ หลงเสน่ห์คนคนนั้น อยากมีประสบการณ์ความสุขทางร่างกาย ชอบความรู้สึกกลุ่มหลง อยากให้เขาเรียนรู้ความรู้สึกของเรา เซ็กซ์เป็นเรื่องสนุก เกิดความตื่นตัวทางเพศและต้องการปลดปล่อยความต้องการ ต้องการแสดงความรักของตนต่ออีกฝ่าย และเกิดอารมณ์ทางเพศ ซึ่งทั้งหมดนี้สามารถสรุปได้เป็น 3 ประการคือ หนึ่ง เพื่อความสัมพันธ์ที่ดีหรือเพื่อแสดงความรัก สอง เพื่อความเพลิดเพลินและความสุขทางร่างกาย และสาม เพื่อสนองความต้องการทางสัญชาตญาณ ซึ่งผู้เขียนได้ยกตัวอย่างนิทานเรื่อง “เจ้าหญิงเงือกน้อย” ขึ้นมาเปรียบเปรย (หน้า 149) เมื่อสรุปจากนิทานก็พบว่า แม้จะอยู่ใกล้ชิดและเคียงข้างกันตลอดเวลา แต่ถ้าสื่อสารกันไม่รู้เรื่องก็เท่ากับหมดความรัก เซ็กซ์จึงควรดำเนินควบคู่ไปกับความรักที่พัฒนาขึ้นตามความรักที่งดงาม 20) หน้ากากแห่งชื่อที่เรียกว่าตัวเรา ในตอนนี้ผู้เขียนต้องการเปรียบเทียบให้เห็นถึงอีกบทบาทหนึ่งของคนหรือบางที่เราอาจจะเรียกว่า “การสวมหน้ากาก” ผู้เขียนได้นำคำของ เซกสเปียร์ คิงเลียร์ ขึ้นตอนไว้คือ “ผู้ที่สามารถเรียกฉันว่าตัวฉันคือใครกัน” เพื่อต้องการขยายความให้เห็นว่า ปัจจุบัน “เราไม่ได้ทำงานเพียงแค่ร่างกาย แต่จิตใจก็ต้องทำงานด้วย” (หน้า 154) เออร์วิง กอฟฟ์แมน นักทฤษฎีทางสังคมวิทยา เคยกล่าวไว้ว่า “การดำเนินชีวิตในปัจจุบันคือ การแสดงละครอย่างหนึ่ง” เพราะฉะนั้นสิ่งสำคัญก็คือ “การดูแล” หน้ากากทางสังคมที่เราต้องสวม ขณะเติบโตเป็นผู้ใหญ่พร้อมกับรักษาใบหน้าที่แท้จริงที่เปลี่ยนไป ทว่าเราต้องมองเห็นตัวเองในมุมกว้างและแยกแยะหน้ากากของตัวเองออกมาให้ได้ 21) ไม่อยากเป็นเหมือนพ่อกับแม่เพราะมันไม่ใช่เรื่องง่ายเลย ในตอนนี้ผู้เขียนได้เขียนคล้ายแสดงสังขรณ์ชีวิตของมนุษย์ ไว้ได้อย่างน่าสนใจ โดยเฉพาะพ่อกับลูกชาย หรือพ่อกับลูกสาว แม่กับลูกชาย หรือแม่กับลูกสาว ซึ่งมีมุมมองที่น่าสนใจ ผู้เขียนได้กล่าวถึงมุมมองของตนเองในสายตาของลูกชายที่กำลังเติบโตเป็นผู้ใหญ่มักมองพ่อผู้ประสบความสำเร็จหลายด้านเสมือนเป็นกำแพงที่ไม่สามารถก้าวข้ามได้ แต่ในขณะที่แม่เป็นเสมือนตัวแทน

ความอ่อนโยนที่คอยกอดเราอย่างอบอุ่น และคอยสนับสนุน อยู่เบื้องหลังเสมอ ส่วนประเด็นเรื่องความสัมพันธ์ แม่ส่วนใหญ่ มักมีแนวโน้มที่อาจพึ่งพาลูกชายได้มากกว่าสามี เมื่อความรู้สึกนี้ก่อตัวเพิ่มมากขึ้นจะยิ่งสร้างความลำบากใจให้กับลูกชายที่เลือกไม่ถูกระหว่างแม่กับภรรยา (หน้า 165) แต่ถ้าเป็นลูกสาวความสัมพันธ์หลังการเติบโตเป็นผู้ใหญ่ของลูกสาว ก็จะมีความเป็นเพื่อนกันมากที่สุด (หน้า 166) 22) คุณของอาณาจักรที่ชื่อว่า “ครอบครัวที่ฉันรัก” เมื่อผู้หญิงตัดสินใจที่จะแต่งงานกับคู่ของคุณแล้ว สิ่งที่เกิดขึ้นคือการต้องยอมรับการเปลี่ยนแปลงครั้งใหญ่ เหมือนก้าวเขาไปสู่ “โลกใหม่” ที่ไม่คาดคิดและเทียบไม่ได้กับตอนที่ยังใช้ชีวิตโสดอยู่ เพราะผู้หญิงเมื่อเป็นแม่บ้านแล้ว ครอบครัวก็คือ “เกาะ” อาจเป็นทั้งอาณาจักรส่วนตัวหรือทุกที่ไม่มีลูกทรงเหลือ รู้สึกปลอดภัยแต่ก็โดดเดี่ยวได้ในขณะเดียวกัน เพราะสิ่งที่จำเป็นที่สุดสำหรับแม่บ้านที่สูญเสียความเป็นตัวเองไปก็คือ การคำนึงถึงคุณค่าคำว่า “ฉันสำคัญในฐานะแม่บ้านอย่างไร” ซึ่งผู้เขียนได้เน้นในสิ่งที่ทำอย่างไรจึงจะเกิดความเชื่อมั่นในตนเองมากขึ้นได้โดยหลักสามประการคือ โต๊ะหนังสือส่วนตัว เวลาส่วนตัว และสมุดบัญชีส่วนตัว 23) การใช้ชีวิตของผู้หญิงทำงานในประเทศเกาหลี วัฒนธรรมของประเทศเกาหลีนั้นหน้าที่งานบ้านจะเป็นของแม่บ้าน ถึงแม้จะบอกว่าทำงานนอกบ้านด้วย แต่งานบ้านก็ไม่ได้ลดลงเลย พวกเขาต้องแทรกตัวระหว่างครอบครัวและที่ทำงานเสมอ ในตอนนี้ผู้เขียนแสดงความเห็นใจและอยากให้เกิดการเปลี่ยนแปลงขึ้นในสังคมเพราะรู้ว่าภาวะทุเรื่อจะอยู่กับผู้หญิงเป็นหลัก ซึ่งเคยถามผู้หญิงที่แต่งงานแล้วทำงานนอกบ้านด้วยว่า เมื่อไหร่ที่รู้สึกถึงภาวะวิกฤติของความเป็นตัวของตัวเอง (Identity Crisis) สิ่งที่ได้รับคำตอบคือ (หน้า 180) “วิกฤติความเป็นตัวเองหรือฉันไม่รู้หรือว่าเวลาในหนึ่งวันผ่านไปอย่างไร แต่สำหรับฉันมักถูกสามีบ่นว่าเวลาใช้เงินฟุ่มเฟือย แต่รู้ไหมว่าความฝันฉันคืออะไร ฉันฝันว่าเวลาง่วงก็ได้นอน อยากตื่นตอนไหนก็ได้ตื่น ขอแค่วันเดียวเท่านั้น” ดังนั้นสามีอย่าเพียงช่วยภรรยาแค่ทำงานบ้าน แต่ต้องรับผิดชอบและทำหน้าที่ “แบ่งเบาภาระ” รวมถึงเห็นอกเห็นใจครูครองที่ทำงานนอกบ้านด้วย 24) ครอบครัว ปราสาทที่สร้างขึ้นด้วยคำง่าย ๆ เริ่มต้นด้วยคำของ มาร์แชล พรูสต์ ที่กล่าวไว้ว่า “อันที่จริงแล้วพออายุมากขึ้น เราก็มักทำร้ายจิตใจคนที่เรารักโดยไม่รู้ตัว ไม่รู้ว่าเพราะรู้สึกไร้ค่าหรืออารมณ์เสีย

แต่เราก็ทำให้คนอื่นเหล่านั้นเสียใจไปทั้งชีวิต” สิ่งนี้ผู้เขียนยกขึ้นมาเพื่อจะขยายความให้เห็นในเรื่องของความขัดแย้งไม่ลงรอยกันของคู่สามีภรรยา ได้ยกตัวอย่างกรณีของพ่อแม่ผู้เขียนที่ได้ไปเที่ยวยุโรปด้วยกัน แต่กลับไม่มีความสุข เพราะสิ่งสำคัญที่ทำให้ทะเลาะกันคือ ที่ผ่านมามีเวลาอยู่ด้วยกัน “น้อยเกินไป” และมีเวลาพูดคุยกันจริงจัง “น้อยเกินไป” ซึ่งเมื่อนำเรื่องเกี่ยวกับโฆษณาของเกาหลีที่ได้รับ ความนิยมนำมาเปรียบแล้วจะมีข้อสรุปว่า “จงแสดงภาพลักษณ์ที่ตลกขบขันของคุณกับคนภายในบ้านด้วย” ดังนั้นความเป็นครอบครัวจะเกิดขึ้นจาก “ความรัก” ที่เปรียบเหมือนปราสาทที่ก่อขึ้นจากคำพูดเล็ก ๆ น้อย ๆ แม้จะเป็นคำพูดที่อาจดูไร้สาระ แต่ก็เป็นสิ่งสำคัญกับการดำเนินชีวิตของครอบครัว นั่นก็คือคำว่า “ขอบคุณ”

ในส่วนที่ 4 “แต่คุณที่กำลังจะฟื้นคืนชีพ” ในส่วนนี้ผู้เขียนได้วางแนวไว้เพื่อสร้างแนวคิดให้กับผู้อ่าน เมื่อเติบโตเป็นผู้ใหญ่และเพื่อให้มองเห็นสังขรณ์แห่งชีวิตมีแง่คิดให้ติดตามด้วยกัน 9 เรื่องย่อย ดังนี้ 25) ชีวิตคือความเจ็บปวด ในตอนนี้ผู้เขียนได้ยกตัวอย่างชีวิตของคนที่มีชื่อเสียง 2-3 คน ขึ้นมาให้เห็นว่าทุกคนที่ประสบความสำเร็จไม่ได้หมายความว่าเขาไม่ได้ผ่านความทุกข์ยากใด มา จากบทสัมภาษณ์ที่ผู้เขียนได้พบจากสิ่งที่ซ่อนอยู่ในนั้นคือ คนที่ชีวิตรุ่งโรจน์เปล่งประกายเช่นดวงอาทิตย์ ถ้ามองย้อนกลับไปแล้วจะรู้ว่าพวกเขามีชีวิตที่เคยพลิกผันเบื้องหลังที่มีมืดมนเช่นเดียวกัน (หน้า 196) เป็นเพราะเราทุกคนเปรียบเสมือนกับดวงจันทร์ที่หันให้เห็นเพียงด้านเดียว นั่นคือด้านที่สวยงามที่สุด เราจึงมองไม่เห็นด้านที่มีมืดมนของคนอื่น และเข้าใจผิดคิดว่าเราคนเดียวเท่านั้นที่ทุกข์ทรมานเพราะเชื่อว่า ตัวเองเท่านั้นที่มี “ด้านมืดมน” จึงทำให้คิดว่า คนอื่นต่างประสบความสำเร็จแต่ชีวิตของเราคนเดียวกลับลำบาก 26) การมีชีวิตอยู่ในป่าแห่งการจับจ่ายใช้สอย ในตอนนี้ผู้เขียนได้พยายามเล่าให้เห็นภาพในวัยเยาว์ของความ ต้องการสิ่งใดสิ่งหนึ่งมา ซึ่งส่วนใหญ่ผู้คนมักจะคิดว่าสิ่งจำเป็นที่เราเชื่อว่าไม่มีแล้วจะอยู่ไม่ได้ แต่เมื่อเวลาผ่านไประยะหนึ่งสิ่งนั้นจะกลายเป็นของที่ไม่ได้ใช้หรือคุณค่า นั้นหายไป ซึ่งผู้เขียนได้ยกความหมายของ Easterlin Paradox มาเสริมแนวคิดก็คือ แม้เราจะไม่รู้รู้สึกสุขในการครอบครองวัตถุเพิ่ม แต่เมื่อเวลาผ่านไประยะหนึ่ง เราจะอยากได้ความรู้สึกบางอย่างที่มากกว่านั้น จนกระทั่งการซื้อไม่ช่วยสร้างความสะดวกสบายและความสุขให้ตัวเองอีก

ต่อไป และความหมายของการใช้จ่ายจะเปลี่ยนเป็นอย่างอื่นแทน (หน้า 203) ดังนั้นถ้าลดความต้องการของตัวเองลงได้ เราก็จะอยู่ได้อย่างภาคภูมิใจขึ้น ไม่หวาดกลัวและกล้าเผชิญหน้ากับชีวิต ถ้าลดการซื้อของลงสักหน่อยก็จะเกิดเวลาว่างสำหรับทบทวนตัวเอง และจะเริ่มทำใน “สิ่งที่ตัวเองมีความสุขจริง ๆ” (27) จงอย่าหวาดกลัวสายตาของคนอื่น ในตอนนี้ผู้เขียนจะกล่าวถึงความไม่เชื่อมั่นในตนเองจากสายตาของคนอื่นที่บางทีก็ไม่ว่าเป็นใคร ได้กล่าวถึงอาจารย์เชอริล อาจารย์ประจำภาควิชาจิตวิทยาที่อยู่โนมมหาวิทยาลัยเดียวกับผู้เขียน ได้กล่าวไว้ว่า “แม้คนเราจะคิดว่าตนเองถูกจับตามองอยู่ แต่ความจริงแล้วคนที่มองเราอยู่นั้นไม่ใช่ใคร แต่เป็นตัวเราเอง เพราะแท้ที่จริงแล้วคนอื่นไม่ได้ให้ความสนใจในตัวตนของเรามากเท่ากับสิ่งที่เราคิด แต่ตัวเราเองสร้างสายตามองคนอื่นขึ้นมาแล้วพยายามดิ้นรนใช้ชีวิตให้เข้ากับสายตาคนเหล่านั้น ซึ่งถ้าเราเป็นอิสระจากสายตาของคนอื่นได้เพียงสักนิด ก็คงจะมีความเปลี่ยนแปลงเกิดขึ้นมากมาย” (หน้า 209) ในขณะที่การเป็นผู้ใหญ่ คือการสร้างค่านิยมส่วนตัว และสร้างแนวทางชีวิตที่มั่นคงของตัวเองขึ้นมา เราไม่สามารถตัดสินคุณค่าของความสุขของคนอื่นได้ ดังนั้นผู้ที่ไม่พึงพาความเห็นจากผู้อื่น แต่ยังพึงพอใจและยังคงภาคภูมิใจได้ ความรู้สึกนี้จะนำความสุขมาให้ (28) งานอดิเรก เพื่อนแท้ของชีวิต ซึ่งในตอนนี้ผู้เขียนเพียงแนะนำเกี่ยวกับการใช้ชีวิตที่โดนขโมยเวลา นั่นก็คือ “งานอดิเรก” ผู้เขียนได้ยกคำของ เรย์โนลส์ ที่กล่าวไว้ว่า “นิสัยของมนุษย์สามารถดูได้จากงานอดิเรกของเขา” ซึ่งงานอดิเรกก็มักจะขโมยเวลาจากเราไปนั้นมักเป็นไปตามความชอบหรือพฤติกรรมของคน ๆ นั้นเพื่อให้เราได้รับความผ่อนคลายจากสิ่งที่ทำประจำและลดความน่าเบื่อหน่ายลงได้ แต่ก็ควรอยู่ในเวลาที่เหมาะสมไม่มากเกินไปหรือน้อยเกินไปเพราะการใช้เวลานั้นจะส่งผลความรู้จะทำให้เราฉลาดมากขึ้นและช่วยสร้างประสบการณ์ที่หลากหลาย สามารถเติมเต็มเส้นทางส่วนตัวของเราให้สมบูรณ์แบบได้ยิ่งขึ้น (หน้า 217) 29) ความผิดพลาดทำให้เราได้ทบทวนตัวเอง ผู้เขียนได้ยกกรณีของพ่อของผู้เขียนที่ได้เสียชีวิตจากการที่ไม่เคยเกิดข้อผิดพลาดเกี่ยวกับสุขภาพของท่าน แต่วันที่ทราบก็พบว่าไม่ทันการที่จะแก้ไขสิ่งนั้นแล้ว สิ่งหนึ่งที่พยายามนำเสนอคือ ถึงแม้ว่าสุขภาพตอนวันรุ่งของเราจะแข็งแรง แต่ถ้าเป็นผู้ใหญ่แล้วสุขภาพจะเริ่มเสื่อมถอยลงและเกิดโรคร้าย ซึ่งก็คือผลลัพธ์ที่บอกว่า

ที่ผ่านมาเราใช้ชีวิตอย่างไร สาเหตุไม่ใช่มาจากกรรมพันธุ์ แต่เกิดจากการไม่ดูแลร่างกาย แต่ก็มีหลายคนที่ต้องรอให้ล้มป่วยเป็นโรคร้ายก่อนถึงจะหันมาดูแลสุขภาพและเปลี่ยนพฤติกรรมการใช้ชีวิต (หน้า 226) ทั้งนี้เพราะความบกพร่องทำให้เรารู้จักประมาณตน โรคประจำตัวจะสอนให้เรารู้จักประมาณตัวเองและดูแลมันอย่างสม่ำเสมอ (30) จงโยนนาฬิกาชีวิตทิ้งไปเสีย ในตอนนี้ผู้เขียนได้ทำความเข้าใจกับงานเขียนเล่มแรก นาฬิกาชีวิต ในหนังสือเรื่อง “เพราะเป็นวัยรุ่นจึงเจ็บปวด” ที่จะกล่าวถึงการแบ่งเวลาชีวิตเปรียบเทียบกับลักษณะของนาฬิกา ซึ่งในส่วนนี้อยากให้ผู้ที่สนใจเรื่องนี้อยากกลับไปอ่านในหนังสือเล่มดังกล่าวข้างต้น ส่วนเหตุผลในเรื่องนี้ที่กล่าวถึง จงโยนนาฬิกาชีวิตทิ้งไปเสียเพราะว่าทุกคนล้วนคิดว่าช่วงเวลาของตัวเองสำคัญที่สุด ดังนั้นช่วงเวลาของแต่ละคนจึงมีความหมายเหมือนกัน เพราะไม่ว่าเราจะอายุเท่าไร ฝันอะไรไว้ トラบไคที่ยังมีชีวิต และใช้ชีวิตอยู่นั้นเราจะสามารถเริ่มต้นใหม่ได้เสมอ (หน้า 234) 31) จงใช้ชีวิตแบบมือสมัครเล่น ในตอนนี้ผู้เขียนได้เล่าประสบการณ์ในการที่ต้องออกไปร้องเพลงกับนักร้องต่งคนหนึ่งของเกาหลี “พาปิคิม” กับการแสดงในฐานะตัวแทนของอาจารย์ของมหาวิทยาลัย ปัญหาคือ ความตื่นเต้น ซึ่งผู้เขียนเองก็พยายามซ้อมและย้ำให้เกิดความมั่นใจ แต่เมื่อถึงเวลาแสดงจริง ๆ กลับเกิดความเครียดและความกลัวขึ้นมาจึงเขียนเนื้อเพลงจดไว้สั้น ๆ และถือออกไปร้องด้วยสิ่งหนึ่งที่เกิดขึ้นในจิตใจคือ การไม่ให้เกียรติ หรือไม่เต็มใจไม่ตั้งใจ ที่จะจำเนื้อเพลงนั้นให้ได้ แต่สิ่งที่จิตใจและฟังใจอยู่ทำให้เกิดปมในใจ ดังนั้นการจะเป็นผู้ใหญ่ คือ ต้องหลุดพ้นจากความรู้สึกกดดันว่าฉันต้องเก่ง จงฝึกการปล่อยวางตัวเองสักหน่อยแล้วจะทำได้ดีกว่านี้ ซึ่งทำให้เกิดข้อสรุปขึ้นมาเรื่องหนึ่งคือ (หน้า 242) การอยู่อย่างมือสมัครเล่นก็คือสนุกกับมันในกระบวนการนั้นและต้องยอมรับว่าเราไม่สามารถเป็นมืออาชีพทุกอย่างได้ในทุกเรื่อง เพราะข้อจำกัดต่าง ๆ ของชีวิตไม่ว่าจะที่ไหน เมื่อไหร่ เราก็เป็นมืออาชีพในทุกเรื่องไม่ได้ (32) ชุดชั้นในสีแดงของคุณยายที่แสนมีค่า “ถึงไม่กล้าหาญที่จะทำอะไรเลย แล้วชีวิตจะมีความหมายอะไร” วินเซนต์ แวนโก๊ะ ในตอนนี้ผู้เขียนได้กล่าวถึงเหตุการณ์หนึ่งที่ทำให้เรานั้นต้องทบทวนสิ่งที่เก็บไว้และไม่ยอมนำมาใช้ ท่านยกตัวอย่างเรื่องของซัปในเก่า ๆ ของคุณยายที่ใช้แต่ของเก่าซึ่งของใหม่ลูก ๆ หลาน ๆ ต่างก็หาซื้อมาให้เพื่อให้ได้ใช้ของใหม่ ๆ จนถึงวันที่คุณยายท่านจากไป

แต่การเก็บสิ่งของไว้เพราะความเสียดาย จึงเป็นแง่คิดที่จะสื่อให้เห็นถึงความรู้สึกเสียดายและรู้สึกเสียใจ เสียใจในสิ่งที่อยากทำแต่ไม่ได้ทำ และรู้สึกเสียดายที่ผลลัพธ์ออกมาไม่เป็นอย่างที่หวัง “จงลองเปิดลิ้นชักหัวใจของคุณว่ามีอะไรอยู่ในนั้น ความฝันในวัยหนุ่มสาวที่เคยเก็บไว้ จงเอาออกมาเดี๋ยวนี้ ปิดฝุ่น รดน้ำ และจุดไฟ ปลุกความฝันที่ถูกเก็บไว้ให้กับมามีชีวิตอีกครั้ง” (หน้า 246) สิ่งนี้เราจะผัดวันประกันพรุ่งไปจนถึงเมื่อไหร่ ขอให้ลงมือทำแต่ถ้าไม่ทำ ความคิดที่ลังเลหรือตัดสินใจไม่ได้เด็ดขาด อาจกลายเป็นแค่เก้าอี้เป็นคว้นลอยหายไปในวันตายของเรา 33) แต่คุณ...ผู้กำลังวิ่งอ้อมจุดกลับตัวของชีวิต ผู้เขียนได้ยกกลอนของกวีชาวเกาหลีที่ชื่อ โคฮิน ที่มีอยู่ 16 คำ คือ “ตอนเดินลงมองเห็น ตอนเดินขึ้นกลับมองไม่เห็นดอกไม้ดอกนั้น” ซึ่งสิ่งที่ผู้เขียนพยายามอธิบายเรื่องราวนี้คือชีวิตคน ซึ่งเปรียบกับกีฬาวิ่งมาราธอน “ถ้าลองเปรียบเทียบการก้าวสู่การเป็นผู้ใหญ่กับการวิ่งมาราธอน ผมคิดว่าน่าจะเป็นการวิ่งที่เข้าใกล้จุดกลับตัว ซึ่งจุดกลับตัวจะหมายถึงความถึง ระยะเวลาที่เหลืออยู่จะรู้สึกว่ามันสั้นลงกว่าระยะที่ผ่านมา เพราะเป็นจุดที่เพิ่มพูนความมั่นใจให้มากขึ้นว่าเข้าใกล้โอกาสที่จะวิ่งได้

สำเร็จ” (หน้า 249) ซึ่งถ้าเปรียบเทียบกับชีวิต ยิ่งเป็นคนที่มีอาชนะสภาพแวดล้อมเลวร้ายมาได้ ก็หมายความว่าวิ่งผ่านเส้นทางระยะสุดท้ายไปได้ได้อย่างง่ายดาย ดังนั้นจึงเรียกได้ว่าเป็นความสมดุลของชีวิต

บทสรุป

สรุปโดยรวมของหนังสือเล่มนี้ “พันครั้งที่หวนไหวกว่าจะเป็นผู้ใหญ่” เป็นหนังสือที่อ่านง่ายและได้แง่คิดในทันที มีการนำวรรณกรรม คำกวี มุมคิด การใช้ชีวิต และภาษาที่เรียบง่าย ทำให้ผู้อ่านเข้าใจแนวคิดของผู้เขียนได้อย่างไม่ยากเย็นซึ่งเราในฐานะผู้อ่านจะสามารถนำมาพัฒนาตนให้ก้าวเป็น “ผู้ใหญ่” ได้อย่างมั่นคง ประสบการณ์ของผู้เขียนสามารถถ่ายทอดเรื่องราวหลายเรื่องที่ยังคงเป็นปัญหาจิตใจของใครหลายคนที่ยังหาทางออกไม่พบ ซึ่งถ้าผู้อ่านได้มีโอกาสที่จะได้อ่านหนังสือเล่มแรก “เพราะเป็นวัยรุ่นจึงเจ็บปวด” ด้วย จะยิ่งเข้าใจในมุมมองของชีวิตได้ ถึงแม้จะต่างชาติ ต่างศาสนา ความคิด ชีวิตและวัฒนธรรม หากแต่สิ่งเหล่านี้ไม่หนีวิถีของความเป็นตัวตนบุคคลธรรมดาในความเป็น “มนุษย์” บนโลกนี้ไปได้เลย





มหาวิทยาลัยอีสเทิร์นเอเชีย

เลขที่ 200 หมู่ 1 ถ.รังสิต-นครนายก ต.รังสิต อ.ธัญบุรี จ.ปทุมธานี 12110

โทรศัพท์ : 0-2577-1028 ต่อ 377, 378 โทรสาร : 0-2577-1053

www.eau.ac.th E-mail: eau_heritage@eau.ac.th

<http://eauheritage.eau.ac.th/>

ปรัชญา

“บ่อเกิดแห่งปัญญา คือ การศึกษาที่กว้างไกล”

(Wisdom Through Global Education)

วิสัยทัศน์

“มหาวิทยาลัยแห่งการเรียนรู้เพื่อคุณภาพและคุณธรรมในเอเชีย”

(Learning University for Quality and Morality in Asia)

